

John E. WOODS

300 Yıllık Türk İmparatorluğu

AKKOYUNLULAR



EK YAZILAR

Prof. Dr. Metin Sözen
Necdet Sakaoğlu

Milliyet

YAYINLARI

AKKOYUNLULAR
John E. WOODS

Akkoyunlular-The Aqquyunlu Clan, Confederation Empire/Inceleme

©.Türkiye'de Yayın Hakkı-Milliyet Yayın A.Ş.

1. Baskı Ekim 1993 ISBN 975-506-124-x/Milliyet Yayınları-162

Yazan: John E. WOODS

İngilizceden Türkçeye Çeviren: Sibel ÖZBUDUN

Ek Yazılar ve Açıklamalar: Necdet SAKAOĞLU

Yayın Yönetmeni: Yalvaç URAL

Yayımlatan Sorumlu Müdür: Hikmet ALTINKAYNAK

Kapak Düzeni: Ertan GÖKEMRE

Kapak Resmi: Mustafa DELİOĞLU tarafından 1632 yılında basılan "Res Turciae" adlı eserden yararlanılarak yapılmıştır. Bu resimde Uzun Hasan Bey, Batılılar'ın tahayyül ettiği tarzda bir Hıristiyan dostu olarak ve Müslüman-hükümdar kimliğini akla getirmeyecek kıyafette gösterilmiştir.

Dizgi: Hayriye KAYMAZ

Düzeltili: Süleyman GÜL

Basıldığı Yer: Milliyet Yayın A.Ş.

Kefeliköy Cad. No: 35 80890 Büyükdere-İSTANBUL

JOHN E. WOODS

AKKOYUNLULAR

Aşiret, Konfederasyon, İmparatorluk
15. Yüzyıl Türk-İran Siyaseti Üzerine Bir İnceleme

Türkçeye Çeviren: **Sibel ÖZBUDUN**
Ek Yazılar ve Açıklamalar: **Necdet SAKAOĞLU**

Milliyet
YAYINLARI

İÇİNDEKİLER

Önsöz.....11

BİRİNCİ BÖLÜM.....

AKKOYUNLU TARİHİ: TEMALAR VE KAYNAKLAR13

Giriş

Akkoyunlu Toplumsal ve Siyasal Yapısının

Kataloğu19

Akkoyunlu Tarihinin Kaynakları30

I. Bölümün Notları55

İKİNCİ BÖLÜM

AŞİRETEN BEYLİĞE.....67

14./18. Yüzyılın Ortalarına dek Bayındırlılar67

İlk Soy ve İlk İç Savaş73

Beyliğin Kuruluşu83

Kara Osman'ın Başarısı96

II. Bölümün Notları101

ÜÇÜNCÜ BÖLÜM

BÜYÜK İÇ SAVAŞ123

Ali'nin İkame Emri124

Hamza'nın Yükselişi131

Cihangir'in Hükümdarlığı136

Uzun Hasan'ın Ayaklanması143

III. Bölümün Notları152

DÖRDÜNCÜ BÖLÜM

BEYLİKTEN İMPARATORLUĞA.....	163
Beyliğin Restorasyonu	164
Büyük Fetihler.....	173
Akkoyunlu İmparatorluğunun Kurumsallaşması	178
Başkent Sonrası.....	199
IV. Bölümün Notları.....	204

BEŞİNCİ BÖLÜM

DURAKLAMA VE ÇÖKÜŞ	231
Üçüncü İç Savaş	232
Yakub'un Bağımsız Yönetimi	237
Konfedere Aşiretlerin Savaşları	252
Üçlü Paylaşım ve İsmail Safevî'nin Yükselişi.....	265
V. Bölümün Notları	271

ALTINCI BÖLÜM

SAFEVİ DÖNEMİ.....	299
--------------------	-----

EKLER

A. Akkoyunlu Soyağacı	307
Ek A'nın Notları	321
B. Akkoyunlu Konfedere Aşiretleri	325
Ek B'nin Notları.....	346
C. Akkoyunlu Soyağacı Tabloları	352

YEDİNCİ BÖLÜM

TÜRKÇE ÇEVİRİYE EK YAZILAR.....	363
1. Fuzulî'nin Akkoyunlu Sultan Murad'a İthaf Ettiği Leylâ ve Mecnûn'un Bayındır Beyleri Nüshası (N. Sakaoğlu)	365
2. Uzun Hasan, Sultan Yakub ve Şah İsmail Dönemlerinin Aydınlar Zümresi (N. Sakaoğlu).....	382

3. Anadolu'da Akkoyunlu Mimarisinden Günümüze Kalan Eserler	391
4. Akkoyunlu Mimarisi İçin Genel Bir Değerlendirme (Prof. Dr. M. Sözen)	395

KAYNAKÇA.....	403
----------------------	------------

RESİM, ŞEKİL VE HARİTALAR

Resimler

1. Akkoyunlu Hükümdarı Hasan Bey	22
2. Sultan Yakub	23
3. Fatih Mehmed ve Akkoyunlu Tutsaklar, Başkent'te	66
4. Sultan Yakub ve Sarayı	230
5. Alme Kulak Muharebesi	257

Şekiller

1. Akkoyunlu İmparatorluk Sisteminin Şematik Temsili.....	24
2. Soydaş "A" ve "S" Hanelerini Eleyen Aşiret Veraset Sistemi.....	29
3. Çağdaş ve Birbirine Yakın Anlatı Kaynakları.....	38
4. 15./9. Yüzyıl Memlûk Anlatı Kaynakları	41
5. 15./9. Yüzyıl Timurî Anlatı Kaynakları	46
6. İlk Soy ve İlk İç Savaş	82
7. İkinci Soy	100
8. İkinci ya da Büyük İç Savaş.....	125
9. Uzun Hasan Soyunun Birinci Tertibi	168
10. Uzun Hasan İmparatorluk Soyuna Tertibi	175
11. Kara Osmanîlerin Çöküşü	266

Haritalar

1. 14./18. Yüzyılın İkinci Yarısında Merkezi İslam Toprakları
2. Doğu Anadolu'da Boylar ve Ticaret
3. Doğu Anadolu'da Siyasal Bölünmeler, Yakl. 1390/792
4. İlk Akkoyunlu Beyliği 1435/839
5. Hamza'nın Yükselişi 1438-1444/841-848
6. Akkoyunlu Beyliği 1451/855
7. İkinci ya da Yeni Beyliği
8. Beylikten İmparatorluğa
9. Akkoyunlu İmparatorluğu, 1490/855
10. Üçlü Paylaşım
11. Yeni Yönetim Yakl. 1514/920

Türkçe Çeviriye Yapılan Eklerle İlgili Fotoğraflar

1. "Mühr-i Bayındır"379
2. Akkoyunlu Amblemi.....380
3. "Leyla vü Mecnun"daki aslan figürü381
4. Akkoyunlu Padişahları Yazması390

ÖNSÖZ

Bu monografi, 1974 yılında Princeton Üniversitesi Ortadoğu Araştırmaları Bölümü'ne sunulan doktora tezinin, aldığım önerilerin ışığında ve daha kapsamlı bir çerçevede yeniden kaleme alınmış son biçimidir. Çalışma, okurların önerileri ve bu denemenin özgün taslağının hazırlandığı sıralarda elimde olmayan basılı ve basılı olmayan malzemenin gözden geçirilmesi doğrultusunda yeniden hazırlanmıştır. Ne yazık ki, Faruk Sümer'in önemli araştırması Safevî Devleti'nin Kuruluşu ve Gelişmesinde Anadolu Türklerinin Rolü (Ankara, 1976) adlı bu kitap basılmasının nihaî aşamasında elime geçtiğinden bu son araştırmayı bu monografiye dahil edemedim. Anadolu'dan İran'a göç edip 16/10. yüzyıl boyunca Kızılbaş askerî gücünün aslî dayanaklarını oluşturan Türk aşiretlerinin yazgısıyla ilgilenenler, son derece değerli bilgiler bulacaklardır. Benzer şekilde, M.Fahrettin Kırzıoğlu'nun, Osmanlılar'ın Akkoyunlu kuzeybatı sınırını denetim altına alma yolundaki çabalarını içeren Osmanlılar'ın Kafkas Elleri'ni Fethi (Ankara, 1976) de, yararlanamayacağım kadar geç geçti elime. Her birinin adını anamayacak kadar çok birey ve kuruma şükran borçlu olmama karşın, gerek tezin yazılışı, gerekse baskıya hazırlanışı sürecinde bana özel yardımları dokunanların adını burada anmak istiyorum. İlk ve öncelikli olarak -pek çok şeyin yanı sıra- Türk tarihini kavrama çabalarımda, ilk esin, cesaret ve rehberliği sağlayan hocam ve dostum Princeton Üniversitesi'nden Martin B. Dickson'a teşekkür

borçluyum. Metni okuyarak genel ve özgül alanlarda birçok değerli eleştiride bulunan Chicago Üniversitesi'ndeki hocalarım ve dostlarım William McNeill ve Halil İncalcık'a da şükran borçluyum. Hata ve atlamaların sorumluluğu, kuşkusuz bana aittir. İncelemenin büyük bölümünün dayandığı basılmamış arşiv belgelerinin çoğu, Ecole Pratique des Hautes Etudes ve Chicago Üniversitesi'nden Alexandre Bennigsen tarafından sağlanmıştır. Benzer şekilde, Toronto Üniversitesi'nden Roger M. Savory, önemli basılmamış anlatı kaynaklarının mikrofilmlerini kullanımına sundu. Haritalar Chicago Üniversitesi Coğrafya Bölümü'nden Christopher Müller-Wille tarafından çizildi, dizin bölümü Palmira Johnson tarafından hazırlandı. Çalışmalarımı basıma hazırlama konusundaki cömert yardımları için Chicago Üniversitesi Tarih Bölümü Ortadoğu Araştırmaları Merkezi'ne de özel olarak teşekkür etmek isterim.

Nihayet, eşim Paula'nın anlayış ve yardımları olmasaydı, bu kitap hiçbir zaman tamamlanamazdı.

John E. Woods
Chicago, 1976

BİRİNCİ BÖLÜM

Akkoyunlu Tarihi: Temalar ve Kaynaklar

Giriş

Vladimir Minorsky, Walther Hinz ve Mükrimin Halil Yınanç'ın öncü ve I.P. Petrushevsky, Claude Cahen, Osman Turan, Faruk Sümer, Jean Aubin, Michel Mazzaoui ve Yaşar Yücel'in(1) sonraki çalışmalarına karşın, merkezî İslam topraklarının, özellikle de İran-Türk kültür bölgelerinin, 14/8. yüzyılda Moğol iktidarının çöküşünden, 16/10. yüzyılda Osmanlı, Safevî ve Özbek İmparatorluklarının yükselişine dek, geç orta dönem tarihlerinin pek çok temel yönüyle karanlıkta kaldığı ileri sürülebilir. Bu şanssızlık, kısmen, 14/8. ve 15/9. yüzyıllar boyunca Doğu Anadolu ve İran tarihinin büyük bölümünün belgelendirilmesinde de açıkça ortaya çıkan dönemin olağanüstü karmaşık adem-i merkezîliği gerçeğiyle açıklanabilmektedir. Câmî'üt-Tevarih'i, Moğol İlhanlılar'ın evrenselliği bakımından anıtsal bir değer taşır. Fars-İslam tarih-yazıcılığının da bir dönemecini oluşturan Reşidüddin'in (ö. 1318/718) bir ardılı ise ancak 15/8. yüzyılda Hafız Ebru'nun (ö. 1430/833) kişiliğinde ortaya çıkabilmiştir. Ne ki, aradaki yüzyılda, pek çoğu, Reşidüddin ve Hafız Ebru'nun eserlerinin büyük bölümü gibi ba-

sılmamış olan, İlhanlılar'ın varisi devletlerde, görelî bir yerel tarihçeler bolluğu yaşanmıştır. Ancak, Tebriz'den Konya'ya uzanan el değmedik alan, bu yerel tarihlerin görelî ve sınırlı eriminin dışında kalmaktadır. Bu da bu bölgelerdeki siyasal olayların salt kronolojisinin çıkartılmasının dahi, çok zor olduğu anlamına gelir. Dahası, bu bölgedeki toplumsal ve iktisadî koşullara değin, doğru ve güvenilebilir verilerden de hemen tümüyle yoksunuz.

Yine de, günümüze dek bulunup incelenen malzemelerin tahlili, bu dönemin tarihi konusunda birkaç genel eğilimi ortaya çıkarmaktadır. İslam uygarlığı üzerindeki etkileri konusunda görüşbirliği içinde olmasalar dahi, bu yorumların çoğu, İslam'ın kalbine yönelen Moğol saldırılarını hareket noktası olarak alırlar. Bu eksen-olayın en az su götürür sonuçlarından biri, Orta Asya'dan İran, Irak, Suriye ve Anadolu'ya, gerek Moğol fatihleri, gerekse daha doğudaki Türk bağlaşıklarının yanı sıra, Cengiz Han ve ardıllarının saldırıları önünden kaçan Türkmenler'in öteki göçebe halkların akışı olmuştur. Bu demografik değişimler de, çoğu çiftlik alanlarının otlaklara dönüşmesi ve fethedilen bölgelerde tarımın ilk elde gerilemesi sonucunu getirmiştir. Bu gelişmeler, başlangıçta kent merkezlerini de olumsuz yönde etkileyerek fethedilen yerli nüfusla göçebe fatihler arasında daha ileri boyutta çelişkilere yolaçmıştır.(2)

Düzelme, görelî hızlı olsa da, bu çelişkilerin bir kısmı sonraki dönemlerde çözüme kavuşsa da Moğol istilalarından sonra toplumun bu ikili karakteri, merkezî İslam topraklarının büyük bölümünde bir hayli kurumsallaştı. Bu durum, özellikle 14/8. ve 15/9. yüzyıllarda Doğu Anadolu'dan yeniden yönelen Moğol ve Türkmen akınlarıyla göçebe unsurun birkaç kez takviye edildiği İran için özellikle geçerlidir.(3)

Bu dönemin, ilkiyle bağlantısız olmayan ikinci bir genel eğilimi de, İslamî ve sahte-İslamî halk dinsel örgütlerinin, özellikle de, Anadolu'da Baba'î Bektaşiler; Horasan'da Sarbidarlar; İran, Suriye ve Anadolu'da Huruffiler; Batı Anadolu'da Şeyh Bedreddin; Kürdistan'da Ehl-i Hakk; Kuzistan'da Muşasa; ve Azerbaycan'da Safevîler gibi militan ve selametçi hareketlerin, sürekli büyümesi

ve yayılmasıydı.(4) Bu, kentsel, kırsal ve aşirete değin olguda, sömürücü göçebe askerî elite sömürülen yerleşik alt sınıflar arasındaki sınıfsal çelişkiler, Pax Mongolica'nın (Moğul barışı) açık toplumu, şamanizm etkileri, Nizarî İsmailiyye'nin çokbaşı dirilişi, fütüvvet öğretisiyle halk dininin karmaşması ve Sühreverdî (ö. 1191/587) ile İbn-ül Arabî'nin (ö. 1240/638) fikirlerinden kaynaklanan entelektüel mayalanma gibi birçok unsur, fark edilmektedir; ancak şimdiye dek konu tümüyle doyurucu bir senteze ulaştırılabilmiş değildir.(5) İlhanlı Devleti'nin en yüksek düzeylerinde İmamî Şiiiliğin yükselişine koşut olarak, bu halk hareketlerinden çoğu, Ali'ye özgü kavramların damgasını taşıyordu. Dolayısıyla ilgili dönem içinde başat dinsel rüzgarların, nominal olarak Sünnî çevrelerde dahi Şii ve Alevî olduğunu söylemek, abartı olmaz. Bu iman ikircikliği, Safevilerin yükselişinden önce merkez İslam topraklarının büyük bölümünde izlenebilir.

Profesör Molé'ye göre, son evrensel Abbasî halifesinin 1258/656'da pagan Moğollar'ın elinde ölmesi, Sünnî siyasal kuruluşu, meşruluk ve yetkesinin son kalıntılarından da yoksun bırakmakla, gerek İmamîliğin, gerekse halk dininin yükselişine elverişli ortamı yarattı.(6) Dahası, Sünnî dinsel kuruluşun, Moğol askerî elit tarafından hızlı biçimde atanmasının, bu sadakatsiz egemenliği yüreklerine sindiremeyen toplum kesimlerinde etkisini büyük ölçüde yitirdiği de anlaşılmaktadır.(7) Dahası, Sünnî davası, son halifenin sözümona bir torununun Kahire'ye aktarılmasından da fazla yarar sağlamış görünmemektedir. Çünkü bu Memlük "gölge halifeleri"nin yetkesi, İslam dünyasının yalnızca çevre bölgelerince, gelgeç bir biçimde tanınmıştır. Sonuç olarak, 1258/656'dan sonra, Sünnî dünyanın büyük kısmı, yetkeleri Moğol-öncesi dönemde olduğu üzere pro-forma halifelik heyetleri tarafından dahi meşrulaştırılmayan askerî diktatörlerin hükmü altına girdi. Sünnî siyaset bilimcileri yeni siyasal meşruiyyet kuramları geliştirmeye çabalarken, bir bütün olarak İslam cemaati, Şiiilik'te merkezî önem taşıyan bir sorunla yeniden karşı karşıya geliyordu: "yönetici" ve egemenliğin doğası: İmam ve İmamet.

Moğol istilalarının hemen ardından oluşan devletlerin bazılarında, siyasal yetke ve devlet örgütü de bu sırada, Cengiz Han'ın Büyük Yasası olarak adlandırılan göçebe gelenek ve adetlerinden türemiştir. İran Moğolları'nın 14/8. yüzyıl başlarında İslam'ı kabul ediyse, yıkılmış Sünnî-İslam evrensel devletinin Kutsal Yasası ile dağılmakta olan Cengiz Han dünya imparatorluğunun kavram ve ideallerinin çözülmez biçimde kaynaştığı ilginç bir karışım çıktı ortaya.(8) Siyasal geleneklerin bu kaynaşması; Muhammed b. Hinduşah Nahcevanî'nin, "Cengiz Han devleti geleneklerinin dirilticisi... Peygamber'in Kutsal Yasası'nın sancaklarının yeniden açılmasını sağlayan, Muhammed imanının alevini tutuşturan... İki alemin Efendisinin desteği üzerinde olan" Moğol Celayirî Sultan Şeyh Üveyse (1356-1374/757-776) ithaf ettiği *Düstur'ül Kâtip fi Ta'yin'ül Meratip*" eserinin girişinde açıkça izlenebilir.(9) Nahcivanî böylelikle, salt varlığı dahi egemenliğin nihai kaynağı Allah'ın bir kutsaması olarak değerlendirilen güçlü Cengiz Han'la ilişkisiz bir yöneticiyi meşru kılmak üzere -çelişki halinde görülmeyen- Moğol ve İslamî yasa sistemlerine göndermede bulunmaktadır.

Göçebe meşrulaştırıcı ilkeler, Timurîler ve Karakoyunlular dahil, öbür Moğol mirasçısı-devletlerde de egemenlik kavrayışlarını etkilemeyi sürdürdü. Örneğin, Timur Barlas, Cengiz Han'cı kukullar, Suyurgatmış ve Sultan Mahmud'un yetkesine dayandığını öne sürmekteydi. Bu gerçek Timur sikke yazılarında ve diplomatik formlara da yansımıştır.(10) Cengiz Han karizması dahi öylesine güçlü bir meşrulaştırıcı kudret sayılıyordu ki, Kara Yusuf Karakoyunlu, sonraki Türkmen bağımsız yetke iddialarının temelini atmak üzere, oğlu Pir Budak'ı bu yetkeyi devralan Celayirî Sultan Ahmed'e (1382/1410/784-813) "evlatlık" olarak verdi.(11) Ancak, 15/9. yüzyılın ilk yarısında Anadolu ve Azerbaycan'da Türkmen devletlerinin kuruluş ve yükselişleriyle birlikte, Cengiz Han'dan devralınan yetkenin prestiji, bizzat Türkmenlerce geri plana itildi. Osmanlı sultanı II. Murad (1421-51/824-55), Kara Osman Akkoyunlu (1403-35/805-39) ve Cihanşah Karakoyunlu (1436-67/839-72), soyağaçları ve Türk egemenliğinin diğer simgeleriyle oynayarak,

köklerini efsanevî Türk hükümdarı Oğuz'a dayandırmaya çabaladılar.(12) Ancak, Cengiz Han'cı geleneklerin tersine, Oğuz söylencelerinin bir bölümü -tektanrıcılığın kabulü ve kafirlere karşı Cihat gibi-güçlü İslamî unsurlarla örülmüştü. Dolayısıyla evrensel göçebe yasasının İslamî Şeriat'la bağdaşmasına yolu açıyordu. Bu nedenle, 15/9. yüzyıl sonlarına doğru, bir hükümdarın, aynı anda hem "Cengiz Han devleti geleneklerinin dirilticisi" olması, hem de "Şeriat sancaklarının yeniden açılmasını sağlaması" artık söz konusu değildi...(13)

Bu bakımdan 15/9. yüzyıl, Profesör Hodgson'un öne sürdüğü gibi hiç de apolitik değildir.(14) Gerçekte, siyasal düşünce alanında büyük bir deney çağı, standart Sünnî kuramların, yukarıda tartışılan Türk-Moğol etkilerine, İslamî felsefenin Aydınlanmacı okulunun spekülasyonlarına, Şîi İmam kavrayışına ve Sünnî "İnsan-ı Kamîl" kavramına tabi kılındığı bir dönemdi. Bu eğilimlerin çoğu, Uzun Hasan Akkoyunlu (1452-78/856-82) döneminde bütünleştirildi. Ancak hassas "Türk-İran Sünnî-Sûfî" sentezi, yaratıcısından sonra varlığını uzun süre koruyamadı. Ne ki Uzun Hasan'ın torunu İsmail Safevî'nin 1501/906'daki zaferi bu unsurlara şahı, "İmamların ve Peygamberler'in bir bedenlenişi, ya da Yitik İmam'ın doğrudan bir temsilcisi" olarak gören, daha aşırı bir Şîi inancının yanı sıra, bir Sufî ustasının içselleştirilmiş karizma öğretisini de ekledi. Tüm bunlar, kuşkusuz kişisel, aktarılabılır bir egemenlik kavramının geliştirilmesine katkıda bulunmuş ve dolayısıyla da gerek Karakoyunlu, gerekse Akkoyunlu devletlerinde daha istikrarlı birer hanedanın yaratılmasında yardımcı olmuştur.

Kabaca, bundan önceki tartışmanın kronolojik ve coğrafî parametrelerinde yatan Akkoyunlu konfederasyonu tarihi de, yukarıda çizilen genel eğilim ve temalarla belirlenir. Yine de, bu dönem bilimcilerinin çoğu, Akkoyunlular'ı ya Osmanlılar'ın doğuya doğru yayılımları önünde bir engel, ya da İran'da Safevîler önderliğinde bir "ulusal devlet" kurulmasına bir önsöz olarak görme eğiliminde olduklarından, geçmişteki bu insan deneyiminin ne genel ne de özgül hatları tam anlamıyla ortaya çıkartılamamıştır. Dolayısıyla da,

bu inceleme, öncelikle konfederasyonun 14/8. yüzyıl ortalarındaki oluşumundan, imparatorluğun 16/10. yüzyıl ortalarında Safevîler tarafından yıkılmasına dek süren, yaklaşık yüzelli yıllık Akkoyunlu tarihi boyunca olagelen siyasal olayların güvenilir bir kronojisini sunmaya çalışacaktır: 1) 1467/872'ye dek Akkoyunlu Beyliği ve 2) 1467-1508/872-914 Akkoyunlu İmparatorluğu olarak iki ana dönemde ele alınan bu kronoloji, daha sonra (a) 1453/839'a dek ilk beyliğin kuruluşu (b) 1435-57/839-61 iç savaş; ve (c) 1457-67/861-72 ikinci ya da restorasyon beyliği olarak işlenecektir. Bunlar, ilk bölümün alt bölmeleridir. İkinci bölüm ise, (a) 1467-69/872-74 büyük fetihler; (b) 1469-73/874-78 İmparatorluğun yükselişi; (c) 1473-90/878-96 duraklama ve gerileme; ve, (d) 1490-1508/896-914 aşiret savaşları ve Safevî egemenliği başlıkları altında incelenecektir. Beylik döneminde irdelenecek ve vurgulanan ana temalar, Akkoyunlu konfederasyonunun göçebe "kazak" yağmacılar çetesinden, tarım ve ticaretle düzenli, ama özde yağmacı bir ilişki üzerine temellenmiş görece merkezîleşmiş bir bölgesel beyliğe siyasal, iktisadî ve toplumsal evrimine ilişkin olanlardır. Konfedere aşiretler ve yönetici durumundaki başat Bayındır (x) aşiretinin rolü ve konfederasyon örgütlenmesindeki göçebe gelenekler de irdelenecektir. Akkoyunlu hükümdarlar 1467/872'den sonra idarî uygulamayı reforme edip, yönetimleri altındaki yerli nüfusla simbiotik (ortak yaşar) bir ilişki kurarak göçebe idealler; akrabalık bağları ve kişisel sadakatlar yerine İslamî meşrulaştırıcı ilkeleri yerleştirmişler, toprak ve üstünde yaşayanlar üzerinde olduğu kadar ticarî faaliyet merkezleri üzerinde de denetim sağlamakla, konfederasyonu, geleneksel bir İran-İslamî tarım imparatorluğuna dönüştürmeye çaba göstermişlerdir.

(x) Yazar, metinde tek imla olarak "Bayındır" söyleyişini kullanmıştır. Muhtelif kaynaklarda "Bayındur-Bayındur-Bâyındır." imlâları görülür. Çeviride, Türkiye'de kabul edilmiş bulunan "Bayındır" söyleyişi kullanılmıştır. (N.S.)

AKKOYUNLU TOPLUMSAL VE SİYASAL YAPISININ KATALOĞU

Akkoyunlu tarihinin tartışılmasında kullanılan terminoloji pek bilinmediğinden, bu bölümde konfederasyonun siyasal örgütlenişi özetlenerek sıkça kullanılacak terimler tanımlanacaktır. Akkoyunlu ya da Bayındırıyye konfederasyonunun (il, ulus) kimi söylencelere göre bir Türk halk kahramanı, kimilerine göre ise Oğuz Han'ın torunu olan Bayındır Han'dan geldiklerini iddia eden bir Oğuz Türkmenleri aşireti tarafından oluşturulmuştur (Bkz. Ek A). Bu aşiretle ilintili ve aşiret reisleri (li signori -ümerâ-yı azam-ulu begler- boy hanları)(15) aracılığıyla Bayındır aşiret reisine bağlı olan elli kadar Türk ve Kürt konfederal aşiret (boy-aşiret-cemaat-batn) bulunmaktaydı. Bu konfederal aşiretler, konfederasyona giriş tarih ve koşullarına göre birkaç kategoriye de ayrılabilir. İlk grup Doğu Anadolu'daki özgün konfederasyonu oluşturan Türkmen aşiretlerini kapsar ve sağ kanattaki esas boy olan Purnaklarla soldaki esas boy Musullular'ı içerir.(16) Memluk sınırı boyunca uzanan ve en önemlileri Afşar ve Bayatlar olan Türkmen aşiretleri, konfederasyon Suriye bozkırlarına doğru genişlerken Akkoyunlular'a ikinci insan gücü kaynağını sağladılar. Üçüncü olarak, 15./9. yüzyılda Osmanlı devletinin topraklarını genişletmesiyle yurtlarından olan Batı Anadolu beyliklerinin beyleri de, sık sık maiyetleriyle birlikte doğuya doğru çekilip Akkoyunlu konfederasyonuna katılıyorlardı. Karamanoğulları ve İsfendiyaroğulları bu bağlama gösterilebilecek en uygun örneklerdir. Dördüncü bir grup ise, 1467/872'den sonra dağılan rakip Karakoyunlu konfederasyonunun kalıntılarından oluşuyor ve güçlü Alpavut ve Çakırlu aşiretlerini içeriyordu. Beşinci olarak, Bayındır kadınlarının Timurî Miranşahlılar ve Safevîler gibi başka seçkin gruplardan siyasal evlilikleriyle oluşan aileler de çeşitli dönemlerde konfederasyonda önemli roller oynadılar. Nihayet altıncı bir kategori olarak Akkoyunlu konfederal sistemiyle hiçbir zaman tam anlamıyla bütünleşmemekle birlikte, zaman zaman konfederasyonun yanında askerî

harekatlara katılan aşiretler sayılabilir. Türkmen Döğer, Kürt Buldukanî ve Arap Beni Rabi'â bu grupta anılmalıdır.

Konfederal aşiretlerin Akkoyunlu askerî kuvvetlerinin ana gövdesini oluşturmalarına karşın bu güç, göçer ve yarıgöçer gruplardan devşirilen, sultan tarafından eğitilip ondan maaş alan, ama aşiret askerî gücü sayılmayan hassa kuvvetleriyle -kralî milis ya da komita- (le zente d'armî nökerân-ı hassa-havass-boy-ı nökerân-inâkan/nokran) dengelenmekteydi.(17) (Yüksek düzeyli aşiret reislerinin de çok daha mütevazı ölçekte olmakla birlikte, benzeri silahlı bir maiyete sahip olduğu belirtilmelidir.) Kralî milisin boyutları ve konfederal birliklere oranla gücü, Akkoyunlu dönemi boyunca dalgalandı. 15/9. yüzyıl sonlarına doğru, mensupları ateşli silahlar kullanan tek Akkoyunlular olmasına karşın, gücünün beylik döneminde, sonraki İmparatorluk devrinden daha fazla olduğu anlaşılmaktadır. Yine de, milis üyeleri "dış hizmetinde" (der-bâr) ya da saray hizmetlerinde mabeyinci (Eşik ağası-kapucu),(18), mühürdar ve Emir-î ahûr gibi görevlerde bulunurlardı. Ayrıca şehzadelere lâlâya(19) da kent merkezlerinde kraliyet garnizonlarına komutan (daruga) olarak atanırlardı.(20) Buna ek olarak saraya bağlı bir sürü askerî ve idarî olmayan hizmet personeli; şahinciler, aşçılar, kütüphaneciler, zırhçılar, ulaklar, müzisyenler, posta tatarları ve haberciler de saraya bağlıydılar ve teknik olarak sultanlık muhafızlarının bir parçası sayılırlardı.(21) Akkoyunlu sarayının iç örgütü (harem) konusunda ne yazık ki hiçbir bilgi yok. Ama başat aşiretin imparatorluğun kurumsallaşmasından uzun süre sonra bile ayakta kalan göçer gelenekleri, Akkoyunlu kadınlarının Osmanlı'daki kızkardeşlerinden daha az kaçgöç içinde olduklarını akla getirmektedir. Birkaç Bayındır valide sultanın, iç ve dış işlerin yürütülmesindeki etkin siyasal rolü, bu varsayımı destekler. Her durumda, mevcut "iç hizmetliler" ya da saray personeli, konfedere aşiret rejiminden ayrı olarak sultanın hassa yönetimi saflarına dahildir.

Sultan, erkek kardeşleri, oğulları, karıları, saray hizmetlileri ve hassa kuvvetlerinin ileri gelenleri ve aşiret reislerinin en önemlileri -göçer askerî elitin belli başlı temsilcileri- zaman zaman bir elit di

van (kenkâş) halinde toplanıp(22) ardıllık ve askerî siyaset gibi konularda karar alırlardı. Bu seçkinler divanında alınan kararların bağlayıcı sayılabilmesi için iyi kötü bir nisap gerekli sayılmaktaydı. Genelde sultanın, çoğunluğun eğilimlerine uygun davranması beklenirdi. Gerçekte, kimi durumlarda, özellikle de bu incelemenin üçüncü bölümünde ele alınan büyük iç savaş sırasında, hükümdarın, divanın politikasına uymayı reddetmesi, saray ve konfederasyon mensuplarından rakip tarafa ilticalar olmasına yolaçmıştı. Ne ki, başka bazı durumlarda da sultan, iradesini divana başarıyla dayatabilmiş ve bunun sonucunda da, saygınlık ve prestijini arttırabilmiştir. Elit divanın üç vakada, ölen hükümdarın yerine atadığı yeni yöneticiyi onayladığı bilinmektedir. Ancak her üçü de, yönetme haklarını onaylayan aynı kişilerce devrilmişlerdir.

Profesör Minorsky'nin, "Türkmenler ve Farslar, yağ ve su gibi, birbirlerine karışmıyorlardı; nüfusun bu ikili özelliği İran'ın gerek askerî gerekse sivil yönetimini derinlemesine etkilemiştir"(23) önermesine katılalım veya katılmayalım, Akkoyunlu sisteminde göçer askerî elite ("Türkler") Doğu Anadolu ve İran'ın kentli eliti ("Tacikler") arasında -zorunlu olarak etnik ve dilsel olmasa da- temel toplumsal ve siyasal farklılıklar vardı. Bu, İslam tarihinin orta ve son devirlerinde sıkça rastlanır bir olgudur (bkz. şekil 1). Gerçekten de, 15./9. yüzyılda gruplardan birinin diğerini siyasal ya da toplumsal olarak kayda değer ölçüde asimile ettiğine dair hemen hiçbir belirti yoktur: Aşırı örnekler verecek olursak, hiçbir kentli soylu Akkoyunlu konfederasyonunda askerî görevde bulunmamış ve hiçbir komutan da dinsel kurumlardan birinin üyesi olmamıştır. Ancak, ender de olsa, Türk-Tacik evliliklerine rastlanmaktaydı(24), rejimin, yerleşik hayatı resmen teşvik etmemesine karşın, bazı aşiretler ve reisleri yerleşikliğe geçmiştir. Dahası, sultanın saray yönetiminin kimi bölümlerinde, yetenekler toplumsal kökenlerine bakılmaksızın hem göçer hem de yerleşik gruplardan devşirilmekteydi: Örneğin saray şairliği, ressamlık ve hat ustalığı gibi meslekler hem Türkler'e hem de Tacikler'e açıktı.

Ne ki, Akkoyunluların siyasal, iktisadî ve askerî işlerini görüş-



UZUN HASAN — 1632 yılında basılmış Res Turcicae adlı eserden. Bir nüshası Londra Üniversitesinin School of Oriental and African Studies mektebi kütüphanesinde'dir

Akkoyunlu Hükümdarı Hasan Bey
1632 yılında basılan Res Turcicae adlı yapıttan alınmıştır
22

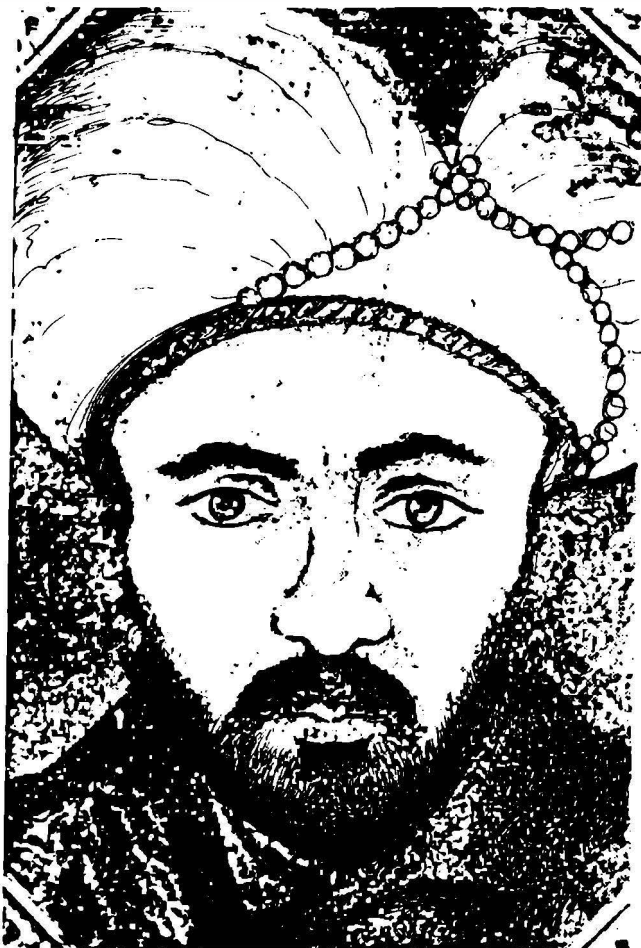

Sultan Yakub

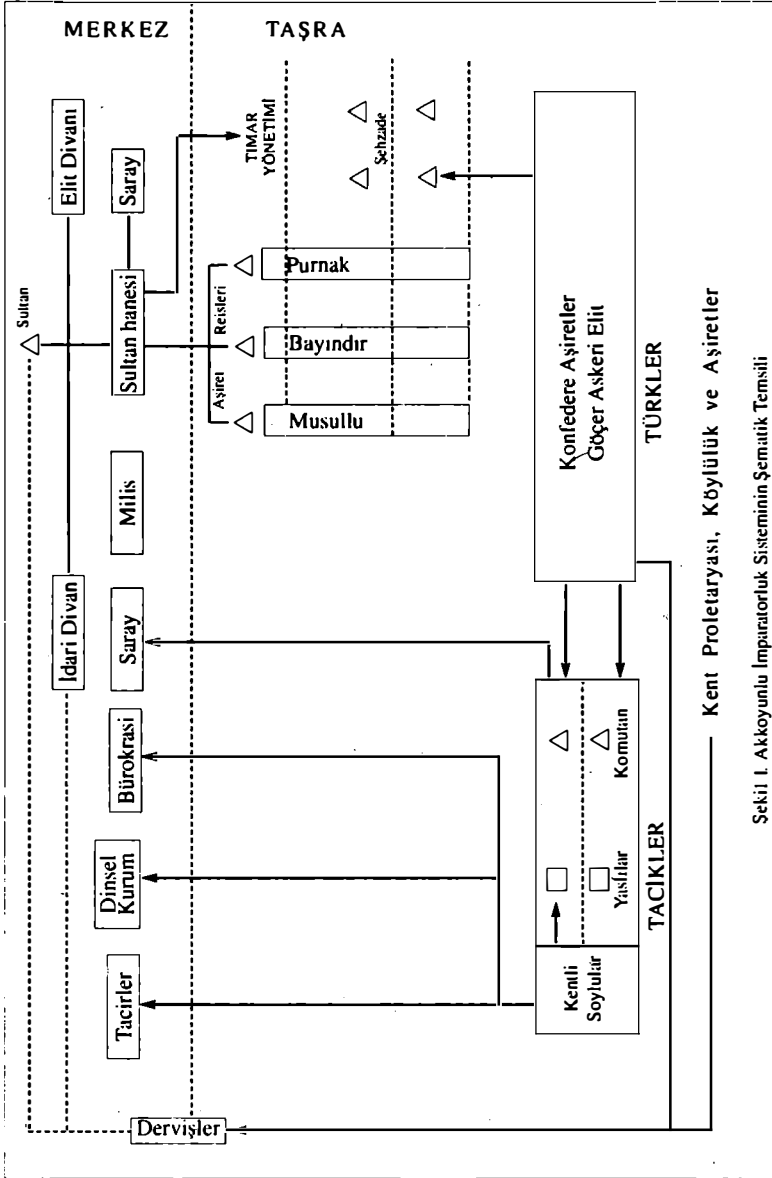

Kent Proletaryası, Köylülük ve Aşiretler

Sekil I. Akkoyunlu İmparatorluk Sisteminin Şematik Temsili

mek üzere düzenli toplanan en yüksek hükümet düzeylerinde(25), yani divan-ı ali'de iktidar iki kesim arasında az çok eşit biçimde paylaşılmaktaydı. Maliye bakanı (vezir), devlet bakanı (münşî'ül-memalik) murakıp (mütevfi), diyanet işleri bakanı (sadr'üş-şeriâ) ve İslami başyargıçlar (kadı'ül-kuzât-kadıasker) istisnasız, kentli soyluların temsilcileriydi.(26) Benzer biçimde, genelkurmay başkanlığı ve koney başkanlığı (emir-i divan-divan begi), başkomutanlık (emir'ül-ümerâ)(27), ordu katipliği (emir-i divân-ı tava-ci), askerî katiplik (emir-i divân pervâneci)(28) ve hâzan-hazinedar) görevlerinde genellikle konfederal aşiretlerin mensupları bulunurdu. Milis divanında mühürdar, (mihmandar şakavul)(29) ve muhafızları (yasavulan), bireyleri tutuklayıp mahkeme önüne çıkartan vekilharçla temsil edilmekteydiler. Emirler askerî habercilerce (çârçiyân) ya da özel görevlilerce (bukâvulân) sözlük anlamı, "çeşneci"(30) tarafından duyurulup yerine getirilirdi ki, her ikisi de sultanın sarayının personeliydi. Dolayısıyla merkezî Akkoyunlu idarî divanının geçici bir modeli şöylece kurgulanabilir:

Başka iki grup da merkezî idarî divanla gayri resmî ilişkiler sürdürmekteydi: Tüccarlar (bazergânan-tüccar) ve dinsel halk bira-

<u>Tacikler</u>		<u>Türkler</u>	
		<u>milis</u>	<u>konfedereler</u>
diyanet işleri bakanı	maliye bakanı	vekilharç	genelkurmay başkanı
	devlet bakanı	mühürdar	başkomutan
başyargıç	murakıp	mihmandar	ordu katibi
			askerî şansölye
			haznedar

deranının önderleri (dervişan-sûfiyan). -Başat olarak dokuma ticaretiyle uğraşan- uluslararası tacirler, sultan adına çeşitli ticarî ve kişisel hizmetleri yürütmenin yanı sıra (31), komşu saraylarda diplomatik temsilci ya da casusluk görevlerini de sürdürürlerdi. (32) Dahası, imparatorluk döneminde sultanla düzenli görüşmeleri olurdu. (33) Toplumun her sınıfından gelme dinsel halk önderleriyse, sultan ve yönetimiyle halk arasındaki en önemli bağı oluşturu-

maktaydı, kamuoyunu resmî siyasetin ardında toplarlardı. En popüler dinsel önderler, hükümet hizmetinden uzak durmakla birlikte, (34) birkaçı resmî ya da gayri resmî görevleri -diplomatik ve yönetsel konular dahil- sürdürmekteydiler.(35)

Merkezî idarî divanın yapısı, olasılıkla daha küçük ölçekte eyalet konseylerinde ya da bağlı beyliklerde (saltanat, ülke, eyalet, hükümet)(36) ve askerî vilayetlerde yansımaları bulmaktaydı. İmtiyaz sahibi bey, kuramsal olarak merkezî otoritenin müdahalelerinden bağımsız olsa, tebası, bey hakkında sultana şikayette bulunabiliyordu. (37) İkincil önemdeki beyler, haslarına ya milisi ya da konfedereleri temsil eden muhafızlar eşliğinde götürülür ve bunlar da buralarda eyalet divanlarının genelkurmay başkanları ya da eyalet başkentlerinin garnizon komutanları olurlardı. Komutaları altındaki kuvvet, bütün konfedere aşiretlerden devşirilmekteydi. Beylere tahsis edilmeyen kentsel merkezler, ücretleri transit ticaret resimlerinden ve yönetimleri altındaki merkezlerden toplanan satış vergilerinden ödenen ve yerleri sık sık değiştirilen konfederal şefler ya da sultanın muhafız subaylarınca yönetilmekteydi.(38) Bu valiler yerel soydan kent önderleri ya da meclis üyeleri (serdarreis) ile bağlantılı yönetmeye çalışıyor da olsalar, Doğu Anadolu ve İran kent merkezlerinin yerel önderleriyle Türkmen göçer askerî otoriteler arasında kaçınılmaz gerilimler başgösteriyor ve bunlar da sık sık açık düşmanlığa dökülüyordu.

-Bayındır başat aşireti ile sarayın toplumsal-siyasal yapısını irdeleme girişimi de yeni ve tanış olmayan kimi terimlerin kullanılmasını gerektirecektir. Bu yapının iki yönüne daha önce, seçkinler divanı ve has sistemini incelerken değindik. Ama bunların ikisi de, yönetimde ardıllık, hanedan kuramı ve nihayet önderlik kavramı gibi daha kapsamlı sorunlarla ilintilidir. Çoğu bozkır ya da bozkırçıkışlı siyasetlerde önderliğin tek bir birey tarafından üstlenilmesi, verili bir buhran dönemiyle sınırlı sayılır. Akkoyunlular da yönetimin aktarımı konusunda özgül bir yasaya sahip olmamaları bakımından, diğer pekçok Türk devletine benziyordu.(39) Bu devletlerde, iktidarın aktarım yöntemi, ardılın yönetime uygunluğunu ve

yönetme hakkının meşruluğunu kurumsallaştırabilmek için, bir iç savaştan geçmeyi gerektiren uzatmalı ve acılı bir çatışkı halini alır.

Böylesi belirsiz ardıllık biçimlerinin, gerek bölgesel, gerekse siyasal egemenliğin kişisel-olmayan, ya da grup mülkler olarak kavrandığı hanedanlara ya da aşiretlere özgü olduğu varsayılmıştır.(40) Böylesi hanedanlarda sarayın her erkek üyesi, kuramsal olarak kurucunun soyundan olması nedeniyle, doğum tarihi ya da başka hiçbir rütbe gözetilmeksizin somut ya da soyut, ortak miras üzerinde eşit hak sahibiydi. Bunun sonucu olarak da, yönetici aile korporasyonunun birleşik egemenliği, aile topraklarının üyeler arasında sürekli bölünmesinde ifadesini bulmaktaydı. Merovenjler, Kürtler ve Cengiz Han'ın torunları kadar farklılaşmış gruplar arasında yaygın bu tımar sistemi, böylesi bir egemenlik kavrayışının kurumsallaşması sayılabilir.(41)

Tımar sistemi, varsayımsal olarak özellikle yeni toprakların, hanedan içinde dağılımını olanaklı kılarak fethedilen devletlerde sonsuza dek uzayabilir. Ama, Profesör Goody'nin de belirttiği gibi, (42) siyasal egemenlik, doğası itibariyle, hiyerarşik olarak örgütlenmiş siyasanın gevşek, parçalı bir konfederasyon halinde bölünmesi olmaksızın giderek küçülen birimlere ayrılamaz. Ne ki, Türkler'in ve Moğollar'ın, gerek İslam'ı kabul etmeden önce, gerekse sonra kurdukları çeşitli devletlerde bu duruma uyarlanmak üzere bazı siyasal kurumlar geliştirilmiştir. Böylesi uzlaşmalardan biri, siyasal mevkilerin özgül topraklarla bağıntılı ve başat akraba grubunun tüm üyelerine açık bir dizi hiyerarşik görev halinde bölünmesiydi. Bundan sonra bir seçkinler divanı, görev için adayları genellikle kıdem temelinde sıralıyordu. Bunlar, hiyerarşi basamaklarında yatay ya da kardeşlerarası bir veraset biçiminde ilerler ve nihayet akraba grubunun baş temsilcisi konumuna erişirlerdi. Böylelikle, ailenin bütünü, bir yandan simgesel bir en üst yöneticiyi, bir yandan da siyasanın gevşek, parçalı yapısını sürdürürken, siyasal sürece katılabilmekteydi. Bu uzlaşımın en iyi örneklerinden biri, 10./4. yüzyıldan 13/7. yüzyıla dek Semerkant ve Doğu Türkistan'ı yöneten Karahanlılar ya da İlhanlılar'dır.(43)

Ancak, böylesi bir sistemin işleyişi açıktır ki, katılımcıların vevaset düzen ve kurallarını izlemedeki iyi niyetine bağımlıydı. Gerçekten de, Orta Asya bozkırları tarihi boyunca, birleşik siyasaların üyeleri, ister zorunluluk nedeniyle olsun, ister öz çıkarları adına, meşru ya da gayri meşru olarak en üst iktidara el koyarak görev dağılımını yeniden örgütleyip sınırlandırmışlardı. Birleşik egemenlik kavrayışından bir kopuş oluşturan bu eğilim, 2. şekilde görülebilir. Soyağacının zirvesinde, efsanevî aşiret atası, olasılıkla kutsal ya da yarı kutsal bir figür olan ve torunlarına başlangıçtaki egemenlik vekâletini (Kat-ferr) devreden “X” oturmaktadır.(44) Birkaç kuşak altında olan “Y” ise, “X-î”lerin yeniden adlandırılmış bir biçimi olan mevcut aşiret siyasal örgütlenişinin mimarıdır.(45) Mevcut aşiret siyasetinin ideolojik vurgularına ya da “Y”nin kişisel başarılarına bağlı olarak, I ve II. kuşaklardaki bölünme efsanevî atanın ardından “X-î” ya da bölünmenin kurucusu “Y”nin ardından “Y-î” olarak anılabilir. Ne ki, bu oluşumun pratikteki önemi, “X/Y-î”lerdeki siyasal iktidarın tevarüsünün “X” e “Y” dolayımı bir ilişkiyle yönetilmesidir, salt “X”ten türeyen bir ilişkiyle değil.

Kendi adını taşıyan bölünmenin kurucusu olan “Y” aşiret top raklarını, yaşam süresi içinde oğulları “A” ve “B” arasında bölüştürerek “X/Y-îler”in doğu ve batı kollarını ortaya çıkarır. Ancak “Y”nin ölü mü, yukarıda tartışılan siyasal önderliğin aktarımı sorununu gündeme getirecektir. Çünkü kardeşlerin her ikisi de, kuramsal olarak aşiret reisliğinde eşit hak sahibidir. Karşılıklı hak ve görevleri çeşitli yollardan sağlanabilir: 1) Görevi paylaşabilirler; 2) ikisinden biri, seçkinler meclisi tarafından eşitler arasından törensel birinci seçilebilir; 3) ikisinden biri, âcil durumu karşılama konusunda gösterdiği yetenek sonucu üstün gelebilir; 4) önderliği tek başına ele geçirmek amacıyla birbirleriyle çatışabilirler. Ancak III. kuşağa gelindiğinde, bir çeşit gevşek sadakatla “X/Y-îlere”, ama daha dolayimsız bağlarla kendi hane ve soyuna bağlı olan bir sürü hak iddiacısının varlığıyla durum kırılanlaşacaktır.

Sonuçtaki gerginlikler kimi zaman, genellikle bir evlilik ittifa kıyla pekiştirilen bir uzlaşmayla yatıştırılır ve iddialar tek bir kişide toplanır. Örneğin “B” taht üzerinde kendi ve oğlu “3”ün hakkını

sağlayabilmek için “3”ü, “A”nın kızıyla evlendirecektir. Ancak çoğunlukla patlak veren bir iç savaş, hükümdar adaylarının sayısını azaltır, ya da adaylardan birinin, askerî üstünlüğe ve kutsal vekâlete sahip olduğunu kanıtlayana dek sürer. “3”ün amcaları, kardeşleri, kuzenleri ve yeğenleri üzerindeki nihaî zaferi gerçekte onları, aşiret siyasetine daha fazla katılmaktan alıkoyabilir. Dahası, “X/Y-îler” bölümlenmesi altındaki tımarları, “3”ün artık yeni bir bölümlenme olan “X/Y/3-îler” olarak anılacak olan akraba ve destekçileri arasında yeniden paylaşılabilir. Gerek beylik, gerekse de imparatorluk devirlerinde Akkoyunlu tarihinin temel dinamiklerinden birini oluşturan da, işte bu iki eğilimin göçer gelenekleriyle birlikte aşiret parçalılığına özgü bu merkezkaç gücü ya da parçalanma ile egemenliğin karizmatik, kişisel ya da bürokratik kavranışına özgü merkezîleştirici güçler arasındaki karşılıklı etkileşimdir. Akkoyunlu hanedanı, önceleyen tartışmaların ışığında birbirini izleyen üç bölümlenme içinde ele alınmalıdır: Tur-Aliler, Kara-Osmanîler ve Uzun-Hasanîler. Bu içsel yeniden örgütlenişler, şekil ve hanedan tablolarında “I”, “I” ve “i” sayılarıyla belirlenmiştir.(46)

AKKOYUNLU TARİHİNİN KAYNAKLARI

Akkoyunlu tarihine ilişkin hammaddeler, dağınık da olsa bol ve çeşitlidir. Belgesel, epigrafik, nümizmatik, ikonografik, anlatısal, yazınsal ve bürokratik kaynakları içerir.(47) Aşağıdaki bölümde, bu monografinin hazırlanışında incelenen bu kaynakların sınıflandırmasına kısaca betimlemelerine ve yararlarına değinmeye çalışılmıştır:

I. Belgeler

Akkoyunlu tarihi üzerine bellibaşlı belgesel kaynaklar; diplomatik yazışmalar, istihbarat raporları, iç haberleşmeler, yasalar tebliğler ve bağışıklıklardır. Bu malzeme yığını geldikleri yere göre hükümet arşivlerinde, müze ve kütüphanelerde, yazışma koleksiyon ve derlemelerinde ve nihayet anlatısal ve yazınsal kaynaklarda saklanan belgeler olarak da sınıflandırılabilir. Akkoyunlu belge-

lerinin bilinen en zengin kaynağı yüz kadar ayrı “evrak”ın değişik başlıklar altında sınıflandırıldığı, İstanbul’daki Topkapı Sarayı Arşivleri’nde bulunmaktadır.(48) Bu sayının yaklaşık dörtte üçü gerçek anlamıyla Akkoyunlular üzerinedir. Akkoyunlular’la Osmanlılar arasındaki diplomatik yazışmalardan, Akkoyunlular’ın Osmanlılar’ca işgal edilen devletlere mektuplarından, Akkoyunlular üzerine Osmanlı istihbarat raporlarından, Osmanlılar’ın diğer devletlerle Akkoyunlular’a ilişkin yazışmalarından ve nihayet Akkoyunlu iç belgelerinden oluşur. Kronolojik olarak belgeler 1452/856-1513/919 arasındaki döneme yayılmaktadır. Gözden geçirilen malzemenin büyük kısmı, Uzun Hasan ile Fatih II. Mehmed arasındaki üç yıllık çatışma döneminde (1471/875-1473/878) yoğunlaşmıştır. Ancak bu gerçek, Akkoyunlular’ın iç tarihine ilişkin daha az sayıdaki istihbarat raporu ve ele geçirilebilen yerli belgelerin önemini azımsatmamalıdır. Nihayet, Topkapı Sarayı Arşivinin, Akkoyunlu tarihi üzerine en doğrudan bilgileri sağlamasına karşın, buradaki belgelerin, anlatsal kaynakların yardımı olmaksızın etkince kullanılamayacağını da belirtmek gerekir.

Yine İstanbul’daki Başvekalet Arşivi de Akkoyunlu tarihi üzerine son derece değerli malzeme içermektedir. Özellikle 16/10. yüzyıla ait Doğu Anadolu kayıtları (defterler) son derece önemlidir. Bu defterlerin bir grubu, Uzun Hasan’ın Amid, Bayburt, Çermik, Ergani, Erzincan, Erzurum, Kemah, Harput, Mardin, Ruha, Siverek ve Diyarbakır’la Arminiye’nin öbür yönetsel merkezlerinde gerçekleştirdiği vergi-düzenlemelerini içermektedir.(49) Belgeler 1516/922-1540/947 dönemine ait olsa da, bu düzenlemeler, Akkoyunlu İmparatorluğu’nun doğu kesiminin Uzun Hasan ve Yakub’un yönetimindeki yükseliş dönemine ilişkin vergilendirme, yönetim, tarım, ticaret ve demografi bilgilerini yansıtmaktadır. İkinci bir kayıt grubu da, 16/10. yüzyılın ilk yarısında Doğu Anadolu’daki aşiretlerin durumuyla ilgilidir. Bu bağlamda -Osmanlılar’ın özgün Akkoyunlu konfederal aşiretlerinin kalıntılarına verdiği adla- Bozuluslara ilişkin araştırma ve düzenlemeler özellikle önemlidir.(50) Aşiret ve boy adları, belli başlı göç yolları, göçerle-

rin ödediđi vergi ve resimler, hem birinci ve ikinci beylik dönemlerinde, hem de Osmanlı ve Safevîler'in Diyarbakır ve Arminiye'yi fetihlerini izleyen kargaşa döneminde, konfederasyonun yaşamını yeniden kurmada çok yardımcı olmuştur.

Birkaç müze ve kütüphanenin yanı sıra, özel kişilerin koleksiyonlarında da başka resmî Akkoyunlu belgelerine rastlanmış ve bunlardan bazıları sonraki yazınsal kaynaklarda kopya edilmiştir. Günümüze dek, 1470-99/875-905 yılları arasında yayılan yirmi kadar böylesi belge günyüzüne çıkmıştır.(51) Çoğunluđunu Akkoyunlu İmparatorluđu'nun dođu kesimine tanınan bađışıklıkların oluşturduđu bu belgelerde, genellikle hak sahibinin bađışık olduđu vergi ve resimler sıralanmakta, dolayısıyla Osmanlı belgeleri batıdan tamamlanmaktadır. Bu bađışıklıklar Akkoyunlular'ın toplumsal, siyasal ve iktisadî örgütlenişlerine ek olarak adalet uygulamaları, atama ve armacılıđı vb. konularda da önemli ayrıntılar sağlamaktadır. Ancak, azlıkları ve bir hayli ayrı referans çerçeveleri nedeniyle kendi başlarına Akkoyunlu incelemesi için tutarlı bir birincil kaynak malzemeleri bütünlüđu oluşturamamaktadırlar. Ne ki, iktisat tarihçisi için bu ve önceki-sonraki dönemlere ilişkin benzeri belgeler, orta dönemin sonlarındaki İnan-İslam kurumlarının incelenmesinde benzersiz önemde bir kaynak oluştururlar.

Bir başka Akkoyunlu belgeleri dizisi de, inşa(52) olarak bilinen yazışma derleme ve koleksiyonlarıdır. En iyi bilinen Osmanlı inşa derlemesi ikinci basımının I. cildinde 1416/819-1514/920 arasındaki yüzyıla yakın dönemi kapsayan, Akkoyunlular'a ilişkin yetmiş mektubun bulunduđu, Feridun Bey Ahmed'in (ö. 1583/991) Münşeat' üs-Selâtîn'idir. Öncelikle iki devlet arasındaki diplomatik ilişkilere değin olmakla birlikte, bu mektuplarda anlatı kaynaklarını dođrulayan ve aynı kaynaklarca dođrulan, Akkoyunlular'ın iç gelişmelerine ilişkin pekçok gönderme de bulunmaktadır. Başlıklardaki, kişi adlarındaki ve tarihlerdeki çok sayıda hataya karşın, kopyaların otantikliđi ve dođruluđu kuşkuya yer bırakmamaktadır. Ebu'l-Kasım Haydar Ođlı'nın (ö. 1664-65/1075) basılmamış Safevî inşa derlemesi Nushâ-i Câmî-i Murasalat-ı Ulu'l-albab'ın-

daysa Akkoyunlular'ın Timurîler ve daha az sayıda olmak üzere Memlûklularla ilişkileri konusunda mektuplar bulunmaktadır. Her iki derleme de çağdaş İranlı bilimadamı Abd'ül-Hüseyin Nava'i'nin yetkin dizisi Asnad ve Mükâtebât-ı Târihî-yi İran'da derinlemesine irdelenmiştir. Nihayet, Akkoyunlular'a ilişkin yazışmaları içeren "özel" inşa koleksiyonları arasında Bahmanî vezir Mahmud Gavan'ın (ö. 1481/886) Riyaz'ül-İnşa'sı, Gâzî Hüseyin Meybudî'nin (ö. 1505/910) mektupları, Hâce Abdullah Marvarid'in (ö. 1541-42/948) Şerefname'si ve Tâcizâde Sa'dî Çelebi'nin (ö. 1516/922) Münşeât'ı sayılabilir.

Uzun Hasan'ın Osmanlılar'a karşı çeşitli Avrupalı devletlerle giriştiği bağlaşıklıklara ilişkin çok sayıda belge ve mektup yayınlanmıştır. Bunlar arasında en önemlileri Giosafat Barbaro'nun lettere'siyle Caterino Zeno'nun bazıları Domenico Malipiero'nun Annali Veneti dall'anno 1457 a 1500'ünde, bazıları da Guglielmo Berchet'in La Repubblica di Venezia e la Persia'sında yayınlanan gönderileridir. Enrico Cornet Le Guerre dei Veneti nell'Asia 1470-1474 ile Nicolae Jorga Notes et extraits pour servir à l'histoire des croisades au XVe siècle'de Akkoyunlu-Avrupa ilişkilerine değin başka belgeler yayınlamışlardır. Nihayet, tarihçi ve devlet adamı Genç Marino Sanuto'nun (ö. 1536/942) Diari'i'sinde Venedikli tacir ve diplomatların Akkoyunlu egemenliğinin sıkıntı yüklü son on yılı ile Şah İsmail Safevî'nin (1497-1508/902-914) yükselişine ilişkin raporlarının kopyaları bulunmaktadır.(53)

Avedis K. Sanjian'ın derleyip çevirdiği Ermenice elyazması metinleri belki yarıbelgesel kaynaklar olarak değerlendirmek daha doğru olacaktır. Sanjian'ın seçkisi 1301-1480/700-886 dönemini kapsamakla birlikte, Akkoyunlular'ın adı ilkin 1422/825 tarihli metinde geçmekte, ondan sonra da düzenli olarak görülmektedir. Akkoyunlu Beyliği'nin bağrındaki büyüklü küçüklü kent merkezlerinde Ermeni yazıcılarca kaleme alınan bu metinler, başka kaynaklarda rastlanmayan kronoloji ile iktisadî, siyasal ve toplumsal tarihe ilişkin ayrıntılar içermektedir. Beylik dönemine ilişkin temel anlatı kaynağı Kitab-ı Diyar-Bakriye'ye değerli bir kontrol kaynağı

olmanın yanı sıra, bu metinler, sözkonusu tarihteki pekçok boşluğun doldurulmasında da yardımcı olmaktadır. İşlev bakımından Ermeni metinlerine benzemekle birlikte, birçok Farsça ve Türkçe tarihçe, inşa koleksiyonları ve şiir antolojisinde bulunan Tarih düşürmeler daha az güvenilir sayılır. Esas itibarıyla şiirsel bir biçim olan ebcedler, okurun bir anahtar sözcük ya da tümcenin sayısal değerini hesap etmesini gerektirir. Ancak genellikle tarihsel doğruluk, yazınsal kaygılara feda edilir; dahası, her biri farklı bir tarih veren aynı olaya ilişkin çok sayıda ebcede rastlamak olasıdır. Yine de, gözardı edilmemesi gereken kaynaklardır; çünkü genellikle salt kronolojinin ötesinde de bilgi verirler. Hacc Hüseyin Nahcıvanî, çeşitli kaynaklardan derlenen çağdaş bir ebced derlemesi yayınlamıştır.

II. EPİGRAFI, NÜMİZMATİK VE İKONOGRAFI

Günümüze dek, yeri ve tarihi Huand-Sultan bt. Piltan'ın Kiği'deki 1412/815 tarihli mezar taşından Ali Beg Purnak'ın İsfahan'daki 1497/815 tarihli yazıtına dek yirmi kadar Akkoyunlu yazıtı bulunup yayınlanmıştır. Bu malzemeler İslamî yazının standart dağarcıklarında bulunmamakla birlikte, Amid, Mardin, HasanKeyf, Harput, Erzincan, Erzurum, Bayburt, Ahlat, Kiği ve dolaylarından çok sayıda yapı ve mezar yazıtı gerek halkevi ya da il yıllığı tarzındaki modern yerel tarihlerde gerekse Albert Gabriel'in bilimsel "arkeolojik gezileri"nde yer almaktadır. İran içinse, André Godard ve daha yakın zamanlarda Lutfullah Hunarfar, İsfahan'daki Akkoyunlu yazıtlarını yayınladılar. İraz Afşar, Uzun Hasan'ın Büyük Yezd Camii girişinde yer alan 1470/71/875 tarihli buyruğunun transkriptini çıkardı. A.S. Melikian-Chirvani ise Persepolis'deki Akkoyunlu yazıtını inceledi. Bu yazıtlar, kronoloji, atama, soykütüğü ve yönetim konusunda değerli bilgiler sağlamanın yanı sıra, Akkoyunlu ideolojisinin gelişimi konusunda da son derece önemli bir kaynak oluşturmaktadır.(54)

H.L. Rabino'nun incelediği British Museum, İstanbul ve Leningrad koleksiyonlarına dayanarak hazırladığı sentetik makalesindeki nümizmatik bilgiler için de aynı şey söylenebilir. Fakat henüz,

nümizmatik malzemeyi nicel olarak kullanma yolunda bir girişimde bulunan olmamıştır. Bu dönemin sanat tarihi yeni yeni keşfedilmeye başlanmıştır. Birkaç zarif Akkoyunlu portresi bulunmasına karşın günümüze dek, Akkoyunlu konularına ilişkin Osmanlı ve Safevî geç dönem minyatürleri, konfederasyon tarihi için en bilinen ikonografik kaynaklar sayılmıştır.(55)

III. ANLATISAL VE YAZINSAL KAYNAKLAR

Resmî tarihçeler, yerel ve bölgesel tarihler, biyografik ve otobiyografik yazın, yolculuk anlatıları ve şiirler gibi zengin iç ve dış anlatı ve yazın kaynakları, Akkoyunlu tarihinin yazımında önemli katkılarda bulunmuştur. Gerçekte, bu malzemeyi değerlendirirken karşılaşılan en önemli sorunlardan biri, fazlasıyla karşılaştırma ve kıyaslama gerektiren, içerikler oldu. İncelenen yapıtların çoğu farklı niteliklerde basımlarda bulunsa da, Akkoyunlular üzerine önemli metinlerden bazıları hâlâ elyazması halindedir ve bunlardan bazılarına bu çalışmanın hazırlanışı sırasında ulaşmak mümkün olamamıştır.

A. Tarihçeler: Akkoyunlu adı ilk kez 14./8. yüzyıl sonu ve 15./9. yüzyıl başlarına rastlayan iki Orta Anadolu anlatı kaynağında geçmektedir. Bunlardan ilki, Burhan'üd-Din Ahmed'in, ölümünden birkaç ay önce, 1398/800'de tamamlanan Farsça tarihi, Aziz Esterabadî'nin kaleme aldığı Bezm ü Rezm'dir. Bu tarihçede Kutlu (ö. 1389/791) ile oğlu ve ardılı Ahmed (ö. 1403/805?) döneminde Akkoyunlular'a, Sivas ve Erzincan yöneticileriyle ilişkilerine ve konfederasyonun denetimi için giriştikleri iç mücadelelere değinilmektedir.(56) İkincisi ise, Michael Panaretos'un yazdığı ve 1330-1412/730-816 yıllarını kapsayan, Grekçe kısa Trabzon tarihçesidir. "Amid Türkleri" olarak adlandırılan ve Kutlu'nun babası Tur Ali'nin önderliğindeki Akkoyunlular, ilkin Türkmenler'in Trabzon'a saldırdığı 1348/749 olaylarında ortaya çıkarlar. Panaretos 1352/753'te, Kutlu'nun Maria Komene'yle evlendiği kaydını düşer. Ancak bu yapıtta 1365/766'dan sonra Akkoyunlular'dan bir

daha sözedilmemektedir.

Bu ilk beylerin yaptıklarına, Ebu Bekr Tihranî-İsfahanî'nin 1469/875 ile 1478/883 yılları arasında Uzun Hasan ve oğlu Sultan Halil için kaleme aldığı, Akkoyunlular'ın ilk önemli iç anlatı kaynağı Kitab-ı Diyâr-Bakriye'nin soyağacı bölümünde de kısaca değinilmektedir.(57) Ancak 1389/791 sonrasında olaylar çok daha sistemli bir biçimde irdelenmekte, yine de, Kara Osman'la torunu Uzun Hasan'ın yaptıkları uzun uzadıya anlatılmaktadır. Anlatı birkaç yerde noksanlıdır. En önemli boşluklar, 1408-19/812-22, 1424-28/828-31 ve 1429-33/832-36 arasına rastlayanlardır. Dahası, 1441-44/844-48 ve 1446-50/850-54 arasındaki dönemlerin tarihçeleri bir hayli zayıftır; ama 1450/854'ten başlayarak elyazmasının apansız kesiliverdiği 1472/876 baharına dek, Uzun Hasan'ın Akkoyunlu konfederasyonu liderliğine yükselişi ve Karakoyunlular'la Timurîler üzerine kazandığı zaferler, ayrıntılarla anlatılmıştır.(58) 1469/873 yazında Uzun Hasan'ın yanına giden Tihranîİsfahanî, böylelikle izleyen üç yılın anlatısını ilk elden bilgilerle kaleme almıştır: 1469/873 öncesi döneme ilişkin kaynakları bilinmemekle birlikte, olasılıkla Akkoyunlu sözlü geleneklerinin koruyucularıyla daha önceki olaylara katılan çağdaşlarının belleklerinden yararlanmıştı. -Kimi arşiv belgelerine de ulaşmış olması mümkündür- Özgül olarak da diplomatik yazışmaların kopyaları ve olasılıkla yitik bir tarihçe ya da takvim.(59) Kaynakları ne olursa olsun, Tihranî-İsfahanî'nin anlatısı bağımsız, çağdaş Ermenice metinler ve Memlûk tarihçeleriyle son derece uyumludur. Tihranî-İsfahanî'nin kaynakları sorununa ek olarak Kitab-ı Diyar-Bakriye'nin kullanımından doğan bir başka sorun da 1469/873 öncesine ilişkin özgül tarihlerin bulunmayışıdır. İlk devir olayların kronolojisi Akkoyunlu konfederasyonunun mevsimsel göçleriyle bağlantılı olarak hesaplanmaktadır ki, bu da yazılıdan çok sözel geleneğe gönderme yapar. Daha sonraki Ahsen'üt-Tevârih gibi yıllıkarda ya da Câmi'üd-Düvel gibi hanedan derlemelerinde doğrudan ya da dolaylı Tihranî-İsfahanî'den alınan malzemenin düzenlenişinde görülen karşıdan bu kronolojik güçlükler sorumludur.

Fazlullah Hünci-İsfahanî'nin 1478-91/882-96 yıllarını kapsayan

Tarih-i Alem-ârâyi Eminî'si Tihranî-İsfahanî'nin yapıtının bir devamı sayılabilir. Uzun Hasan'ın oğlu Yakub'un hükümdarlığına ilişkin bu tarihçe, gerçekte 1478-81/882-86 yıllarını ikinci elden bilgilerle aktarır, 1481-85/886-90 yıllarını atlar, anlatıya yine ikinci elden bilgilerle 1485-86/890-91 yıllarında yeniden başlar ve nihayet 1486-91/891-96 dönemini gözlemci açısından anlatır. İçkin Yakub taraftarlığına ek olarak, Fazlullah Hunci-İsfahanî, Yakub'un sarhoşken Derviş Sirâc'üd-Din Kasım Nakşibendî'yi katledişi gibi İslam'ın Kutsal Yasası'na aykırı olaylara da anlatısında yer vermeyeceğini açıkça vurgulamaktadır.(60) İkincil efendisi Süleyman Beg Bican'ın Kürdistan'a yaptığı başarısız seferden de söz etmez. Tüm bu noksanlarına karşın, Hunci-İsfahanî'nin Yakub'un hükümdarlığına ilişkin analitik, sosyolojik ve ekonomik yorumu, Tihranî-İsfahanî'nin Uzun Hasan'ın yükselişine ilişkin destansı anlatısıyla kıyaslanabilir.

Daha önemsiz, bağımsız Akkoyunlu iç anlatı kaynakları arasında Celâl'üd-Din Muhammed Devvânî'nin 1476/881'de taşra ordusunun düzenlenişine ilişkin ilk elden tanıklığı içeren Arz-name'si(61), Ebû'l-Feth el-Bağdadî'nin Arapça tarihçesinin Türkmen bölümü "Gıyasî" (1483/879)(62); ve Akkoyunlu bürokratu İdris Bitlisî'nin Tebriz'in Safevîlerce işgali üzerine yazarın Osmanlı sarayına sığınmasıyla yanda kesilen 1491-1500/869-906 dönemi anlatısı(63) sayılabilir. Arznâme, Akkoyunlu askerî ve bürokratik örgütlenişi konusunda sağladığı paha biçilmez bilgilerin yanı sıra, personel ve görevleri listeleri nedeniyle Akkoyunlu idarî düzeni konusunda da önemli bir yardım sağlamaktadır. Tüm hatalarına ve tutarsızlıklarına karşın, El Tarih'ül-Gıyasî'de siyasal gelişmeleri taşra merkezi Bağdat'tan izlerken bu kentteki Türkmen egemenliği üzerine pekçok önemli ayrıntı sağlamaktadır. Nihayet, İdris Bitlisî'nin, Osmanlı Tarihi Heşt Behişt'e dahil ettiği konfederal aşiret savaşları döneminde aile ve aşiret siyaseti konusundaki tarafsız yorumları, bu karmaşık dönemin içinden çıkılmasında büyük yardım sağlamıştır.

Akkoyunlu faaliyetleri konusundaki ilk elden gözlemleri Osmanlı yönetiminde kaydeden İdris Bitlisî'nin durumunda olduğu gibi,

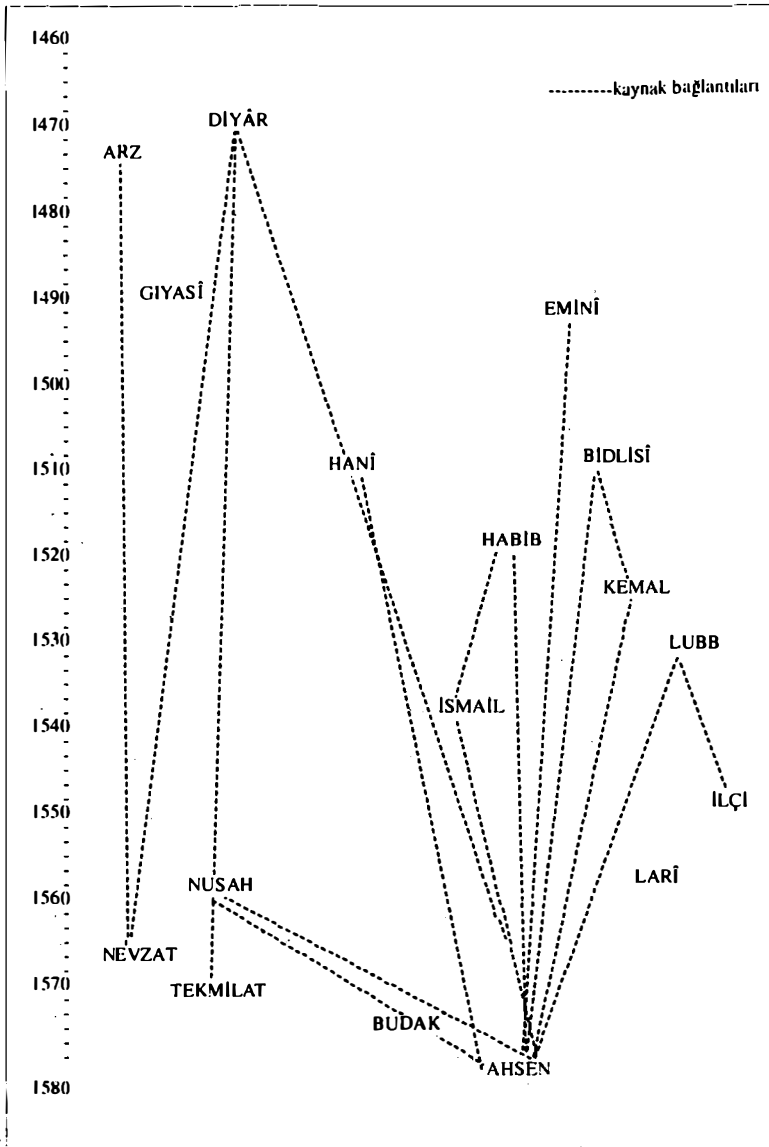

Şekil 3. Çağdaş ve Birbirine Yakın Anlatı Kaynakları

imparatorluğun son yıllarına tanık olan bireyler, anılarını Safevîler için yazılan tarihlere eklediler. Lübb'üt-Tevarih'in yazarı Mir Yahya Hüseyinî Seyfi Kazvinî (ö. 1555/886) buna iyi bir örnektir. 1482/886'da doğan Kazvinî, Safevî işgali döneminde genç bir adamdı ve besbelli ki yeni rejimin Şîi politikalarına karşıydı. Yakub'a ve Rüstem'e övgüleri, bu Akkoyunlu yöneticilere ilişkin Safevî çizgisini hiç yansıtmamaktadır. Akkoyunlular üzerine kısa, bağımsız anlatısı, başka yerde bulunmayan çok sayıda ayrıntıyla doludur.

Akkoyunlular'dan yabancı saraylara iltica edenler ya da Safevî rejimince devşirilen resmî görevlilerden derlenen ikinci el bilgiler de sonraki tarihçilerin aktardığı gelenekleri bilgilendirmektedir. Örneğin, Kemalpaşazade'nin (ö. 1535/941) Osmanlı Tarihi, Uzun Hasan'ın esas karısı Selçukşah Begüm aleyhine, düşmanları, 1477/882'de İstanbul'a siyasal mülteci olarak sığınan Uğurlu Muhammed'in ailesi tarafından yayılan göndermeler içermektedir.(64) Kemalpaşazâde'nin İslam dünyasının öbür ucundaki çağdaşı, tarihçi Heratlı Gıyas'üd-Din Hond-mîr (ö. yakl. 1535/941) hem Kitab-ı Diyâr Bakriye'nin, hem de Târih-i Âlem-ârâ-yi Eminî'nin varlığından haberdardı. Ama her iki kitabı da görmemişti.(65) Hond-mîr'in Akkoyunlu tarihi konusundaki temel kaynakları, Hüseyin Baykara (ö. 1506/912) döneminde Tebriz'le Herat arasındaki diplomatik ilişkiler konusundaki kendi bilgilerine ek olarak kuşkusuz, Yakub döneminde ünlenen, Şah İsmail Safevî'ye bağlanan ve Horasan'a atanan Savacî ailesinin üyeleri idi. (66) Gerçekte, tarihçi genel tarihi Habib'üs-Siyer fi Ahb ar Efrad'ül-Beşer'ini, Horasan'daki Savacî vergi idarecisi Kerim'üd-Din Habibullah'a adamıştır ve Herat'ın İslamî kadısı Ziyâ'üd-Din Nurullah Savacî'nin (ö. 1565/972) 1562/970'e dek uzanan Safevî-Hint genel tarih-i Tarihi İlçi-yi Nizamşah'daki ve Muslih'üd-Din Larî'nin (ö. 1572/979) 1566/972'ye dek uzanan Osmanlı-Hint genel tarihi Mir'at'ül-Edvar ve Mirkat'ül-Ahbar'daki istisnaî ayrıntıların olası kaynakları, Pers Irak'ı ve Fars'tan, ya İran'dan beyin göçü nedeniyle ya da Safevîler'den kaçmak üzere Hindistan'a yerleşmiş bürokratlar ve din görevlileriydi. (67) Nusah-ı Cihân-ârâ ve Nîga-

ristan'ında Kitâb-ı Diyar Bakriye'den sınırlı bir biçimde yararlanan Gâzi Ahmed Gifarî(68) Kazvinî (ö. 1567/975), bu eksikliği babası Muhammed ile 1477/881'de Uzun Hasan'ın başyargıcı olan dedesi Abd ül-Gaffar'dan edindiği ayrıntılarla telafi yoluna gitmiştir. Nihayet, Budak Münşi Kazvinî'nin Cevahir-ül Ahbar'ındaki Yakub'un ölümünden (1490/896) Rüstem'in tahta çıkışına (1492/897) dek ayrıntılı Akkoyunlu tarihi anlatısı olasılıkla bu olaylara katılan Deylemli bürokratların anılarından derlenmiştir. (69) Şekil 3'te de görüldüğü gibi, Arz-nâme ve Tarih'ül-Gıyâsî dışında, yukarıda sözü edilen tüm kaynaklar, Hasan Rumlu'nun (1578/986) Safevî genel tarihi Ahsen'ül-Tevârih'inde kullanılmış-çoğu durumda da sözcüğü sözcüğüne kopya edilmiştir.(70)

Daha sonraki döneme ait başka Safevî anlatıları da Akkoyunlu tarihi üzerine bölümlerle, eski Akkoyunlu konfedere boyları, bürokratlar ve mimarî anıtlar üzerine göndermeler içermektedir. Bunların en eskisi, Ross Anonymus olarak da bilinen ve kimi bölümleri, yapıtı 16/10. yüzyıla tarihlendiren Dennison Ross tarafından çevrilip yayınlanan Tarih-i Şah İsmail Safevî'dir.(71) Bir yandan, Kızılbaş fetihlerinin arifesinde Pers Irak'ı ve Fars'taki koşullar üzerindeki noksansız bilgiler, yazarın geç Akkoyunlu döneminin olay ve kişileriyle derinlemesine tanış olduğuna işaret ederken, diğer malzemeler belirgin hatalar içermektedir ve çok dikkatli ele alınmayı gerektirir niteliktedir.(72)

Şah I. Abbas döneminde (1588-1629/996-1038) yazılan Safevî ailesi tarihleri arasında, Gâzî Mir Ahmed Kumî'nin (1605/1014) Hülâsat-üt-Tevârih (1592/1000'e dek)(73)inin basılmış olan bölümlerinin yanı sıra, İskender Bey Münşi'nin (ö. 1633/1043) büyük tarihçesi Târih-i Âlem-ârâ-yi Abbasî'si incelenmiştir. Her iki yapıtın da ilk bölümleri geç Akkoyunlu tarihinin anlaşılmasına pek az katkıda bulunurken, yazarların daha çağdaşı olan bölümler, Kızılbaş göçer askerî elite bütünleşmiş, eski Akkoyunlu konfedere aşiretlerin yazgısı üzerine bir hayli bilgi vermektedir.

Akkoyunlu tarihinin, özellikle de beylik döneminin incelenmesinde en zengin dış anlatı malzemeleri kaynağı, 15./9. yüzyıl bo

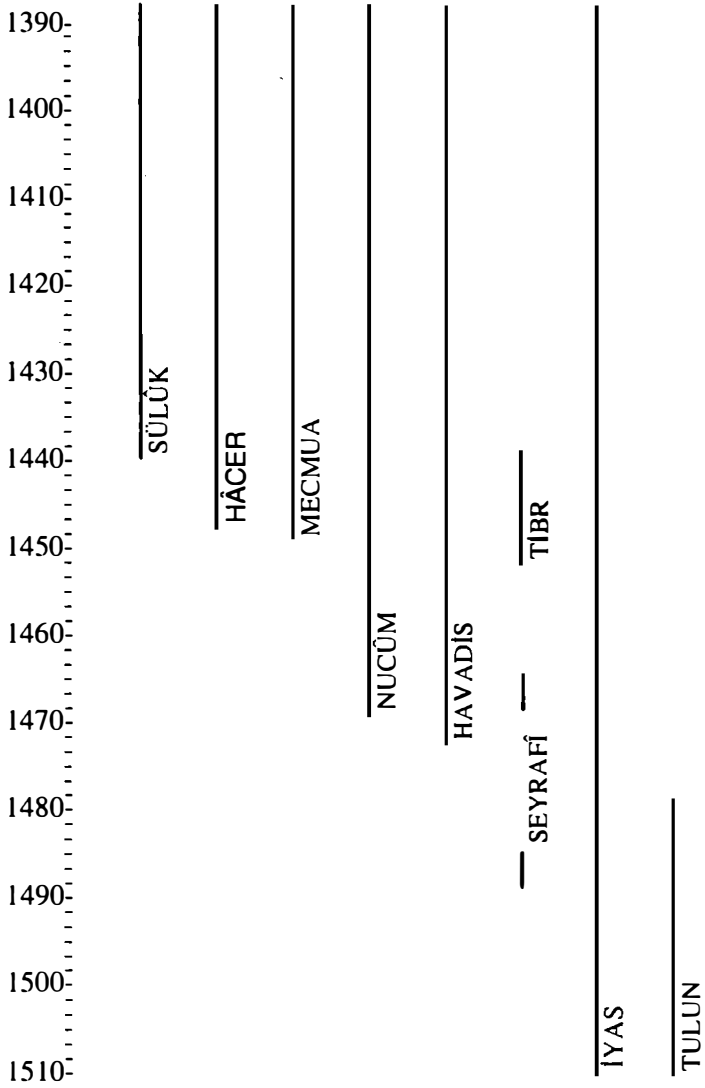

Şekil 4. 15./9. Yüzyıl Memlûk Anlatı Kaynakları

yunca Memlûklar'ın Mısır'ında ve Suriye'de kaleme alınan Arap tarihçeleri yığındır.(74) Akkoyunlular'ı ilgilendirdiği ölçüde bu okulun önde gelen temsilcileri, el-Makrizî (ö. 1442/845), İbn-i Hâcer el-Eskalanî (ö. 1449/852), el-Aynî (ö. 1451/855), İbn-i Tağribirdî (ö. 1470/874), el-Seyrafi (ö.1494/900), el-Sahavî (ö. 1497/902), İbn-i İyas (ö. yakl. 1524/930) ve İbn-i Tulun (ö. 1546/953)'dur. Ne yazık ki, bu tarihçilerin yapıtlarından bazıları ancak kısmen yayınlanabilmiş, bazılarıysa tümüyle el yazması hâlinindedir. El-Makrizî'nin Kitab'üs-Sülûk li Ma'rifat Düvel'ül-Mülûk'u, İbn-i Hâcer el-Eskalanî'nin İkd'ül-Cuman fi Tarih Ehl'ü üz-Zaman'ı, 15/9. yüzyıl ilk yarısının en önemli Memlûk tarihçeleridir. İlk ikisi, el-Aynî'nin yapıtının basımı Kahire'de duyurulduğu sıralar basılmışlardı. İkd'ül-Cuman'ın elde edilmezliği, bu çalışmanın hazırlanışında bir ölçüye dek Ebu Fadl Muhammed İbn-i Bahadır'un (yakl. 1470/875) geniş çapta el-Aynî ve İbn-i Hâcer'in yapıtlarına dayanarak hazırladığı 1446/850'ye dek uzanan Türkmen tarihi özeti olan Mecmu'a fi't-Tevarih'inin kullanımıyla dengelendi.(75) 15./9. yüzyılın ikinci yarısı için İbn-i Tağribirdî'nin en-Nücum'üz Zahire fi alhbari Mısır ve'l-Kahire ve el-Makrizî'nin Kitâb'üs-Sülûk'unun bir devamı olan Havadis'üd-Duhur fi Mada el-Eyyam ve's-Suhur yapıtlarının kullanılabilir basımları; el-Seyrafi'nin 1468-73/873-77 ve 1480-82/885-86 yıllarına ilişkin İnba'ül-Haşr bi Ebna'ül-Asr'ının parçaları; el-Sahavî'nin El-Tibr'ül-Masbuk başlıklı, Kitab-ül Sülûk'un devamı; İbn-i İyas'ın Bedâi'üz-Zuhûr fi Vak'ai'üd-Duhûr'unun II-V. ciltleri; ve İbn-i Tulun'un Şam'da kaleme aldığı Mısır ve Suriye tarihçesi Müfakahat'ül-Killân fi Havadis'üz Zaman'ı(76) vardı. Bu yapıtlardan her birinin kronolojik kapsamı şekil 4'te gösterilmektedir.

Bu Memlûk vakanüvisleri, her biri aynı doğruluk derecesinde olmamakla birlikte, Kara Osman'ın 1398/800'de Burhan'üd-Din'i yenmesinden Sultan Murad'ın 1508/914'te Bağdat'tan kaçışına dek Mısır ve Suriye'nin Çerkes sultanlarının Akkoyunlular'la diplomatik ve siyasal ilişkileri konusunda birinci elden, hatta kimi durumlarda, tanıklık düzeyinde ayrıntılar sağladılar. Gerçekte, 15./9.

yüzyıl tarihçilerinin ilk kuşağı, el-Aynî, el-Makrızî, ve İbn-i Hâcer - ki her biri Kara Osman'ın çağdaşıdır- 1408/881'den 1419/822'ye dek uzanan, Timur'un ölümünden sonra Anadolu'daki Memlûk dirilişi dönemindeki Akkoyunlu faaliyetlerinin hemen tek bilgi kaynaklarıdır. İkinci tarihçiler kuşağının en iyi temsilcisi olan İbn-i Tagribirdî ise kuzeydeki Memlûk güç ve etkisinin doruğuna ulaşmış giderek saldırganlaşan Türkmenler önünde hızla aşınmaya uğrayışının tanığı oldu. Akkoyunlular, İbn-i İlyas zamanına geldiğinde, rakip bir imparatorluk olarak ortaya çıkmışlar ve Çerkes Memlûklar'ın askerî dengi haline gelmişlerdi. Dahası, bu tarihçiler, pek çok durumda bir öğretmen-öğrenci ilişkisi içinde birbirlerine bağlıydılar ve yapıtları birbirlerinden derin izler taşımaktaydı. Sonraki yazarlar, zaman zaman öncellerini eleştirip kendi bilgilerini eklemekteydiler. Bu tarihçilerin hemen tümünün Memlûk yönetiminde yüksek görevlerde bulunmasına karşın, Memlûk sultan ve valilerinin Akkoyunlu reisleriyle ilişkilerini en iyi gözlemleyecek konumda olanlar, olasılıkla el Makrızî ile İbn-i Tagribirdî idi. Bu gerçek, izleyen sayfalarda yapıtlarına sıkça yapılan göndermelerde de ifadesini bulmaktadır.(77)

Az önce irdelenen Memlûk malzemelerinin yanı sıra, Timur, Şahruh, Ebu Sa'id ve Hüseyin Baykara'nın hükümdarlık dönemlerinde kaleme alınan saray tarihleri de Akkoyunlular üzerinde geniş ölçüde bilgi sağlamaktadır. Ne ki, yazılarında genellikle sultanın sarayından bağımsız olduklarını öne süren Memlûk vakânüvislerinin tersine, Timurî tarihçiler patronlarına övgüler düzmeye özen göstermekteydiler. Moğol döneminde Cüveynî ve Vassaf tarafından kurulan Fârisî tarih yazıcılığı geleneklerini izleyen Timurî tarihçiler, kendilerini genellikle, Memlûk meslektaşlarının yalın, kimi zaman konuşma diline yatkın söylemleriyle çelişen ağıdalı, tımtırlı bir üslûpta ifade etmişlerdir. Memlûk ve Timurî tarihçiler arasındaki üçüncü bir fark da, ikincilerin, birincilerin aydan aya, hatta günden güne bir olaylar takvimi izlemeyi yeğlemesine karşın, karma bir analistik ve konusal sunuyu kullanmalarında yatar.

Timur'un (1370-1405/771-807) yaptıkları ve fetihleri, üç yazarın, Nizam'üd-Din Şamî (ö. 1411/814'ten önce), Şeref'üd-Din

Yazdî (ö. 1454/858) ve İbn-i Arabşah'ın (ö. 1450/854) yapıtlarında ana temayı oluşturur. Şamî'nin, 1404/806'da Timur'un buyruğuyla yalın, süssüz bir üslûpla kaleme aldığı Zafer-nâme'si, bu biyografilerden ilkidir. Ne ki içinde, ne Akkoyunlular'a, ne de, 1399-1400/802'de Timur'a katılan tartışmalı şefleri Kara Osman'a bir gönderme vardır. Öte yandan, Yazdî'nin yirmi yıl sonra tamamlanan Zafer-nâme'si Kara Osman'ın, Timur'un 1401-3/802-5'te Memlûk ve Osmanlılar'a karşı yürüttüğü seferlere katılmasına değin ayrıntılarla yüklüdür.(78)

Şamî'nin Akkoyunlular'dan söz etmeyişi ve Yazdî'nin yapıtında ortaya çıkışları, Şamî'nin resmî kaynaklardan ve tanıkların gözlemlerinden uzaklığı, bunların Yazdî tarafından değerlendirilmesi ve Kara Osman'ın, 1416/819 sonrasında, Şahruh'un Karakoyunlular karşısındaki en güvenilir bağlaştığı olarak ortaya çıkmasıyla açıklanabilir. Benzer şekilde, İbn-i Arabşah, Semerkand'daki uzun tutsaklığından sonra, Memlûk topraklarına yerleşip 1437/840'ta Timur aleyhtarı Arapça biyografisini kaleme aldığı anda, sultan el-Eşref Barsbay'ın Şahruh ve Akkoyunlu vasallarıyla olan kıyasıya rekabeti, Memlûk dış siyasetinin yıkıcı sorunlarından biri olmayı sürdürüyordu. Dolayısıyla İbn-i Arabşah Kara Osman'ın faaliyetlerine fazlaca yer ayırmıştır.

Şahruh b. Timur döneminin (1405-47/807-850) karakteristik özelliği olan İslamî evrensellik iddiası, tarih yazımcılığında Şihab'üd-Din Lütfullah Kıvafî, ya da, bilinen adıyla Hafız Ebrû'nun (ö. 1430/833) Mecma'üt-Tevarih'inden başlayarak Handemir'in, sözü edilen Habib ül-Siyer'ine dek uzanan bir dizi evrensel tarihçede yansımaları bulmuştur. Şahruh'un hükümdarlığının ilk yıllarının temel kaynağı olan Hafız Ebrû'nun yapıtlarının büyük kısmı hâlâ elyazması olarak kalsa da,(79) Fasih'üd-Din Ahmed Kıvafî'nin (ö. 1442/845'ten sonra) Mücmel-i Fasihî'si Akkoyunlu tarihine değin birçok ayrıntı da dahil olmak üzere, bu dönemin büyük bölümüne ilişkin çağdaş kronoloji ve biyografik bilgiler içerir. Bu gerçekler Abd'ür-Rezzak Semerkandî'nin (ö. 1482/887) 1470/875'e dek uzanan Moğol-Timurî tarihi Matla' üs-Sa'deyn ve

Mecma'ül-Bahreyn'inde genişletilerek yoğunlaştırılmıştır. Semerkandî'nin tarihçesinin ikinci bölümü 1426-27/830'a dek Hafız Ebrû'nun eserine ağırlıklı bağlı olmakla birlikte, 1427-70/831-75 dönemine ilişkin olarak özgün bilgiler içermektedir.(80) Benzer şekilde, Ravzat'üs-Şafâ/Habib'üs-Siyer de, 1470/875'e dek büyük ölçüde Hafız Ebrû ve Semerkandî'den beslenmekle birlikte, o noktadan 1524/930'a dek, özgündür.(81) Nihayet, Zâhir'üd-Din Bâbü'r 'Umar-Şeyhî'nin Çağatay otobiyografisi, (1494-1508/899-914 yıllarını kapsamaktadır), Handemir'in Akkoyunlu İmparatorluğu'nun çözüluşüne ilişkin bilgilerini tamamlamaktadır. Dolayısıyla da, Timurî-Pers tarih yazımcılığı geleneği tartışmasına dahil edilebilir (bkz. şekil 5).

15./9. yüzyılın ilk üç çeyreğinde Diyarbakır ve Arminiye'deki olaylar, tüm bu tarihçelerde, ikibin kilometre kadar uzaktaki Herat'tan görölmektedir. Üstüne üstlük, -gerek Timurîler'in, gerekse Akkoyunlu vasallarının düşmanı olan- Karakoyunlular, elli yıl kadar süreyle Âmid'den Herat'a doğrudan yolu, kapatmışlardı. Şahruh'un üç Azerbaycan seferi geçici bir süre için iletişim bağlantılarını yeniden sağlamış da olsa, Uzun Hasan'ın fetihlerine dek, Timurî tarihçelerinde Akkoyunlular'a ilişkin veriler, Karakoyunlularla savaşlarına ilişkin gelgeç anlatılar ya da Karakoyunlu perdesini aşmayı başarabilmiş ender elçiliklerle sınırlıdır. Ne ki, Uzun Hasan'ın, 1469/873'te Ebu Sa'id Timurî'yi alt etmesinden sonra, Akkoyunlu-Timurî temasları daha sık ve doğrudan bir görünüm alarak diplomatik ve siyasal alışverişlerin yanı sıra, kültür alanını da kapsar hale geldi. Hüseyin Baykara'nın sarayının (1470-1506/875-911) tarihçileri, Timurîler'in hükümranlığınla ilişkin kurguyu sürdürmekle birlikte, Akkoyunlu erkine ilişkin olarak, İbn-i İlyas bağlamında sözü edilen tedirgin tutumun aynısını sergilerler.

15./9. yüzyıl Memlûk ve Timurî tarih yazımcılığına kıyasla Osmanlı tarih yazımcılığı, gerçekten de gecikmelidir. Profesör Halil İnalçık ve V. L. Menage da(82) bu gerçeği ayrıntılarıyla irdelerler. Bu yazarlara göre, Osmanlı tarih yazımcılığı 15./9. yüzyıl sonuyla 16./10. yüzyılın başı arasında, özgül olarak da II. Bayezid'in

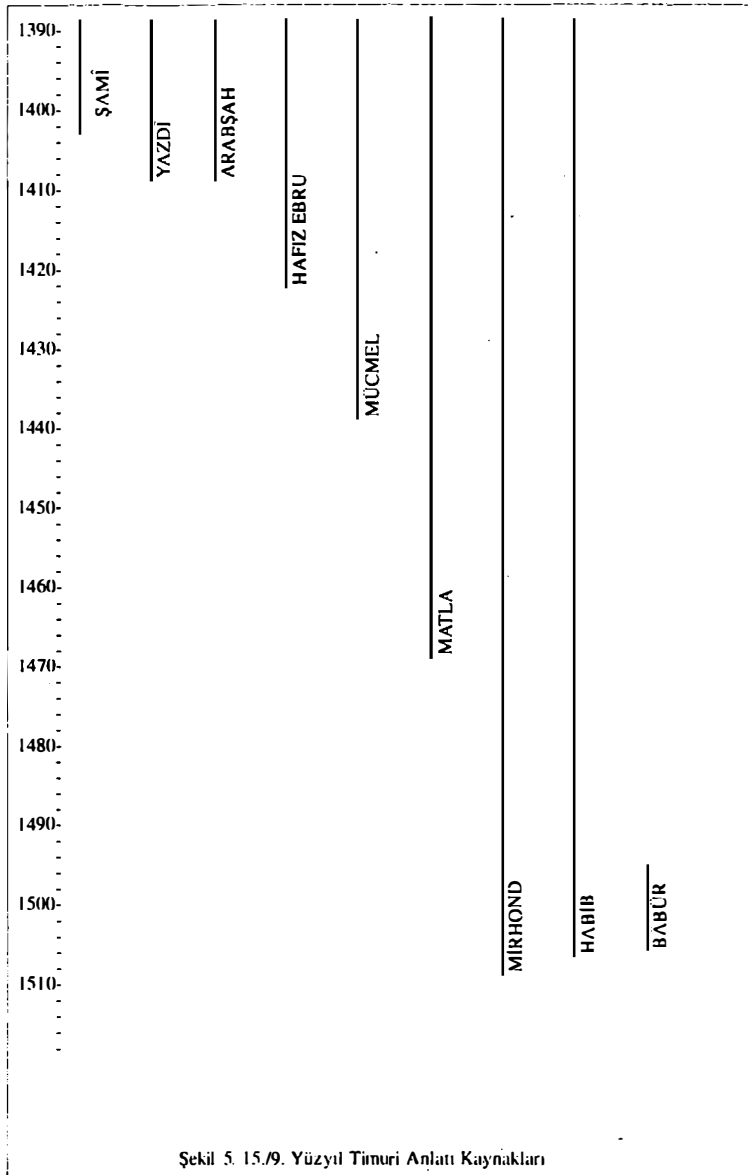

Şekil 5. 15./9. Yüzyıl Timuri Anlatı Kaynakları

(1481-1512/886-918) hükümranlıđı döneminde başlamıştır. Bu dönemin ürünleri, büyük ölçüde çağdaş Memlûk eserleri bir yana, Timurî tarihçelerindeki ayrıntılardan dahi yoksundur. Kendi erimleri içinde, Osman'ın soyunun İslamî bir dünya gücü konumuna yükselişinin kaydedilmesiyle sınırlıdır. Dolayısıyla, Bitlisî ve Kemalpaşazâde'nin yukarıda tartışılan yapıtları dışında bu kaynak grubu, 1459-61/864-65'teki Trabzon çatışması ve 1464-65/868-70 ve 1470-73/875-78'deki Karaman buhranlarında olduđu gibi, doğrudan Osmanlı-Akkoyunlu çatışmaları konusundaki anlatıları bakımından önem taşımaktadır. Bayburtlu Osman'ın, basımı C.N. Atsız tarafından yapılan Tevârih-i Cedid-i Mir'at-ı Cihân'ının parçalarından özellikle söz etmek gerekir. Olasılıkla 16./10. yüzyıl sonlarına doğru Anadolu'da kaleme alınan bu "tarih", gerçekte İslâm halk dini ve yaratılış efsanelerinin tarihsel verilerle örölmüş bir derlemesidir. Osmanlı tarihi olarak fazla önem taşımamakla birlikte, Atsız tarafından transkripsiyonu çıkartılan ve artık yitirilmiş olan bu yapıtın bir bölümünde Arminiye'de hâlâ işlerlikte olan Akkoyunlu geleneklerinin çođu ile Akkoyunlular'ın başat aşiretini Oğuzlar'ın Dede Korkut çevrimindeki yöneticisi Bayındır Han'a bağlayan bozkır halklarının "ilkel" soyağacı korunmuştur. Eserde aynı zamanda Akkoyunlu İmparatorluđu'nun çöküşünden sonra Yavuz Selim tarafından Arminiye'de bir zemat verilen, Kara Osman'ın küçük torunu Farrukşad b. Kurkmaz üzerine uzunca bir bölüm bulunmaktadır.

Anadolu, Suriye ve Kafkaslar'daki Hıristiyan beylik ve cemaatlerin tarihsel yazıları da Akkoyunlu tarihinin çeşitli yön ve evrelerine ilişkin bilgiler aktarmaktadır. Dukas (ö. 1462/868'den sonra), Chalkokondyles (ö. yakl. 1490/895) ve anonim Ekhtesis Chronike (1543/950'ye dek) gibi son Bizans tarihçeleri, Akkoyunlular'la Trabzon Rum Krallığı arasındaki ilişkilere birkaç ayrıntı eklemektedir. 18./12. yüzyılda derlenen Gürcü yıllıkları Uzun Hasan'la ođlu Yakub'un Kafkaslar'daki Hıristiyan beylikleri üzerine seferlerini işlemekte, ancak konfederasyonun iç tarihi konusunda pek az katkıda bulunmaktadır. Öte yandan, Ermeni ve Suriye kaynakları, yuka-

nda tartışılan Ermeni belgeleri bağlamında da belirtildiği üzere, iç gelişmeler konusunda eşsiz bilgiler sağlamaktadır. Metsop'lu Thomas'ın (ö. 1446/850) Ermeni tarihçesi, ilk beylik dönemi ve Timurî-Karakoyunlu savaşlarıyla ilintili olmakla birlikte,(83) Yuhanna Abu'l-Farac İbn'ül-İbrî, Gregorius Berhebraeus (ö. 1289/688)'un siyasal ve dinsel tarihlerinin devamı niteliğini taşıyan anonim Suriye kaynakları 15./9. yüzyılın sonuna dek uzanmakta ve böylelikle de, hem beylik dönemini, hem de Akkoyunlu İmparatorluğu'nun siyasal merkezinin doğuya, Azerbaycan ve İran'a kaymasından sonraki Diyarbakır bölgesini kapsamaktadır.(84) Nasturî ve Ermeni tarihçi ve yazıcılarının yapıtlarının Moğol ve Türkmen hükümlerine karşı derin önyargılarla damgalanmış olduğu gerçeği, bu kaynakların, resmî anlatı kaynaklarında hemen hiç değinilmeyen, Akkoyunlu konfederasyonunun toplumsal ve iktisadî tarihi konusunda taşıdığı önemi, hiçbir şekilde azaltmaz.

B. Bölgesel Tarihler: Resmî Akkoyunlu tarihçelerinin saray-merkezli bakış açısı, bölgesel tarihlerin kullanımıyla da denetlenebilir. Akkoyunlular için bu kategoriye giren önemli yapıtlar Zahir-üd-Din Maraşî (1490/896) ve Ali Lahicî'nin (1516/922) Hazar bölgeleri üzerine çağdaş yazılarıyla Şeref Han Bitlisî'nin 1596/1005'te kaleme aldığı, Kürdistan tarihi, Şeref-nâme'sidir. 17./10. yüzyıldaki Yazd ve 19./13. yüzyıl Sistan tarihleri gibi Fars ve Azerbaycan üzerine daha geç devir çalışmalar dahi, önemli yerel gelenekleri koruyup zaman zaman da, orijinalleri o günden bugüne yitip gitmiş olan eski belgelerin kopyalarını içerir. Benzer şekilde artık mevcut olmayan yapıtların betimlemelerine de yerel tarihlerde rastlanabilmektedir. Nihayet, bu kaynaklar, yerel bireyler ve ailelerinin biyografileri için vazgeçilmez bir önem taşırlar.

C. Biyografik Yazın: İslamî biyografik ya da tabakat yazınının biyografik sözlük, tezkire, menâkıb/makamât, mezârât ve ilm'ür-ricâl gibi çeşitli biçimleri, Akkoyunlu yöneticileri, askerî erkân, bürokrat, alim, pîr ve sanatçıların biyografilerinde yerel tarihlerden daha büyük önem taşımaktadır.(85) Bu incelemede ele alınan dönemin büyük bölümü için en yararlı tabakat kitaplarından biri,

Memlûk gelenekçisi ve tarihçisi Abd'ür-Rahman el-Sakavî'nin (ö. 1497/902) El-Dov' ül-Lamî' li Ehl'ül-Karn'üt-Tasî başlıklı, 15./9. yüzyılda yaşayan önemli kişileri içeren Arapça biyografik sözlüktür. Onikibin maddenin çoğu Memlûk devletinin askerî, yönetsel ve kültürel elitine ait olsa da, Sakavî'nin biyografik sözlüğünde, verileri Memlûk tarihçelerinden devşirilen, yabancı yöneticilerin yaşamöyküleri de yer almaktadır.(86) Sakavî, buna ek olarak Hac sırasında karşılaştığı yabancı devlet adamlarıyla alimlerin yaşamlarını, Kahire ve Hicaz'da ders verdiği öğrencileri de yazmıştır. Dolayısıyla Sakavî'nin kaynakları yazınsal gelenekler, çağdaş ikinci el bilgiler ve ilk elden tanıklıklardır. Bunların sonucu ortaya çıkan malzeme yığını genellikle tarihçelerde bulunan bilgiye ilişkin bilinmeyen bir tarih ya da ilişkiyi ortaya çıkarabilmektedir.

Gerek erim, gerekse boyutlar bakımından, İran-Türk kültürel alanında Sakavî'nin biyografik sözlüğüyle kıyaslanabilecek bir yapıt olmasa da, daha mütevazı tezkire, menâkıb ve rical biçimleri, bir hayli yaygınlık kazanmıştır. Tezkireler genellikle şairler gibi, ressam gibi, hattatlar, mutasavvıflar ya da bürokratlar gibi tek bir sınıf ya da mesleğin yaşamöyküleriyle sınırlıdır. Sözkonusu döneme ilişkin olarak şairlerin tezkireleri en sık rastlanandır. Tezkireci, şairin biyografisine ilişkin ayrıntıların yanı sıra, yapıtlarından seçmeler ya da kişilik ya da deneyimlerine ilişkin bir fıkra ekleyebilmekteydi. Bu fıkralar toplumsal ve iktisadî koşullara ilişkin ilginç ipuçları vermekle birlikte, siyasal konulara pek girilmez.(87) Dolayısıyla, yukarıda tartışılan öbür ikincil kaynaklarda olduğu gibi, tezkireler de resmî anlatı kaynaklarının bir başka boyutunu oluşturmaktaydı.

Bu tarzın Akkoyunlu tarihi için en yararlı örneği, Hakim Şah Muhammed Kazvinî'nin, büyük Timurî yönetici ve sanatların kolayıcısı 'Ali Şir Neva'î'nin (ö. 1501/906) Çağatay Türkçesiyle kalem aldığı çağdaş şairler derlemesi bir tezkire olan Mecâlis'ün-Nefais'inin Farsça uyarlamasıdır. Olasılıkla Kızılbaşlar'dan kaçan Kazvinî, "çeviri"yi Osmanlı sultanı Kanunî Süleyman hükümrانlığında 1523/929'da tamamlamıştır. Neva'î'nin Akkoyunlu yazın a-

damları üzerine anlatılarını kendi bilgileriyle beslemenin yanı sıra, Kazvinî, Çağatayca orijinalde bulunmayan kırk da biyografi eklemiştir (no. 339, 346-85).(88) Gazi Mir Ahmed Kumî'nin (1605/1014) Safavî sanatçı ve hattatlar tezkire'si Gülistan-ı Hunar, daha geç bir döneme ait olmakla birlikte, Yakub Akkoyunlu'nun sarayındaki kültürel yaşama değin birçok özelliği vermektedir. Ne ki, bibliyografyanın II. bölümünde söz edilen diğer tezkirelerde Akkoyunlu dönemine ancak dağınık göndermeler bulunmaktadır.

Genellikle soylulara özgü yazınsal ve sanatsal faaliyetlerle ilintili olmakla birlikte, tezkire biçimi aynı zamanda ımtasavvıf ve dinsel halk tarikatlarının önderlerinin yaşamlarını kaydetmede de araç olmuştur. Bunun dikkate değer bir örneği, Ali Vaiz Kaşifî'nin (ö. yakl. 1532/939) öndegelen Nakşibendîler'in biyografilerini topladığı Reşahat a'yn'ül-Hayat'ıdır.(89) Halk geleneği belki de en iyi biçimde, "manevî biyografiler" (makamat) veya "örnek yaşamlar" (menâkıb) olarak bilinen islamî biyografi çeşidinde temsil edilmektedir. Bu biçim genellikle tarikatın geleneklerini koruyabilmek amacıyla tek bir pîr ya da tarikat kurucusu üzerinde odaklaşarak şakirtler için ibadet malzemeleri sağlar ve kurucu-pîr'in erdemlerine övgüler düzer. Halvetiyye tarikatının Gülşenîyye kolunun kurucusu Şeyh İbrahim Gülşahî ya da Gülşenî için Derviş Muhyî Gülşenî'nin (ö. 1617/1026) derlediği menakıb, bu bağlamda Akkoyunlu tarihinin en zengin kaynaklarından biridir. British Library'deki elyazmasında, Şeyh İbrahim'in 1469/874 ilâ 1507/913 yılları arasında Akkoyunlu yöneticileriyle sürdürdüğü ve Kızılbaş Şîi aşırılarının yükselişi, Akkoyunlular'ın yıkılışı ve Şeyh İbrahim'in Mısır ve Osmanlı topraklarına kaçışıyla son bulan ilişkileri anlatan 106 yaprak bulunmaktadır.(90) Bu bölümde, Şeyh İbrahim'in Akkoyunlu sarayına katıldığı Uzun Hasan devri, Şeyh'in etkisinin zirveyi bulduğu Yakub dönemi, Şeyh İbrahim'in Rüstem, Kasım b. Cihangir, Elvend ve nihayet Emir Beg II. Müsullu'nun koruması altına girdiği konfederal aşiretlerarası çatışmalar devrinin betimlendiği -ve çoğu "anlatılır ki," ibaresiyle başlayan- yüzden çok fıkra- ve rivayet yeralmaktadır. Bu rivayetlerin, olaylardan bir yüzyıl sonra

Muhyî Gülşenî'ye tam olarak nasıl aktarıldığı bilinmemektedir. Ancak Kitab-ı Diyar Bakriye ve Tarih-i Âlem-ârâ-yi Eminî gibi çağdaş Akkoyunlu iç anlatı kaynaklarıyla yakın benzerlikleri ve tutarlı farklılıkları, Şeyh İbrahim'in yaşamı üzerine daha eski çağdaş ya da yakın bir yazılı anlatının varlığına işaret etmektedir. Menâkıb-ı Gülşenî'nin Akkoyunlu tarihinin irdelenmesindeki anlamı, Şeyh İbrahim'in gerek bir halk tarikatının önderi, gerekse yöneticinin çevresinin güçlü ve saygı gören bir mensubu olarak özel konumuyla bağıntılıdır. Les petits gens* adına sözcülük yapabilme yetisiyle Şeyh İbrahim, sık sık, sultan nezdinde, ezilen köylülük ve kentli sınıfların savunuculuğunu üstlenmekteydi. Öte yandan, bizzat sultanı, Şeriat'a uygun âdil bir yönetimi sağlayamama konusunda eleştirmekle, yönetimin vicdanı gibi davranmaktadır. Anlatıya sık sık mucizeler ve ilahî müdahale karışmakla birlikte, Şeyh İbrahim'in Akkoyunlu siyasetinin en yüksek çevreleri konusundaki gerçekçi ve derin kavrayışı, okuru etkilemezlik edememektedir. Bu ipuçları, özellikle Yakub döneminin incelenmesinde yarar sağlamaktadır.

Menakıb-ı Gülşenî'nin geç dönem Akkoyunlu tarihi üzerine sunduğu perspektif, aynı zamanda, belli ölçülerde Hafız Hüseyin Kerbelâ'i-Tebrizi'nin 1567/975'te kaleme aldığı Ravzat'ül-Cinan ve Cennet'ül-Canan'ında da görülmektedir. Teknik anlamında coğrafi yazının bir kolu olan Ravzat'ül-Cinan, Tebriz ve çevresinde gömülü olan ünlü dinsel kişilerin mezarlarına (mezârât) bir rehber niteliğindedir. Hem bölgesel bir tarih, hem de bir tezkire niteliğini taşır. Hafız Hüseyin'in büyükbabası Derviş Hasan, imutasavvıf Baba Farac'ın öğrencisi ve Uzun Hasan Akkoyunlu'nun çağdaşıydı. Yazarın kendisi ise, Kübreviye tarikatının "Sünnî" Lâle'îye kolunun bir mensubuydu. Bu tarikat da, -Halvetiyye gibi- Safevî fetminden sonra Azerbaycan'dan ayrılmıştır. Bu nedenle, Hafız Hüseyin, hacılar için rehberinin Akkoyunlu kesimlerini hazırlarken hem, yazılı ve sözlü Sufî geleneklerine, hem de Kitab-ı Diyar Bak-

* Küçük insanlar, sıradan insanlar. (ç.n.)

riye ve Arznâme (bkz. şekil 3) gibi resmî kaynaklara ulaşabilmekteydi. Ancak, Akkoyunlu tarihinin yazımına en fazla katkıda bulunan, yine de, halk gelenekleri/rivayetleridir. Bu gerçek, Hafız Hüseyin'in; Yakub'u Derviş Kasım Nakşibendî'yi katletmeye iten olaylara değin anlatısında, çarpıcı bir biçimde sergilenmektedir. Uzun Hasan'ın şaman-şeyhi Baba 'Abd'ül-Rahman Şamî ve başhakimi 'Ali Beyhakî gibi önemli bireylerin biyografileri de, tarihçe anlatılarındaki diğer önemli boşlukları doldurmaktadır. Nihayet, Ravzat ül-Cinan, Menakıb-ı Gülşenî'nin yanı sıra Akkoyunlular'ın, Kızılbaş fetihleriyle birlikte tümüyle silinip giden "Sünnî-Suffî" ideolojik sentezine önemli bir başka-kaynak oluşturmaktadır.

D. Seyahatnameler: İzlenim ve deneyimlerini, ne mutlu ki gelecek kuşaklar için kaydeden çok sayıda yabancı diplomat, tâcir ve gezginci, Akkoyunlu topraklarını katetti. Bu anlatılardan büyük kısmı Uzun Hasan ve Yakub dönemlerine ilişkin olmakla birlikte, daha öncesi ve sonrasına ait birkaç seyahatname, Akkoyunlu tarihi için büyük önem taşımaktadır. Önce 1396/798'de Osmanlılar tarafından Nicopolis'te, ardından da 1402/805'te Timur tarafından Ankara'da tutsak alınan Bavyeralı ulak Hans Schiltberger (ö. 1427/830-31'den sonra), Kara Osman'ın 1398/800'de Burhan'üddin'i alt edişini anlatırken Akkoyunlular'dan ilk kez söz eder. Ancak Levanten tâcir ve Haçlı propagandacısı Emmanuel Piloti'nin (ö. 1438/841-42) Kara Osman'ın Memlûk sultanı Barsbay'la savaşlarına yaptığı kısa göndermenin ardından, 15./9. yüzyılın yetmişli yıllarına dek, seyahatnamelerde Akkoyunlular'ın adına rastlanmaz. Bu on yıl içinde, 1470/875'te Kıbrıs'tan Tebriz'e giden anonim Rum yolcuğu, Şems'üddin Muhammed İbn-i Âce'nin, Suriye'nin Memlûk valisince Uzun Hasan'a elçi gönderilişi (1471/876),(91) Rus tâciri Afanasi Nikitin'in anlatısı (1472/877), Caterino Zeno'nun diplomatik gönderileri (1472-74/876-78) ve Giosafat Barbaro ve Ambrosio Contarini'nin Akkoyunlu sarayını ziyaretleri (1474-78/878-72) izler.(92) 1480'lerin ortalarında, 890'ların başlarında Flamanyalı tacir ve hacı Joos van Ghistele (yakl. 1484/890)(93) ile Pers şair ve gezginci Hüseyin Abiverdi

(yakl. 1485-86/890-91) Tebriz’i ziyaret ederek İran’daki konuklarına ilişkin yazılı kayıtlar bıraktılar. Nihayet, Safevî fethinin ilk yıllarına anonim Venedikli tacirle (yakl. 1510/916) Portekizli diplomat Antonio Tenreiro (yakl. 1510/916) Safevî fetihlerinin ilk yıllarına tanıklık ederler. Yitik yazın yapıtları ve sakladıkları mimarî anıtlara ilişkin bilgiler nedeniyle, Talikzâde Mehmed (1585/993), Pedro Teixeira (yakl. 1600/1010), Kâtib Çelebi (1635/1045) ve Evliyâ Çelebi (17./11. yüzyıl ikinci yarısı) gibi sonraki seyahatnameler de değer taşır.

Bu gezginler ya diplomatik, ya ticarî olaylarla, ya da ikisiyle birden ilgilidiler. Örneğin, esas görevleri Osmanlılar’a karşı Akkoyunlu-Venedik bağlaşıklığını güçlendirmek olmakla birlikte, İtalyan tâcir-elçileri Cumhuriyet’i Doğu Anadolu ve İran’ın iktisadî koşulları konusunda da bilgilendirmişlerdir. Bazı durumlarda bu Avrupalılar Ortadoğu dillerinden birini ya da birkaçını bilmekteydi. Ancak başka durumlarda, çevirmenlere ve yerel ticarî bağıntılarına, bu arada başka Avrupalılar ya da Ermeni cemaatinin mensuplarına bağımlıydılar. Dolayısıyla çağdaş kişi ve olaylara ilişkin kavrayışları, genellikle bir ya da birkaç yabancı dil ile birkaç görüşten süzülerek edinilmekteydi. Gezinlerin dil zorlukları sonucu ortaya çıkan “gerçeklerin” çarpıtılması, Müslüman ya da gayri müslim ticarî sınıfların perspektiflerinin sunduğu resmî yerli İslamî kaynaklardan kontrollerle fazlasıyla dengelenebilmektedir. Nihayet, gezginlerin ticaret yollarına, pazarlara, demografiye ve anıtlara gösterdikleri ilgi, Akkoyunlu âleminin iktisadî ve toplumsal koşullarına önemli miktarda ışık tutabilmektedir.

E. Yazınsal Yapıtlar: Bu denemenin Ek A’sındaki resmî Akkoyunlu soyağacıyla bağlantılı olarak incelenen Türk efsane ve destanlarının yanı sıra, son Akkoyunlu sultanlarının hükümranlıkları döneminde yazılmış basılı saray şiirlerinin bir kısmı da irdelenmiştir. Abd’ür-Rahman Camî (ö. 1492/898), Şirazlı Baba Figanî (ö. 1519/925), ve hemşerisi Ehlî’nin (ö. 1535-36/942) toplu yapıtları, bunlar arasında en verimli sonuçları sağlayanlar olmuştur. Kullanımları tümüyle yukarıda tartışılan diğer kaynaklarla yapılacak

kontrollara baęlı olan bu malzemeden ünvanlar, kronoloji, ilişkiler ve siyasal olaylara göndermeler çıkartılabilmıştır.

IV. BÜROKRATİK YAZIN

Ne yazık ki, Akkoyunlu'ya deęin buluntular arasında, şimdiye dek Arz-nâme dışında yerli bürokratik yapıt ele geçmemiştir. Yine de, Kalkaşandî ve Zahirî'nin Arapça yapıtları, ilk dönem Akkoyunlu tarihi üzerine birkaç ayrıntı içermektedir. Türkmen kurumlarına ilişkin çıkarsamalar da, Nahcıvanî ve Mazandarani'nin ilk dönem Pers elkitablarının yanı sıra, son dönemlere ilişkin Tezki-rât'ül-Mülûk'tan yapılabilir.

Hiç kuşku yok ki, Akkoyunlu tarihi için Fürstenspiegel yazının en iyi temsilcisi, Celâl'üd-Din Muhammed Devvâni'nin (ö. 1503/908) 1471/876 ile 1477/882 yılları arasında Uzun Hasan ve oęlu Sultan Halil için kaleme aldığı ahlaksal risâle ve siyasal broşür *İşrak fi Makari'ül-Ahlâk*, ya da daha iyi bilinen adıyla *Ahlâk-ı Celalî*'dir. Bu yapıt, bir yandan Şeriat'a tabi bir Müslüman yöneticinin normatif davranış kuralları dizisini betimlerken bir yandan da, "ilahî desteęi arkasına almış... Allah'ın gölgesi, Allah'ın Halifesi ve Peygamber'in elçisi" bir yöneticinin, Uzun Hasan Bayındır'ın gelişine zemin hazırlamaktadır. Bu bağlamda, Devvâni'nin *Ahlâk-ı* bu çaęa özgü diplomatik yazışmalar ve resmî anlatı kaynaklarında rastlanan kimi "kabalistik kehanetlerin" çözümlenişinde yardımcı olmuştur.(95) Dolayısıyla, *Ahlâk-ı Celalî*, aynı zamanda Akkoyunlu İmparatorluğu'nun ideolojik temellerinin incelemesi için de değerli bir belgedir.

I. BÖLÜMÜN NOTLARI

1. Bu ikincil yapıtlar için bkz. bibliyografyanın III. bölümü.

2. Moğol döneminde İran'daki iktisadî dalgalanmalar için bkz. Petrushevsky (1965) I, 43-121 ve II, 306-431.

3. Profesör Minorsky 15./9. yüzyılda İran'a yönelen ve üç Türkmen devleti -Karakoyunlu, Akkoyunlu ve Safevî- kuruluşuyla sonuçlanan üç Türkmen dalgasından söz eder (TEZKİRAT, ekler, 188 ve başka yerde). Ancak Profesör Faruk Sümer Moğol Uyrat, Celayir ve Süldüzler'in 14./8. yüzyılda doğuya göçünü aynı olgunun bir parçası sayarak bu sayıyı altıya çıkartır (Sümer (1967 b) 143-53).

4. Bkz. Mazzaoui (1972) 58-63, 67-71, 83-5 ve Murtazavi (1962) 89-130.

5. 13.16/7.10. yüzyıl İslam tarihi konusunda girişilebilecek inceleme tarzının bir örneğini Norman Cohn'un ortaçağ Avrupası'ndaki binyıl hareketleri üzerine incelemesi sağlamaktadır.

6. Molê (1961) 69 ve A. Bausani CHI 538-40, ayrıca bkz. Lambton (1962) 108.

7. Bkz. Barthold (1968) 467-69; Kritzeck (1960) 180-81; Mazzaoui (1972) 38-9.

8. Becker (1915) 364-410.

9. Nahcevanî I.I, 14. "Allah'ın desteği üzerinde olan"ın anlamı (elmüeyyed bite'yîdullah için bkz. İnalçık (1959 b) 86-7.

10. Örn. bkz. ŞÂMÎ 57-58 ve BEZM 459-60. Nümizmatik ve belgesel bilgiler için bkz. LANE-POOLE VII, 4,7,9,11-17 vd., ve TKS E. 12001 (Mirañşah b: Timur'un Şeyh Dursun lehine dokunulmazlığı:

11. Bkz. Sümer (1967 a) 67, 85, 98.

12. Bkz. Ek A.

13. Bkz. V. Bölüm.

14. Hodgson (1960) 890-91. Devvanî'nin siyasal faaliyeti için bkz. IV. ve V. Bölüm.

15. Caterino Zeno 1473/878'de konfedere reisleri şöyle betim-

lemektedir. “Li signori, a beneplacito di questo signore, li mette e dismette alle sue zenti e castelli, li quali secondo la signoria che hanno, quando il signor li chiama sono obbligati di venir con certo numero di cavalli e huomini secondo le sue rendite, e cosi vengono” (Zeno, BERCHET, xi, 134’te). Ayrıca başat Bayındır aşiretinin konfedereler üzerindeki egemenliğinin vurgulandığı EMİNÎ 15a’ya bkz.

16. Akkoyunlu konfedereler aşiretlerinin bir listesi Ek B’de verilmektedir.

17. Zeno BERCHET, xi, 134’te: “le zente d’armi sono pagate a ragion di anno, et hanno le paghe de mesi sei in mesi sei, et da per homo col cavallo da ducati 40 fin a 60 li homini all ‘anno.” Akkoyunlular arasında bu birliğe yapılan göndermelerin incelenmesi, Minorsky’deki (1940) 164 “bu savaşçıların Bayındır bölümünden olduğu” iddiasını doğrulamamaktadır; örn., Emiroğlu Hasan (Musullu) Uzun Hasan’ın boynökerleri arasında sayılırken (DIYAR 385), Hasan Ağa Çelebioğlu’yla (Musullu?) (EMİNÎ 79a) Şeref’ü-d-Din Ağa Yasavul Afşar’ın (FERIDUN I, 321, 323/ASNAD (A) 648, 652) sanları yöneticinin özel kuvvetleri arasında bulduklarını akla getirmektedir. Dolayısıyla Akkoyunlu hassa ordusunun yapısı bakımından Selçuklu veziri Nizam’ül-Mülk’ün savunduğu (SİYASAT 131) gulam esir ordusuna benzediği anlaşılmaktadır. Boynöker, nöker ve inak üzerine daha fazla bilgi için bkz. Vladimirtsov (1948) 111-21 ve TMEN I, 521-26; II, 217-19, 358-61. Aynı zamanda krş. YAZICIOĞLU (A) 16a’da yoldaş.

18. Bkz. TMEN II, 183-84.

19. Krş. E12, I, 731-32 ve TMEN II, 7-8’de atabek.

20. Bkz. E12, II, 162-63 ve TMEN I, 319-23.

21. Bu hizmet personelinin en geniş listesi nökerânî hassa olarak adlandırıldıkları ARZ 34-35’te mevcuttur.

22. Bkz. TMEN III, 613-14 ve krş. kurultay, TMEN I, 435-37. Akkoyunlular arasında bu toplantının örnekleri için bkz. DIYAR 111, 115, 179, 180, 183, 263, 272, 421; EMİNÎ 50a, 71b; GÜLŞENÎ 36a.

23. TEZKİRET, ekler, 188. Ayrıca bkz. Barthold (1962) III, 5-7.

24. Göndermeler için bkz. V. Bölüm, not 21.

25. Bkz. V. Bölüm, not 31. Gerek beylik gerekse imparatorluk dönemlerinde Akkoyunluların göçer yaşamını yüceltmeleri için bkz. II. Bölüm, nn. 113-116.

26. Bu toplantıların ne denli sık yapıldığı bilinmemektedir, ancak GÜLŞENÎ 43a ve 57a'da görevliler arasında çıkan tartışmalar nedeniyle organın oniki gün süreyle lağvedildiği iki olay aktarılmaktadır.

27. Akkoyunlu yönetiminde bürokrasi elkitabı bulunmadığından, bu sonuçlar öncelikle yerli anlatı kaynakları ve Minorsky'deki (1940) yorumlarda Profesör Minorsky'nin TEZKİRET'e yorum ve ekleri üzerine temellendirilmiştir. Ayrıca bkz. Uzunçarşılı (1941) 286-312 ve (1969) 205-8.

28. Genelkurmay başkanlığı ve başkomutanlık mevkileri aynı olabilir. Divan-begi'nin Safevîler dönemindeki hukuksal işlevi kaydedilmelidir. (TEZKİRET 20b-22b, çev. 50-51).

29. Uzunçarşılı (1941) 295 bu görevi Osmanlı'daki nişancı ya da tahrir emini'yle karşılaştırmaktadır. Dahası GÜLŞENÎ padişahın pervânesi yalnızca mühürlü tezkiresi, yani herhangi bir mühürlü belge olarak tanımlamaktadır. Vergi bağışıklıklarının ve diplomatik yazışmaların çoğu göçer askerî elitin bir mensubunca kaydedilirken, dinsel atama ve vakıflar diyanet işleri bakanınca kayda geçmekteydi.

30. TMEN I, 355-57.

31. TMEN I, 277-79; II, 301-7. DİYAR 353'e göre bükâvullar göçer askerî elitten de bağlılık yemini almaktaydı.

32. Bkz. örn., SİYASET 94 ff., TKS E. 5469; KORKUT (A) I, 117-20.

33. TKS E. 3067; FERİDUN I, 153/ASNAD (A) 181; EMİNİ 122a-123b; (ayrıca bkz. Aubin (1971) 11-12, not 6); ANON SYR li.

34. MECMU'A 144a (1471/876)'da İbn Âje: "Toplumun her kesiminden, bilim adamları, tüccarlar, diğer sınıflar... (Uzun Hasan ile) görüşürlerdi" deniliyor.

35. Uzun Hasan'ın başsavcısı Gâzi Alâ'üd-Din Ali Beyhakî'nin

Halvetî tarikatına katıldıktan sonra etkin siyasal yaşamdan çekilmesi bu konuya ilişkin ilginç bir olaydır. (RAVZAT I, 476-77).

36. Örneğin Derviş Sirac'üd-Din Kasım Nakşibendî'nin kariyeri:

(1) Yirmi yıl Ebu Yusuf Karakoyunlu'ya hizmet etti (RAVZAT I, 89).

(2) 1469/874'te Uzun Hasan'a katılarak önce teşrifatçıbaşı, ardından da saray katibi oldu (RAVZAT) I, 89; REŞEHAT 177/Hikmet (1941) 37, 86).

(3) Sultan Halil'in kısa süren hükümdarlığı sırasında elçi olarak Osmanlı sarayına gönderildi (TKS E. 5649).

(4) Yakub döneminde on yıl kadar Nasıriye Vakfı mütevellisi oldu, sonra da mezar kompleksinin rektörlüğüne getirildi (RAVZAT I, 90-91).

GÜLŞENİ'ye göre, Şeyh İbrahim Gülşenî Halvetî resmî bir görevde olmamakla birlikte birkaç Akkoyunlu sultanı nezdinde çok güçlü etki sahibiydi ve divan toplantılarına sık sık katılıyordu.

37. TMEN I, 145-47. Ülke kesin anlamıyla, Türkmen döneminde beylik tımarları için kullanılan teknik bir terim olmamakla birlikte, şehzadeye ayrılan eyalet gelirlerinden sabit pay anlamındaki kuruş'la bağlantılı olarak sık sık geçmektedir: bkz. DIYAR 63, 92, 185 ve özellikle 401; EMİNİ 63b, 68a, 89a, 110a, 116b, 219b.

38. Örn. bkz. GÜLŞENİ 12a-14a; Kirman ve Fars sakinlerinin Uzun Hasan'ın oğullarının zorbalıklarının telâfisini talep edip bunu elde edişleri.

39. Erzincan, Tebriz ve Şiraz gibi büyük ticaret merkezlerindeki görevler özellikle kârlıydı. (KANUN 182-83, MERCHANT 173, GİYASÎ 38).

40. Yınanç (1940) 263.

41. Kern (1954) 13-15 ve not 26 (Anhang A, 248-49); İnalçık (1959 b) 81, 94; Goody (1966) 13, 14, 24-29, 35-36.

42. Kern (1954) 35-36: Erbteilug, Apanagierung; Togan (1946) 277-93, 456-61: ültiş sistemi; Dickson (1963), ay. Ayrıca bkz. TMEN II, 120-21:

43. Goody (1966) 2-3.

44. Pritsak (1954).

45. Türkler arasında karizmatik yetkenin ilahî kökeni kavrayışı için bkz. O. Turan (1955) 78-82; Roux (1959); ve İnalçık (1959)b 73-82; krş. Kern (1954) 16-18.

46. Bu terminoloji için bkz. Radloff (1891) I, liiliv: neu Geschlechtsname ve Dickson (1963), ay. Bu monografide “İ” soneki soy ya da haneleri belirlemek için kullanılmıştır. Dickson’un “neonymous clan” kavramı “soy” (dispensation) ile karşılanmıştır. (örn. Kara Osmanî soyu); soydaş ise birçok yerde Dickinson’un “kuzen”ine denk olarak kullanılmıştır.

47. Goody (1966) 35-36 bu sistemin hem “patlayıcı” hem de “işlersiz” olduğuna inanır. Yine de, hanelerin bütününe sürekli tasfiyesi ve birbirini izleyen soylarda egemenlik vekaletinin yenilenmesiyle bu patlayıcılık sayesinde ki sistem işlemeyi sürdürebilmektedir.

48. Akkoyunlu araştırmalarının başlangıç noktası, Hinz (1936) 150-60’taki Yınanç’ın (1940) 267-70’te ek olarak verdiği bibliyografyadır.

49. AK, fask. I, 28, ay.

50. Yayınlayan Ömer Lütfi Barkan, KANUN xix, xx, xxxi, xxxiii, xxxiv, xxxv, xxxvi, xxxvii, xxxviii, xxxix, xl, xlii, xlv, xlvii, li.

51. KANUN, xix, xxxii; BOZULUS 47-53. Her üç belge de 1540/947’ye tarihlenir.

52. APC, ASNAD (B) 15-17, BUSSE, PAPAŞIAN, KASIM, RÜSTEM, TIEM, ZABİHÎ, Aubin (1969) 31, not 88, vd. Hüseyin Müderrisî-Tabatabaî Farmanha-yi Turkmanan-i Qaraqyunlu ve Aqqyunlu (FARMANS)’da onsekiz Akkoyunlu belgesini toplayıp tek cilt halinde yayınlamıştır.

53. Genelde inşa’ yazını için bkz. H.R. Roemer’in MERVE-RİD’e girişi, 1-20, ve E12, III, 1241-44’teki makalesi.

54. Bkz. Babinger (1922).

55. Bu bağlamda Persepolis yazısının batınî anlamı ve Devvanî’nin siyasi düşüncesi üzerindeki etkileri için özellikle bkz; ME-

LİKIAN 27-37.

56. Örn. ERTAYLAN, s. 48; HÜNERNÂME 170b; HÜ-MAYÛN 123; Welch (1972) 38. CONTARINI 191 Ebu Sa'id Timurî'nin 1469/873'teki idamını betimleyen İsfahan'daki bir freskden söz eder, ancak bu yapıt artık mevcut değildir.

57. H.H. Giesecke'nin önemli Bezm ü Rezm incelemesi *Das Werk des Aziz ibn Ardeşir Asterabadî* (Leipzig, 1940) ne yazık ki elimde mevcut değildir; bu eksiklik kısmen Yücel (1970b) tarafından giderilmiştir.

58. Ebu Bekir Tihranî-İsfahanî'nin yaşamı konusunda bilinebilenler için bkz. PL2 II, 846-7.

59. Ne ki, 1462-64/866-69 döneminin elyazmasında ve Lugal Sümer'in baskılarında bozuk olduğu belirtilmelidir: Basılı metinde DİYÂR 367-70 394 ve 395. sayfaların arasına gelmelidir.

60. Takvim ve Osmanlı tarih yazıcılığının yükselmesinde oynadığı rol için bkz. İnalçık, HME 157-59. Tihranî-İsfahanî'nin Arminiye'deki olaylar takvim'ine benzer bir takvim kullanmış olması olasıdır, TAKVİM 80-81.

61. EMİNÎ 45b-46a. Aksi belirtilmedikçe, tüm EMİNÎ göndermeleri Fatih elyazması, 4431'e dayandırılıp Biblioth que Nationale elyazması, ancien fonds, 101'le kontrol edilen basılmamış metnimden alınmıştır. Minorsky'nin kısaltılmış EMİNÎ çevirisi Persia in A.D. 1479-1490'ın notlarından da yararlanılmıştır; bu yapıt Minorsky (1957) kısaltmasıyla gösterilmektedir.

62. ARZ'ın bu metni en son İraj Afshar (Tahran, 1956/1335) tarafından yayınlanmış ve BSOAS, X (1939)'da Minorsky tarafından çevrilip yorumlanmıştır, ama aynı zamanda bkz. MELİKIAN.

63. GİYASÎ elyazması ve yazarı için bkz. Marianne Schmidt-Dumont'un metnin kısmî çeviri ve basımı için kaleme aldığı giriş (Frieburg, 1970), 1-35.

64. BİTLİSÎ II, 144b-147a. İdris Bitlisî için bkz. V. L. M nage, E12, I, 1207-8. Bitlisî'nin Akkoyunlu yönetiminin son yılları versiyonu Osmanlı sarayına bir başka sığınmacının torunu Sadeddin (ö. 1599/1008) tarafından da kullanılmış ve derleyenin büyükbaba-

sı Hafız Muhammed İsfahanî'nin anılarıyla desteklenmiştir (TÂC-II, 114-27).

65. Bkz. IV. Bölüm.

66. HABİB IV, 430, 607.

67. Savacî ailesinin özet bir tarihi için bkz. Aubin (1959) 48-50, 64-65.

68. Örn., ILCHI (B) 5b-6a, Fars valisi Mansur Beg Purnak'ın deliliği üzerine, ya da LARI 229a-229b, Uzun Hasan'ın Kur'an çevirisi üzerine. Bu tarihçiler ve yapıtları için bkz. PL2 I, 113-44, 116-18. Dickson (1958) Ek II, L-LI'de Dickson'daki İLÇİ kaynaklarına LÜBB da eklenmelidir.

69. Belli ki PL2 I, 114 ve E12 II, 894-95'te olduğu gibi Gaffarî değil. Bkz. Narakî'nin NUSAH önsözü, sayfa vav.

70. Budak Münşî'nin ana tarafından büyükbabası Hâce Ruhullah Şalikanî Kazvinî ilkin, Süleyman Beg Bican rejiminde vezir-ken (BUDAK 276b), sonradan Fars eyalet yönetiminde vezir oldu (AHSEN (B) 13).

71. Ne ki, başka kaynaklarda rastlanmayan birkaç ayrıntı AHSEN (A)'de, Uzun Hasan'ın Fatih Mehmed'le anlaşmazlığını irdeleyen bölümde ortaya çıkmaktadır. Bu değişkenler giriş 2, Dİ-YÂR; VIII-XI'de Sümer tarafından incelenmiştir.

72. Ross (1896). British Library'deki elyazması Or. 3240'tan yararlandım. Hindistan Bürosu anonim İsmail (PL2 II, 853, 858-59) belli ki Aşgar Muntâzır Sahib (Tahran, 1970/1349) tarafından yayınlanmış bir başka Âlem-ârâ-yi Şah İsmâ'il kopyasıdır.

73. Örn. bkz. Safevî tarikatının resmî başlığı kendilerine sunulduğunda Uzun Hasan'la (U. Haşan öldüğünde altı yaşında olan oğlu) Yakub'un farklı tepkileri, İSMA'İL 21a-22a/Ross (1896) 253-55.

74. Şimdiye dek yapıtın iki bölümü yayınlanmıştır: İlk Safevîlerden 1502/908'e kadar olan bölüm (HÛLASAT (A) Abbas'ın ilk yılları üzerine olan bölüm (HÛLÂSAT) Şah Tahmasb'la ilgili kısım için bkz. Dickson (1958) Ek II, LII, LIII. Genel olarak Gazi Ahmed için bkz. Hans Müller'in HÛLASAT (B)'ye girişi, 3-25. Daha önceki dönemlere ilişkin kaynakları için bkz. Erika Glas-

sen'in HULASAT (A)'ya yazdığı giriş, 12-19.

75. 15./9. yüzyıl Memlûk tarih yazıcılığı için en uygun rehber, Ziyadah (1954)'dır. Özgül olarak daha erken bir dönemi işlemekle birlikte, Little (1970) 73-94'teki sonraki tarihçiler üzerine eleştirel tartışma da çok yararlıdır.

76. MS Topkapı III. Ahmet, 3057 (Yınanç (1940) 269). Gerçekte elyazması üç yapıtı içermektedir: (1) Vrk lb-106b, İbni Bahadur'un Mecmu'a fi't-Tévarih'i; (2) vrk. 110b-180a, Kitâb fi Târih Yaşbak ez-Zahirî (yazarı: Şems'üd-Din Muhammed ibni Ace el Halebî (ö. 1476/881, ancak bkz. GAL II, 42, DÜV X, 43'ten alıntı); ve (3) vrk. 180b-226b, Târih Timur Lenk li İbn Hâcer.

77. El Aynî'nin İkd'ul-Cuman'ına ek olarak Yınanç (1940) 269'da belirtilen şu Memlûk kaynakları da bu süre içinde elime geçmedi:

(1) İbn Kadî Şuhbe (ö. 1448/851). El-İ'lâm bi Târih'ül-İslâm (GAL II, 51).

(2) Nasr'üd-Din Muhammed el-Caferî (yakl. 1494/900). Behcet'üs-Sâlik (GAL II, 53).

(3) el Sakavî. Zeyli Düvel'ül-İslâm (GAL II, 34-35).

(4) Ahmed el Himsî (ykl. 1504/910). Havadis'üz-Zaman. (GAL S II, 41).

78. Gerek el-Makrizî, gerekse İbn-i Tagrıbirdî tarihçelerinde sık sık Memlûk eyalet valilerinin diplomatik yazısına ya da raporlarından alıntılar yaparlar. Bu incelemedeki Nücum alıntıları Popper'ın kısmî basınındandır. (University of California Publications in Semitic Philology, c. II-VII (1909-29)dandır. Yapıtın bütününün Kahire basımı, onaltı ciltte tamamlanmıştır (1929-72).

79. Taşkent Şarkiyat Enstitüsü'nün 4472 no.'lu elyazmasının A. Urunbayev tarafından gerçekleştirilen son (1972) tam tıpkı basımını bu incelemede gerek Calcutta, gerekse Tahran basımlarına yeğlenmiştir. Buradaki alıntılar föy değil sayfa numaralarına göndermede bulunmaktadır.

80. Bkz. F. Tauer E12 III, 57-8, ve PL2 I, 341-49.

81. Muhammed Şafî'nin iki ciltlik kısmî MATLA basımı (Lahor, 1941-49), yalnızca defter II'yi içermektedir. Bkz. E12, I, 90-62

91 ve PL2, II, 820-28.

82. Mirhond'ın Rauzzt'üs-Safâ'sının VII. cildinin büyük bölümü (basılı metinde ss. 3-368), torunu Handemir'in Habib'üs-Siyer'in 3. cüz 3. mücellediyle (Cilt IV, ss. 110-405) aşağı yukarı aynıdır ve genellikle son yazara yakıştırılır. Bkz. PL2, I, 361.

83. HME 152-79.

84. Genel olarak Ermeni tarih yazıcılığı konusunda bkz. C.J.F. Dowsett, HME 259-68'de.

85. Suriye tarihleri için bkz. HME 246-58 ve GSL 328'de J.B. Segal. Siyasal tarihçe (1394-1494/796-899) ilki Otto Besch'in Latince çevirisi Rerum Seculo Quinto Decimo in Mesopotamia Gestarum Librum (Bratislava, 1838), ikincisiyse daha yakın bir tarihte E.A.W. Budge'in İngilizce çevirisi olmak üzere iki kez yayınlandı. Bu incelemede Budge'in çevirisine gönderme yapılmakla birlikte, İngilizce basımdaki birkaç karanlık nokta ve atlamayı açıklığa kavuşturmak için Behnsch'in Latince çevirisine de atıfta bulunulmuştur.

86. Tabakat, tezkire ve ilmürrical için bkz. H.A.R. Gibb ve A.K.S. Lambton HME 54-58, 141-51; Gulchin-Ma'ani (1971); ve B. Scarcia Amoretti, E 12, III, 1150-2.

87. Memlûk SÛLÛK, HÂCER, NÛCÛM, HAVADİS ve TIBR tarihçelerinin tümünde, belirli bir yıl, dönem ya da hükümlerlik devrinde ölen ünlü kişilerin ölüm haberleri yer alır.

88. Lambton'un (HME 142) haklı olarak gösterdiği gibi, Handemir'in Destur'ül-Vüzerâ'sı Emevî döneminden 15./9. yüzyıla dek vezirler üzerine bir tezkire olup, konusunun doğası itibariyle bu önermeye önemli bir istisna oluşturur.

89. Kazvinî'nin uyarlaması, Sultan Muhammed Fahrî Heratî'nin çağdaş (1523/929) bir Farsça çevirisiyle birlikte, Ali Asghar Hikmat (Tahran, 1945/1323) tarafından yayınlandı. Ne ki Heratî versiyonu, Neva'î'nin Akkoyunlu tarihine kayda değer fazla bir şey eklememektedir.

90. PL1 I, 962-66. Farsça metin birkaç kez basıldı, ancak bu basımlardan hiçbiri günümüzde mevcut değildir. Hikmat (1941)'deki özgün metinden bölümleri 16./10. yüzyıl Mehmed

Maruf'un Türkçe çevirisiyle karşılaştırılmıştır.

91. Gülşeni'nin yaşamı ve Menakıb'ının başka elyazmaları için bkz. Tahsin Yazıcı, E12, II, 1136-37.

92. Bkz. yukarıda not 76, MECMU'A fol 138b-155b.

93. Hakluyt Society Publications'un XLIX'uncu cildi, "İtalyanların Şah İsmail devrinde İran'a yaptıkları geziye dair altı anlatıyı" devşiren *Travels to Tana and Persia by Josafa Barbaro and Abrogio Contarini* ve *A Narrative of Italian Travels in Persia in the Fifteenth and Sixteenth Centuries*'i içerir. Bu gezginler (1) Giosafat Barbaro, (2) Ambrosio Contarini, (3) Caterino Zeno, (4) Giovanni Maria Angiolello, (5) Anonim bir Venedikli tacir ve (6) Vincentio D'Allessandri'dir. Ne ki bu cildin içeriğini daha iyi anlayabilmek için, Parks (1955)'in yararlı rehberi üzerine temellendirilen aşağıki bilgiler göz önünde bulundurulmalıdır:

(1) Barbaro'nun İran gezileri (BARBARO 37-101) mektuplarının kesildiği noktada, yani 1474 başları/878 sonlarına doğru başlamıştır. 1487/893'te kaleme alınan Barbaro'nun gezileri ilkin 1543/953'te Venedik'te A. Mantuzio tarafından yayınlanmıştır: *Viaggi fatti alla Tana, in Persia, in India, et in Costantinopoli* (1. basım, fol. 3-64; 1545/955 basımı, fol. 2-58) bundan kısa bir süre sonra William Thomas tarafından İngilizce'ye çevrilmiş ve bu ilginç 16./10. yüzyıl anlatısı Hakluyt Society'nin cildinde yayınlanmıştır. Bu yapıt daha sonra G.B. Ramusio'nun *Delle Navigazioni et Viaggi* (Venedik, 1559, 1574, 1583, 1606)'sinin II. cildinin tüm basımlarında yer almıştır. Barbaro'nun 1477/881'e dek Uzun Hasan'la kaldığı, o yıl Rusya'ya gidip ertesi yıl yeniden Tebriz'e döndüğü anlaşılmaktadır. Anlatısında 1486/891 yılına da göndermeler vardır.

(2) Contarini'nin Akkoyunlu topraklarındaki onbir aylık konukluğu (Ağustos 1474-Haziran 1475/Rebiülevvel 879-Sefer 880) ilkin 1487/893'te Venedik'te yayınlanan, hemen ardından da Ramusio, II, 122a-125a (tüm basımlar)'a dahil edilen seyahatname-sinde merkezî bir yer tutar.

(3) Zeno'nun "gezileri" gerçekte MALIPIERO'da transkripti verilen ve BERCHET (örn. MALIPIERO (82-84/PSEUDO-ZENO

15-19) basılan aile belgeleri dahil, farklı kaynaklardan yapılmış bir derlemedir. “Geziler” Ramusio, II (1574 yay., 211a-221a; 1583 ve 1606 bas., 219a-229a)’nın sonraki basımlarına dahil edilmiştir.

(4) Ramusio’nun Giovanni Maria Angiolello’nun yazıları (II, 66b-78b, tüm basımlarda) üzerine “diskurları” Donato da Lezze’nin (ö. 1526/932) Angiolello ve Barbaro dahil çok sayıda kaynağa dayanan *Historia Turchesca*’sından bölümlerle aynıdır. Ne ki, PSEUDOANGOOLELLO 74-93/LEZZE 39-59 Angiolello’nun Şehzade Mustafa b. Fatih Mehmed’in hizmetindeyken katıldığı Başkent Muharebesi’nin otantik tanıklığına benzemektedir.

(5) Anonim Venedikli tacir gerçekte bu koleksiyondaki, İran’ı Şah İsmail Safevî döneminde ziyaret eden (1506-10?/912-16?) tek İtalyan gezgindir. Bkz. Ramusio II, 78b-91b (tüm basımlar).

(6) Vincentio D’Alessandri Safevî sarayını 1570/978 dolaylarında, Şah İsmail’in oğlu ve ardılı Şah Tahmasb döneminde ziyaret etmiştir. D’Alessandri’nin raporu ilkin BERCHET 167-182’de yayımlandı.

15./9. ve 16./10. yüzyıllarda Ortadoğu’ya ilişkin başka İtalyan yazıları için bkz. V.J. Parry, HME 277-89.

94. İletileri BERCHET, xvii ve xviii, 150-52’de yayınlanmıştır.

95. Abivardi’nin şiirsel seyahatnamesi Cehârtaht yazarın dört İslam “pay-ı taht”ı, İstanbul, Kahire, Tebriz ve Harat’ı ziyaretleri mesnevî biçiminde anlatılır.

96. Profesör Rosenthal’in özde tematik ve tarih dışı tahlili (1958) 210-23, Devvânî’nin yapıtının bu yönünü gözden kaçırır ve bunu belki de haklı olarak Nasr’üd-Din Tûsî’nin Ahlâk’ının bir uzantısı sayar. Akkoyunlu dönemindeki çalışmaları Devvânî’nin oldukça aşırı fikirlerinden etkilenmiş olan Huncî-İsfahanî’nin İran’ın Safevîler eline geçmesinin ardından Şeybanî’nin hizmetine girdikten sonra bu öğretileri terketmiş olması da ilginçtir, bkz. MÛLÛK 40-57.



Fatih Mehmet Sultan Mehmet ve Akkoyunlu Tutsaklar, Bařkent'te.

İKİNCİ BÖLÜM

Aşiretten Beyliğe

*Karanlıkta yolunu yitirirsen parolan nedir?
Soylu kuralın taşıyıcısı, efendin kimdir?
Kimdir savaş günününün galibi?*

*Karanlıkta yolunu yitirirsem parolan Allah'tır.
Soylu kuralın taşıyıcısı, Efendimiz Bayındır Han'dır.
Salur Kazan'dır savaş günününün galibi.*

Dede Korkut

14./8. YÜZYILIN ORTALARINA DEK BAYINDIRLAR

Akkoyunlu ya da Bayındırıye konfederasyonunun başat aşiretinin torunları olduğunu öne sürdükleri Oğuz-Türkmen halkının Bayındır kolu, İslamî kaynaklarda ilkin 11./5. yüzyılda anılır. Resid'üd-Diñ Fazlullah'ın 14./8. yüzyılda derleyip sistemleştirdiği sözel bozkır gelenekleri Bayındırlara 10./5. yüzyıldaki Sir-i Derya boylarında yerleşmiş Oğuz yabguları krallığında önemli bir rol biçerken(1) Gazneli tarihçi ve coğrafyacı Gardizî, Batı Sibiry'a'daki yedi aşiretli Kimak konfederasyonunda bir Bayındır ya da Balan

dur aşiretinden söz eder.(2) Ne ki, bu grubun geleneksel Oğuz-Türkmen aşiretiyle ya da genellikle Bayındır biçiminde yazılan Akkoyunlu adaşıyla özdeş olup olmadığı bilinmemektedir. Kaşgarlı Mahmud'un 1072/466 ile 1078/471 tarihleri arasında kaleme aldığı Türkçe-Arapça sözlük, Divanı Lügat'it-Türk(3), Türkmen, Oğuz ya da Guzziye'yi, ikisi sonradan ona gövdeden kopan yirmi-dört aşirete böler.(4)

Geri kalan yirmi iki aşiret arasında -ki yirmibiri damga ya da silahlarıyla birlikte sıralanmıştır- Bayındırlar ("Bayundur") (5) olarak okunur), "merkezî ve en soylu" konumu tutan, egemen Selçuklu sultanı Melikşah'ın Kınık boyu ve Osmanlı hanedanının sonradan akraba olduğunu öne sürdüğü Kayı boyundan sonra üçüncü sırada gelmektedir. Ne ki, Selçuklu tarih yazımı, Bayındırlar'ın Tuğrul, Alparslan ve Melikşah'ın fetihlerine katıldığı ya da aşiretin Selçuk bağlı devletleri Rum, Kirman, Suriye, Irak ve İran'da mevcudiyetine ilişkin herhangi bir bilgi vermemektedirler. Yine de, Anadolu, özellikle de Batı Anadolu'daki, klasik Oğuz aşiretlerini çağrıştıran görece çok sayıda yer adları, kimi Türk bilimcilerini, 11./5. yüzyıldan itibaren yirmi dört aşiretten unsurları içeren genel bir göçü kurgulamaya itmiştir.(6) Avrupalı bilimciler, bu varsayımı, bu yer adlarının çoğunun ancak 16./10. yüzyıldan sonra doğrulanabildiği, dolayısıyla da, dört yüzyıl kadar önceki bir olayın doğrulanmasında kullanılamayacakları biçiminde eleştirmektedirler.(7) Dahası, İbn-i Bîbi'nin 13./7. yüzyıl Rûm Selçukluları tarihi El-Evamir'ül-Alâ'ie Fi'l-Umur'ül-Alâ'ie'de ne Kayı ne de Bayındırlar'dan söz edilmediğine dikkati çeken bu bilimciler, Yazıcıoğlu Ali'nin bu yapıtının iki yüzyıl sonraki Türkçe uyarlamasında bulunan bu aşiretlere göndermeleri de, 15./9. yüzyıl siyasal sahnesinden ekler olarak reddetmektedirler. Gerçekte, anlatı kaynaklarının incelemesi, Moğol istilalarından önceki merkezî İslâm topraklarında yazılan bu yapıtların Oğuz-Türkmen aşiretlerinin ancak beşinden -Döğerler, Afşarlar, Salurlar, Yiveler ve Kınıklar- söz ettiklerini göstermiştir.(8)

Orta Asya ve Anadolu halk gelenekleri, Bayındırlar'ı Sir-i Derya Oğuzları'nın siyasal dağılma ve göçüne bağlamakla birlikte, -ki

bunun sonuçlarından biri, Kınık önderliğindeki Selçuklular'ın merkezî İslam topraklarını istilasıydı- çelişkili bilgiler sunmaktadır. 15./9. yüzyıl sonlarında yazıya geçirilen Hacı Bektaş Veli'nin Vilâyetname'si, Bayındır Han'ın, bu kargaşa döneminde olasılıkla Orta Asya'da yükseldiğini kaydeder.(9) Bayındır Han'ın krallığının Orta Asya'daki merkezi ve komutanı Salur Kazan ile danışmanı Korkut Ata Bayat ya da Dede Korkut'un faaliyetleri, Bayındır Han'ın sözde torunu Uzun Hasan Akkoyunlu'nun 1470/875'te Osmanlı veliahtı Bayezid'e yazdığı mektupta da doğrulanmaktadır:

Bayındır Han'ın, dağılma ve talihin cilveleri (?) nedeniyle uzun yıllar Mangışlak, Harezm ve Türkistan sınırlarında yerleşmiş olan aşiret ve halkı Bayat ve Oğuz ulusu, talihli devletimizin dokunulmaz mâbedine sığındı.(10)

Öte yandan, Harezm'in Özbek hükümdarı Ebu'l-Gâzi Bahadır Han'ın 17./11. yüzyıl yazınsal ve sözel gelenekleri derlemesi, Irak'taki Bayındır egemenliğini 11./5. yüzyıl ortalarından 12./6. yüzyılın ilk yarısına dek bir zaman dilimi içine yerleştirmektedir.(11) Bayındır ve Salur bir kez daha -bu keresinde düşman olarak- anılmaktadır. Kazan'ın torunlarından Salur Uğurcuk (Oğurcuk) Alp, egemen Bayındır reisiyle ters düşmüş, Karkınların 900 çadırını alarak Irak'ı terk edip Hazar denizinin kuzeyindeki topraklara yerleşmiştir. Bu rivayet 11./5. yüzyılın ilk yarısında Irak, Azerbaycan, Arminiye ve Diyarbakır'ı istila eden Irakiye Türkmenleri'nin tarihsel hareketleriyle bağlantılandırılabilir. Ama ayrıntılar, olumlu bir tanı için fazlasıyla üstünkörüdür.(12) Nihayet, Oğuz Dede Korkut Kitabı destanının bazı bölümlerinde, Bayındır Han'ın krallığı Orta Asya'da konumlandırılırken, başka bölümlerde Doğu Anadolu'dan söz edilmektedir.(13)

Ebu Bekir Tihranî-İsfahanî'nin 15./9. yüzyılın son çeyreğinde derlediği Akkoyunlu soyağacına göre, Kara Osman'ın altıncı kuşaktan atası III. İdris, 13./7. yüzyıl başlarında "ataları gibi Diyarbakır'ın bazı kale ve bölgelerinde Akkoyunlular'ı yönetmiştir".(14) Nahçıvan yakınlarındaki güçlü Alıncak kalesinin kumandanı, III. İdris'in torunu "Pehlivan" Beğ'in, Azerbaycan ve Kafkaslar'ın

Moğol valisi Curmagun tarafından 13./7. yüzyılın otuzlu yıllarında kaleyi tahliye ederek Batı Anadolu'ya çekilmeye zorlandığı anlaşılmaktadır. Diğer Türkmen önderleriyle birlikte Bursa yakınlarında Bizanslılar'a karşı hareketlere katıldıktan sonra "Pehlivan" Beğ, sonunda Doğu Anadolu'ya dönerek Diyarbakır bölgesinde Âmid'e yerleşmiştir.(15) Başka bağımsız anlatı kaynaklarında adı geçen ilk Akkoyunlu yöneticisi olan oğlu Tur 'Ali, onu izlemiştir. 14./8. yüzyıl başında babasının yerini alan Tur 'Ali, 30.000 Akkoyunlu çadırının başında Moğol İlhanlılar'la bağlaşıklık kurup Gazan Han'ın 1299-1300/699 Suriye seferine katılmıştır.(16) Memlûk kaynakları, 14./8. yüzyıl ortalarında, Bayındır aşiretinin göçer bir kolunun -(Zülkadir ve İnal kollarına bölünen) Buzukiye, Bayat, Döğer, Afşar, Beğdilli, Eymur-Ramazan, Kınık ve diğer aşiret gruplarından unsurlarla birlikte- Mısır-Suriye'deki Memlûk devletinin kuzey sınırlar boylarına yerleştiğini kaydetmektedir.(17) Panaretos'un 1348/749 olaylarına değin Trabzon tarihçesi de Tur 'Ali'ye ilk kez bu dönemde değinmektedir, (18) ancak Memlûk sınırındaki göçer Bayındırlar'la Trabzon hinterlandındaki Tur 'Ali ve izleyicileri arasındaki ilişki açık değildir. Bu iki grubu birbirleriyle ilintilendirmek en azından bir yarım yüzyıl daha mümkün olamamaktadır.

Özetlemek gerekirse, 14./8. yüzyıl ortalarında, gerek Bayındır aşireti, gerekse Akkoyunlular'ın başat aşiretinin kurucusu, Diyâr-Bakır ve Arminiye'de kayıtlara geçmiş durumdadır. Büyük bir olasılıkla, bu bölgelere, bir yüzyıl önceki Moğol istilalarının neden olduğu büyük demografik değişikliklerin sonucunda gelmişlerdir. Karakoyunlu ve Zülkadir konfederasyonları gibi diğer göçer Türkmen gruplarına benzer şekilde, Akkoyunlular da Ebu Sa'id Han'ın 1335/736'daki ölümünden sonraki çöküş ve parçalanışına değin Moğol İlhanlı başat siyasal sistemi içinde kalmışlardır. Moğol Uyrat, Celayir ve Süldüz konfederal aşiretleri, tedricen Doğu Anadolu çevre bölgelerini terk edip Azerbaycan ve Irak gibi, daha zengin merkezî İlhan bölgelerine kayarken, yerleri, gelişmekte olan bu Türkmen konfederasyonları tarafından dolduruldu. Türkmen kon-

federasyonları güçlü yerel savaş liderlerinin önderliğinde, genellikle birbirinden bir hayli uzak yaylak ve kışlaklar üzerinde siyasal denetim kazanmaya, dolayısıyla da bölgesel kimlikleri oldukça belirsiz, gevşekçe örgütlenmiş geniş siyasalar, uluslar yaratmaya koyuldular.(19) İlk Akkoyunlu Beyliği, Diyar-ı Bakır ve Arminiye'nin siyasal boşluğu çevresindeki bu hatlar üzerinde kurulmuştur. Şimdi 14./8. yüzyılın ikinci yarısında gerçekleşen bu gelişimin koşullarını tartışmak gerekiyor.

Akkoyunlu konfederasyonu kuzeyde Doğu Anadolunun Karadeniz kıyı hattı boyunca uzanan Pontus Dağları'ndan güneyde Fırat Irmağı'nın Suriye kıvrımına dek uzanan, sınırları belirsiz bölgede yükselmiştir. Bu bölgenin batı sınırını kabaca yukarı Fırat-Karasu oluştururken, doğusu Van Gölü ve Kürt masifiyle belirlenmektedir. Yukarı Dicle ve Fırat'ın ana akarsu sisteminin yanı sıra çok sayıda dere ve akarsuyla sulanan bölge, Âmid'in (Diyarbakır kenti) elli kilometre kadar kuzeyinden geçen ve Van Gölü'nün doğusundaki Murad Suyu'na boşut uzanan Toros Dağları'nın bir uzantısıyla ikiye bölünür. Deniz düzeyinin ortalama 1500-2500 metre üstünde uzanan Anti-Torosların kuzeyindeki engebeli, yüksek Arminiye platoları, gerek tarım, gerekse büyük ve küçükbaş hayvan sürüleri için yetkin yaz otlakları sunan bitek nehir vadileriyle bezenmiştir. Buna karşın, güneyindeki Diyâr-ı Mudar, Diyâr-ı Bakır ve Diyar-ı Rabi'a bölgelerinin topografyası, Fırat üzerindeki Rakka'nın güneyindeki Amid'de deniz düzeyinden 1000 metrenin altında bir yükseltiye dek yavaş yavaş inen görelî düz bir yayla görünümündedir. Özellikle otlaklar için uygun olan bu yarı kıraç bozkır bölgesi, Arminiye'deki sert kışlara karşı ılıman bir sığınak sağlamaktadır. Bu yaz ve kış otlaklarının yolları, yalnızca kuzeyde Kemah, Erzincan, Bayburt ve Erzurum'un yanı sıra güneyde Ruha, Âmid ve Mardin gibi kent merkezlerinin değil, Murad Suyu vadi-sindeki ya da yakınlarındaki, Palu ve Ergani gibi, temel göç yolları üzerinde stratejik bir konumu bulunan çok sayıda daha küçük kale-nin de denetimini zorunlu kılmaktaydı.(20) Dahası, bu kent merkezleriyle kaleleri ele geçiren reis, Doğu Anadolu'yu kateden esas

uluslararası ticaret yollarına da egemen oluyordu. Yerel işadamları ve zanaatkârlardan satış vergisi ve gezginci tacirlerden geçiş vergisi olarak toplanan paralar bu bölgede gelişen göçer siyasalar için önemli bir gelir kaynağı oluşturmuştur. Yukarıda kısaca özetlenen ekosistem, siyasal merkezin Doğu Anadolu'dan Azerbaycan'a kaydığı, İmparatorluğun kuruluş tarihi 15./9. yüzyıl ikinci yarısından önceki Akkoyunlu tarihinin büyük bölümünün zeminini oluşturmaktadır.

14./8. yüzyılın son onyıllarında Doğu Anadolu'nun siyasal yapısı en az coğrafya ve ekonomisi kadar karmaşıktı. Orta Anadolu'da İlhanlılar'ın en güçlü mirasçısı, eski Selçuklu Rum ya da Rumiye bölgesindeki, Kayseri ve Sivas merkezli Eretna Beyliği, dağılmaya başlamıştı ve 1381/783'te, son Eretna Beyi Gâzi Burhan'üd-Din Ahmed'in -ki kendisi de Salur aşiretinden bir Türkmen'di- veziri Sivas'ta yönetimi ele geçirdiğini ilan etti. Aynı sıralarda, güçten düşmüş Eretna Beyliği, batıda Osmanlı ve Karamanî komşularıyla, başka bölgelerdeki, başkaldırıp merkezden ayrılan yerel valiler tarafından da parçalanmaktaydı. Bu yerel şeflerin en önemlilerinden biri, 1379/781'de bağımsızlığını ilan edip Kemah'tan İspir ve Erzurum'a dek Doğu Anadolu'nun büyük kısmını kısa sürede egemenlik altına alan Erzincan komutanı Mutahharten'di. Mutahharten'in mülkünün hemen doğusunda, Karakoyunlu Türkmen konfederasyonunun önderi Kara Muhammed'in (1380-1389/782-791) toprakları yer almaktaydı. Diyarbakır'daki durum, daha da karmaşıktı. Yukarı Fırat'ın batı kıyısı Zülkadir Türkmen konfederasyonu ve Memlûk efendilerinin denetimi altındaydı. Türkmen Artukî hanedanının sondan bir önceki temsilcisi Mecd'üd-Din 'İsa ez-Zâhir (1376-1406/778-809), birkaç daha önemsiz merkezin yanı sıra Âmid ve Mardin kentlerinde sallantılı bir bağımsızlığı koruyorken, aşiret kuzenleri, Döğerler, Diyarı Mudar'da, Ruha ve Siverek'in kuzeyindeki orta Fırat kıvrımında, Rakka'dan Cebâr'a uzanan bozkır bölgesinde göçerlik ediyorlardı. Ne ki, önderleri Salim (ö. 1396-97/799'dan sonra) ve oğlu Dımışk-Hoca (ö. 1405/806) yönetimindeki göçer Döğerler bu bölgenin

mutlak efendisi olamamışlardı. Yetkeleri, sürekli olarak Suriye çöllerinden, içlerinde en önemlisi el-Fadl olan Arap aşiretleri tarafından tehdide uğramaktaydı. Diyar-ı Bakır'da aynı zamanda, Çemişgezek Malkiîleri, Eğil Buldukanîleri, Tercil ve Silvan (eski Meyya farikin) Zarakî ve Süleymanîleri ve nihayet Hasankeyf Eyubî kent-devleti gibi, küçük, yarı-özerk beylikleri bulunmaktaydı. Bu Türkmen, Kürt ve Arap siyasal gruplaşmalarına ek olarak Doğu Anadolu'da bir de geniş, yerli Hıristiyan cemaatleri vardı. Bunlar arasında en kalabalığı, gerek Arminiye ve Diyarbakır arasında küçük tarım cemaatleri içine dağılmış, gerekse daha geniş kent merkezlerinin sınaî ve ticarî mahallelerinde toplanmış Ermenilerdi. 'Abidin yaylasında sınırlanmışlardı.

Moğol İlhanlılar'ın 1335/736'daki çöküşünden sonra, doğu Anadolu, merkezi İslam topraklarındaki gelişmelerden hemen tümüyle soyutlandı ve yüzyıl sonuna dek pek az dış etkiye uğradı. Batı'da Osmanlılar Batı Anadolu'daki Türkmen beyliklerini eritmeye yeni başlamışlardı. Diyar-ı Bakır ve Arminiye'deki olasılıkla en etkili güç olan Mısır ve Suriye Memlûklar'ının, bölgede güçlü çıkarları bulunuyordu ve yayılımlarını koruyup yukarı Fırat'a doğru genişletmek isteğindeydiler. Kuzey ve kuzeydoğuda Trabzon ve Gürcistan Hıristiyan krallıkları öncelikle savunmaya yönelmişlerdi. Dolayısıyla, 14./8. yüzyılın ikinci yarısı boyunca Doğu Anadolu'nun iç işlerinde etkin bir siyasal rol oynamadılar. Nihayet, doğuda güçlü bir devletin yokluğunda, Kara Muhammed'in yönetimindeki Karakoyunlular, Kürdistan, Arminiye ve Azerbaycan içlerine doğru uzanmaya başlamışlardı. Tüm sahne, aponsız değişime uğradığında, Diyarbakır üzerine bir hamle hazırlığı içindeydiler. 1386/788'de, Orta Asya'dan yeni bir dünya fatihi, Timur Barlas doğu Anadolu sınırlarına ulaştı: Bu olayın, izleyen yarım yüzyıl boyunca Ortadoğu'nun tümü üzerinde kapsamlı etkileri olacaktı.

İLK SOY VE İLK İÇ SAVAŞ

Tur 'Ali b. "Pehlivan"ın edimlerinin gerek Akkoyunlu, gerekse

Trabzon anlatı kaynaklarında birbirinden bağımsızca aktarılmasına karşın, sundukları kanıtlarda belli tutarsızlıklar vardır. Örneğin, Tihranî-İsfahanî'nin, Tur Ali'nin Gazan Han'ın çağdaşı olduğu (1295-1304/694-703) yolundaki iddiası kabul edilecek olursa, o zaman 14./8. yüzyıl ortalarında Trabzon yöneticileriyle ilişkiye geçtiğinde Tur Ali'nin yetmiş yaşlarında olduğunu varsaymak gerekecektir. İkinci olarak, Tihranî-İsfahanî'nin Tur 'Ali'nin oğlu Kutlu hakkındaki biyografisinin Tur Ali'nin kendi hayatından kimi unsurlar içerdiği yolunda belirtiler vardır. Michael Panaretos'un Grekçe tarihçesine göre, Tur 'Ali, Amitiotai, ya da 14./8. yüzyılın 40'lı yıllarında Trabzon Hıristiyan krallığına bir dizi akın düzenleyen Âmid Türkleri arasında yer almaktadır.(22) Bu Türkler'in tam olarak kimler olduğu, ne yazık ki açık değildir. O dönemde Âmid, Diyâr-ı Bakır'ın* denetimi için Hasankeyfli Kürt Eyyubîler'le kıran kırana bir kavgayı sürdüren Artukî Hanedanı'nın elindeydi(23). Ne ki, Panaretos'un 1348/749 seferi anlatısında, Âmidli Tur Ali, Bozdoğan ve Oğuz Çepni aşiretleri mensuplarının yanı sıra, Erzincan ve Bayburt'un Eretna valileriyle ilintilendirilir. Bu da Diyâr-ı Bakır değil, Arminiye Türkleri arasında bir koalisyona işaret etmektedir. Dahası, Tur 'Ali'nin ilk topraklarının Bayburt-Erzincan bölgesinde olduğu varsayımı, arkeolojik verilerle de desteklenmektedir. Bu bağlamda, Bayburt yakınlarındaki Sinür'de* * bulunan erken dönem Akkoyunlu yapılarıyla, 1882/1229 tarihli bir vakifnâme'de Erzincan yakınlarındaki Rumsaray (yeni adı: Mecidiye) köyünde Tur 'Ali'nin mezarından söz edilmesi anımsatılmalıdır.(24)

Türkmenler'le barış görüşmeleri 1351/752'de III. Alexious'un tahta geçişiyle başlatılıp, ertesi yıl, Alexious'un kardeşi Despina Hatun, (Maria Komnene)'un, Tur Ali'nin oğlu Kutlu'yla evlenmesiyle son buldu(25). Bu, Akkoyunlu-Trabzon ilişkilerinde dönem

* Bir duraksamayı önlemek için belirtelim ki, bu yüzyıllarda Diyâr-ı Bakır, Emeviler dönemindeki idarî bir taksimat ile, geniş bir bölgenin adıydı. Bu bölgenin en önemli kenti olan Âmid (Kara Âmid) daha sonraları, Diyarbekir-Diyarbakır adını almıştır. N.S.

** Bayburt'a bağlı olup şimdiki adı Çayır yolu'dur. N.S.

dönem yenilenen bir bağlaşıklıkta.

Kimi bilimciler, bu evlilik bağlaşıklığının, Dede Korkut'un, Kanlı Koca'nın oğlu Kan Turali'nin, Trabzon kralının kızı, güzel ve cesur Selcan Hatun'un gönlünü çelmek için yaptıklarını anlatan altıncı öyküsünü esinlediğini öne sürerler.(26) Tarihsel gerçekle destan kurgusu arasındaki çarpıcı benzerliklere karşın, başka bilimciler bu görüşe filolojik ve tarihsel temellerde itiraz etmişlerdir.(27) Ne ki bu anlaşmazlık, çözümlenmekten bir hayli uzaktır. Tihranî-İsfahanî'nin bu olaylara ilişkin resmî yorumuna göre, Kutlu'nun Rum kralının kızı Tisbine ya da Despina'yı elde etmesi, Akkoyunlular'ın gayri müslimlerle dostça ilişkilerinin İslamleştirilmesidir.(28)

Tur 'Ali'nin ölüm tarihi bilinmemektedir. Ancak III. Alexios'la arasındaki bağlaşıklığın gerçekleştiği 1352/753 ile, Trabzonlular'ın veba salgını nedeniyle Kutlu ve Maria'ya resmi ziyareti ertelemek zorunda kaldıkları 1363/764 yılları arasına denk düştüğü söylenebilir.(29) Tur 'Ali'nin yönetiminin koşulları ya da topraklarının nereye dek uzandığı konusunda pek fazla şey bilinmemesine karşın, Akkoyunlu hanedan tarihindeki rolü bir hayli açıktır. Bayındır Han'ın torunları olduğunu iddia eden ya da edecek olan Arminiye ve Diyar-ı Bakır Türkmenleri'nin yeni bir egemenlik soyunun kurucusuydu. Bu gerçek, içeriden, Tihranî-İsfahanî'nin, Tur Ali'nin ünü nedeniyle Akkoyunlular'ın Mısır ve Suriye'de "Tur'Aliler" olarak bilindikleri yolundaki açıklamasıyla, dışarıdansa bu nomenklaturayı, ikinci soyun kurucusu Kara Osman'ın hükümranlılığı boyunca Tur 'Ali'nin oğul ve torunları için kullanmayı sürdüren Memlûk tarihçilerinin uygulamalarıyla somutlanmaktadır.(30)

Tur 'Ali'nin oğlu Kutlu döneminde(31) (yakl. 1360-1389/761-791) Tur Ali soyu Bayburt-Erzincan bölgesinin güneyine doğru genişledi. Akkoyunlular'sa -bu ad ilkin Kutlu'nun döneminde yerleşmiştir(32)- yerel büyük ve küçük beylerle kolay dağılan bağlaşıklıklar halinde giderek daha sık ilişkiye girer olmuşlardır. Gerçekte, Avrupalı paralı askerler olan "çondottieri"ye benzetilmelerine kar-

şın, Kutlu'nun Türkmenleri'nin kökenleri yereldi. Hizmet ettiklerine, akrabalık bağları ve kişisel sadakatla -bu ne denli geçici olursa olsun- bağlıydılar, dolayısıyla da İtalyan servet avcılarından farklıydılar. Doğu Anadolu'daki Türkmen konfederasyonunun yükselişini Kafkaslar'ın kuzeyindeki bozkır bölgesinde Tatar kazakları ve Nogay akıncılarının oluşumuna benzetmek, daha akla yakın bir koşutluk olacaktır. Ne ki böylesi bir kıyaslama, bu incelemenin erimi dışında kalmaktadır.(33)

Daha sonraki kaynaklar Kutlu'yu son derece dindar ve İslam kurallarına son derece bağlı olarak betimlemektedir: Anlatı ve e-pigrafi kaynaklarda aktarılan tantanalı "Hacc"ı (Hac) dinsel görevini yerine getirdiğine işaret etmektedir,(34) ayrıca Sinür'de bir cami* yaptırdığı rivayet edilmektedir.(35) Dahası, Tihranî-İsfahanî'ye göre, yerel Hıristiyan krallıkları karşısında da ateşli bir gâzi, ve din savaşçısıydı. Trabzon kralının kızkardeşini kaçırdığı yolundaki rivayete daha önce de değinildi. Tihranî-İsfahanî, Kutlu'nun Samtzkhe veya Saatbago Gürcü Beyliğini işgal ettiği, merkezini Akhalsihı'ya (Ahıska) taşıdığı ve büyük bir yağma hareketına giriştiğini aktarmaktadır. Ancak bu, olasılıkla Uzun Hasan döneminde gazâ'ya verilen değer bir yansımasıdır. Çünkü Kutlu'nun böylesi işleri gerçekleştirmesini sağlayacak kaynaklara sahip olması, fazla olası değildir.(36)

Aksine, çağdaş kaynaklardan edinilen bilgiler, gerek Hıristiyan, gerekse yakın Müslüman komşularına ilişkin olarak, Tur 'Ali döneminde tespit edilen siyasanın izlendiğini göstermektedir. Kutlu babasının Rumlar'la anlaşmasına bağlı kaldığı gibi, 1365/766'da karısıyla birlikte bir haftalık bir Trabzon gezisi bile yaptı.(37) Benzer biçimde, Sivas'ın Eretna yöneticileriyle anlaşmazlıklarında Erzincan Beylerini desteklemeyi sürdürdü. 1379/781'de, en büyük oğlu Ahmed'i, Sultan 'Ala'üd-din 'Ali (1365-80/762-82) ve veziri

* Fahreddin Kutluk Bey'in "Kutluk Bey Camisi" olarak anılan bu eseri, Şah Tahmasb I'nin bir akımında yıkılmış, 1550'de, Kanuni Sultan Süleyman döneminde onartılmıştır. (Ayrıntı için Bkz. Metin Sözen Anadolu Akkoyunlu Mimarisi. İst. 1981 sf. 37-40) N.S.

Burhan'üd-din Ahmed yönetimindeki Eretna akıncı kuvvetinin püskürtülmesinde Mutahharten yönetimindeki Erzincan askerî eliti-ne yardım etmek üzere gönderdi.(38) Ala'üd-Din Ali'nin ölümü ve Burhan'üd-Din'in 1381/783'teki darbesini izleyen, Erzincan'ın denetimi mücadelelerinde, Akkoyunlular, Erzincan'da bağımsızlığını ilan eden Mutahharten'e kesin destek verdiler.(39) Ahmed b. Kutlu, o zaman Sivas'a gönderildi ve burada Burhan'üd-Din'in en önemli komutanlarından birini altederek öldürdü. Ne ki, kente girmeyi başaramayıp, geri çekilmek durumunda kaldı. Akkoyunlular'ın Kadı Burhan'üd-Din'e düşmanlıkları Kutlu'nun ölümünden bir yıl öncesine; 1388/790'a dek sürdü. Burhan'üd-Din o yıl Ahmed'den bir bağlılık yemini kopartıp kardeşi Kara Osman'ı Sivas'ta rehin bırakmasını sağlayarak Memlûk sınırındaki konfederasyonu şaşırttı.(40) Bundan sonraki olaylar, Ahmed'i, Burhan'üd-Din'le daha da yakın ilişkilere yöneltecektir.

Akkoyunlular'ın güneşe, Diyâr-ı Bakır'a doğru genişlemelerinin koşulları hâlâ bir hayli karanlıktır. 15./9. yüzyıl Memlûk tarihçileri Kutlu'nun, Âmid ve Mardin'in Oğuz Döğeri aşiretinden Türkmen Artukî sultanı ez Zâhir İsâ'ya hizmet ettiğini ileri sürerler.(41) Ne ki bu görüş, 14./8. yüzyılda Diyar-ı Bakır'da Artukî-Eyyubî rekabetini ayrıntılarıyla irdeleyen Hasankeyf kent devletinin anonim tarihinde doğrulanmamakta(42) ancak, Kutlu'nun, Artukîler'in Diyar-ı Mudâr'da kışlayıp Arminiye'de yazlayan göçer Döğeri kuzenlerinin önderi Salim'le evlilik yoluyla akraba olduğu bilinmektedir; ancak bu bağlaşıklıkla koşulları belirli değildir.(43) Her durumda, Kutlu'nun öldüğü 1389/791 tarihinde en büyük oğlu Ahmed, Murad Suyu üzerinde Palu'yu elinde tutmaktaydı.(44) Pir Ali, Arminiye'nin yazlık otlaklarındaki Kiği'yı yönetiyordu.(45) En küçük oğlu Kara Osman, Âmid'in kuzeybatısındaki Ergani kasabası üzerinde egemendi.(46) Daha önce de belirtildiği üzere, bu kentler ve güçlü kaleleri, Pasin'den Kiği'ye Palu ve Ergani üzerinden Barriye'ye uzanan en önemli kuzey-güney göç yollarından birini denetlemekteydi. Böylelikle Kutlu'nun oğulları göçer Döğeri ve onlarla birlikte göç eden aşiretlerin yazgısı üzerinde bir hayli

söz sahibiydiler. Bu nedenledir ki, Akkoyunlu-Döger bağlaşıklığının, Döger büyük ve küçükbaş sürülerinin, zarar görmeksizin Diyarbakır'dan Arminiye'ye ve geriye götürülmesini içerdiğini varsaymak, yanılıcı olmayacaktır. Bu varsayım, sonraki Akkoyunlu-Döger düşmanlıklarının açıklanmasında da yardımcı olabilir.

Kutlu'nun dış siyasaları da aynı ölçüde belirsizdir: Örneğin, Kutlu'nun, tam olarak hangi anda çekilip Akkoyunlu konfederasyonunun askeri önderliğini oğlu Ahmed'e terk ettiği bilinmemektedir. Ancak bunun, Kutlu'nun ölümünden on yıl önce gerçekleştiği ileri sürülebilir. Benzer şekilde, Dögerler ve olasılıkla Erzurum Duharlıları'nın yanı sıra Kutlu döneminde tam olarak hangi aşiretlerin Akkoyunlular'la bağlaşıklık ya da bağlantılı olduğu da bilinmemektedir. Şu kadarı açıktır: Kütlu mülklerini hayattayken oğulları arasında paylaştırdı ve olasılıkla bir ölüm öncesi atamayla Tur Ali reisliğini ve bununla birlikte önderliği Ahmed'e devretti. Ahmed'in iktidarı almasının Kutlu'nun ölümünden sonra itirazsız karşılanmadığı, izleyen altı yılın olaylarından ve birinci iç savaştan besbellidir.

Ahmed'in 1389/791'de tahta geçişinden hemen sonra, Sultan Burhan'üd-Din'e verdiği tavizlere kızan Mutahharten, Akkoyunlular'la 1381/783 anlaşmasını reddederek konfederasyona saldırdı. Mutahharten lehine sonuçlanan bir dizi çatışmadan sonra, Ahmed siyasal sığınma için Burhan'üd-Din'e başvurmak zorunda kaldı.(47) Bir efendinin yerine diğerine boyun eğmek zorunda kalan Akkoyunlular bu kez de Burhan'üd-Din'in hizmetine girerek 1398/800'e dek nominal vasalları olarak kaldılar. Ancak Ahmed'in yeni efendisine karşı giriştiği entrikalar, Mutahharten karşısında uğradığı askerî başarısızlıkların yarattığı hoşnutsuzluğa eklenince, Ahmed'in konfederasyon önderliğine muhalefetin ilk tezahürlerine gerekçe oluşturdu. Kardeşi Hüseyin b. Kutlu, Burhan'üd-Din'e, Ahmed'in ikili oynadığını bildirdi. Ahmed'in sonraki davranışlarınınca haklı çıkmakla birlikte, Hüseyin ne konfederasyon ne de sultanın sarayında kardeşinin konumunu sarsmayı başaramadı. Gerçekten de, Burhan'üd-Din'in, Ahmed'in kronik ihlallerini bağışla-

mada gösterdiği gönüllülük ve ona güvenmeye devamda gösterdiği ısrar, şaşırtıcıdır.(48)

Bu küçük dalaşlar, Timur'un 1394/796'da ikinci kez Doğu Anadolu'ya giriştiği çıkarılma hareketıyla tümüyle silindi. Önce Ruha'yı (Urfa) yağmalayan Timur, Mardin'de ez-Zâhir İsmâ'ya boyun eğdirdi. Âmid'i kasıp kavurdu. Gürcistan'a doğru ilerlemeden önce Arminiye'nin büyük bölümünü boyunduruk altına aldı. Bu seferin sonucunda, yerel siyasal durum daha da kutuplaşarak Sultan Burhan'üd-Din'le Mutahharten arasındaki düşmanlığı artırdı -ikincisi, kendisince tanınması karşılığında Cihangir Timur'a sürekli bağlılık vaadinde bulunurken, ilki, tutumunda ısrarı sürdürmekteydi- 1395/797'de Timur'un Kıpçak bozkırındaki eski himayesi Toktamış üzerine yürümesi, Burhan'üd-Din'e Erzincan üzerine yürüyüp Mutahharten'i devirme fırsatı sağladı. Burhan'üd-Din, bir aylık bir kuşatmanın ardından kenti alıp Bayburt'a dek uzanan topraklarla birlikte Ahmed Akkoyunlu'ya verdi. (49) Böylelikle Akkoyunlular belki de anayurtları olan bölgeye resmen yeniden yerleşmiş oldular.

Paradoksal olarak Ahmed'in konfederasyon içindeki konumunu güçlendirmiş olması gereken bu mutlu rastlantı, Akkoyunlular arasındaki ilk iç savaşı başlatan kıvılcım oldu aynı zamanda. Tihranî-İsfahanî'ye göre Ahmed ve Pir Ali'nin kıskançlık, korku ve bencilliği, hırslı küçük kardeşleri Kara Osman'ı onlardan uzaklaştırıp başkaldırmaya itti ve böylelikle konfederasyonun Ahmedîler ve Kara Osmanîler olarak ikiye bölünmesine yol açtı.(50) Dahası, 1396/798'de, Timur'un yaklaştığı söylentileri üzerine Erzincan'dan kaçması, nihayet Ahmed'i Burhan'üd-Din'in gözünden düşürdü ve sıradan bir yasa kaçağı sayılmasına yol açtı.(51) Ahmedîler bundan böyle, Timur'un Anadolu'yu fethinin ertesine dek kaynaklardan silinecektir. Ahmed reisi sayılsa da, 1396/798 sonrasında Akkoyunlu tarihindeki ana hattın temsilcisi, Kara Osmanîler olacaktır.

Ağabeyinin tersine, Kara Osman başlangıçta, 1396/798'de geniş bir birliğin başında yanına katıldığı Sultan Burhan'üd-Din'e

yüzeysel bir boyun eğme ve içtenlik sergileyecektir.(52) İzleyen iki yıl içinde Kara Osman'a birkaç önemli görev vermekle birlikte Burhan'üd-Din kısa sürede vasalıyla ters düştü. Anlaşmazlıkları kısa sürede artarak sonunda Kara Osman'ın Sivas sultanına karşı ayaklanmasına yol açtı. 1398 Temmuz/800 Şevval'de Kara Osman, pek bilinmeyen bir şekilde eski efendisini Sivas yakınlarında esir alarak öldürttü.(53) Onyediyedi yıl boyunca orta Anadolu'nun büyük bölümü üzerinde bağımsızca egemen olan bu güçlü kişilik karşısındaki şaşkırtıcı zaferi, çağdaşları üzerinde müthiş bir etki yapmış ve Kara Osman'a büyük bir prestij ve çok sayıda yeni destekçi sağlamış olmalı.* Yine de, Akkoyunluların 1397/800 ile 1403/805 arasındaki olaylı beş yıl içinde ortadan silindiklerini söylemek olası değildir: Burhan'üd-Din'in ölümünü, bir yıldan kısa bir süre içinde Memlûk sultanı ez-Zâhir Berkuk'un izledi. Orta Anadolu'da bunu izleyen kargaşalar, bölgeyi batıda Osmanlı sultanı Yıldırım Bayezid'in, doğuda Timur'un, çelişen imparatorluk heveslerini açık hale getirdi.

Sultan Burhan'üd-Din'i öldürdükten sonra Kara Osman, başkent Sivas'ı işgale kalkıştı. Ancak Sivaslılar'ın yardımını istedikleri Yıldırım Bayezid, oğlu Süleyman'ı kuşatma altındaki kenti kurtarmaya gönderdi. Düzenli Osmanlı ordusuna denk olmayan Akkoyunlular, kuşatmayı kaldırarak doğuya çekilip Mutahharten'e sı-

* Sn.J.E.Woods, bu noktada, kişisel bir görüşünü güçlendirmek, hatta bir fantezi yaratılabilmek için, mutlaka bildiği bir olayı, gereksiz bir muğlaklıkla geçiştirmektedir:

"Bence, bu söylenitedeki kronolojik tutarsızlıklar, onun geçerliliğine bir hayli gölge düşürmektedir. Şeyh Müeyyed, 30 Ekim 1396'da idam edilirken Kadı Burhanüddin ancak 14 Temmuz 1398'de yani 1 yıl 9 ay sonra öldürülmüştür" diyor (Not: 53)

Bu açıklama ile gündeme getirilmek istenen, Şeyh Müeyyed'in katili olan Burhanüddin'in, Kara Yütlük Osman tarafından öldürülmesi tezinin (bu tez de kendisindedir) çürütülmesidir.

Oysa "Kara Yütlük, Müeyyed'in idamından dolayı Burhanüddin'e gücenenek Divriği Kalesi'ne çekilmiş; ancak, uzunca bir zaman sonra, Sivas Hükümdarı'nın 20 bin kişilik bir ordu ile üzerine gelmekte olduğunu haber alınca 600 atlıdan ibaret birliğiyle Karabel vadi-sinde çarpışmak zorunda kalmıştır. Hiç beklenmeyen bir sonuç olarak Kadı Burhanüddin'i ele geçirmiş, bir müddet sonra da öldürmüştür." Ebubekir Tıhrani'nin bu açıklamasına karşılık, İbn Arabşah, olayı yine aynı çizgide fakat kısmen farklı vermektedir. (Bknz. M.H.Yınanç, İA, "Akkoyunlular" sayfa 254; I.H. Uzunçarşılı, Anadolu Beylikleri sayfa 189) N.S.

ğındılar.(54) On yılı aşkın süredir düşman olan iki önderin uzlaşması, Kara Osman'a Timur'un sarayına giriş sağladı. Bu da gerek Ahmed b. Kutlu üzerindeki nihaî zaferi, gerekse gelecekteki Akkoyunlu dış siyasasının biçimlenişinde büyük önem taşıyan bir olaydı. Kara Osman'ın 1399-1400 kişi Rebi'ül-sanî-Receb 802'de Mutahharten'le birlikte Timur'u kampında ziyaret edip onu Osmanlılar'ı Orta Anadolu'dan kovmaya ikna etmeye çalışmış olması olasıdır.(55)

Önce 1400 Ağustos/Zilhicce 802-Muharrem 803'te Sivas'ı yağmalayan Timur; ardından güneye, Memlûklar üzerine yönelerek Malatya'yı aldı ve olasılıkla geçici bir süre için Kara Osman'a devretti.(56) Dahası Akkoyunlular, Halep'te muharebede öylesine parlak başarılar gösterdiler ki, Timur, Kara Osman'ın en büyük oğlu İbrahim'e, İsa Artukî'nin elinden aldığı ve 1394/796'dan beri uhdesinde tuttuğu Âmid kentiyle ödüllendirdi. Yerini Tebriz'e bırakacağı, Uzun Hasan'ın 1467-1469/872-874 fetihlerine dek, Beyliğin başkenti olarak kalan bu kent üzerindeki Akkoyunlu denetimi ilk kez böylelikle sözkonusu olabilmıştır. Dahası İbrahim, Akkoyunlular'ın meşrû yöneticisi olarak Timur tarafından kabul edildi.

İbrahim'in iddialarına nihaî darbe, iki yıl sonraya rastlar. Kaynakların Kara Osman'ın rolünü vurgulamasına karşın, Tur Ali'nin her üç oğlunun da (Ahmed; Pir Ali ve Kara Osman) Temmuz 1402/Zil-Hicce 805'te Osmanlı sultanı Yıldırım Bayezid'in Ankara yakınlarında yenilip yakalanmasıyla son bulan dördüncü ve son Anadolu seferine katıldıkları besbellidir.(58) Daha da batıya doğru ilerleyen Timur, 1402-3 kişi/Cemaziyülevvel-Şaban 805'te İzmir ve Eğridir'i aldı. Akkoyunlular hâlâ maiyetindeydi. Kışlık kampından Timur, görülmemiş ganimet yığınınını Semerkand'a gönderdi. Ancak kervan, yolda Kara Osman'ın yeğenleri Muhammed b. Ahmed ve Piltan b. Pir Ali'nin saldırısına uğrayarak yağmalandı. Timur bu ihanetlerinden dolayı hem suçluları hem de babalarını yakalatıp bu sonuncuları hapse attırdı. Sonradan aklanan Kara Osman'a, topraklarına dönme izni verirken, Ahmed ve Pir Ali'ye uyguladığı yaptırımlar nedeniyle de onun, konfederasyonun tek ön-

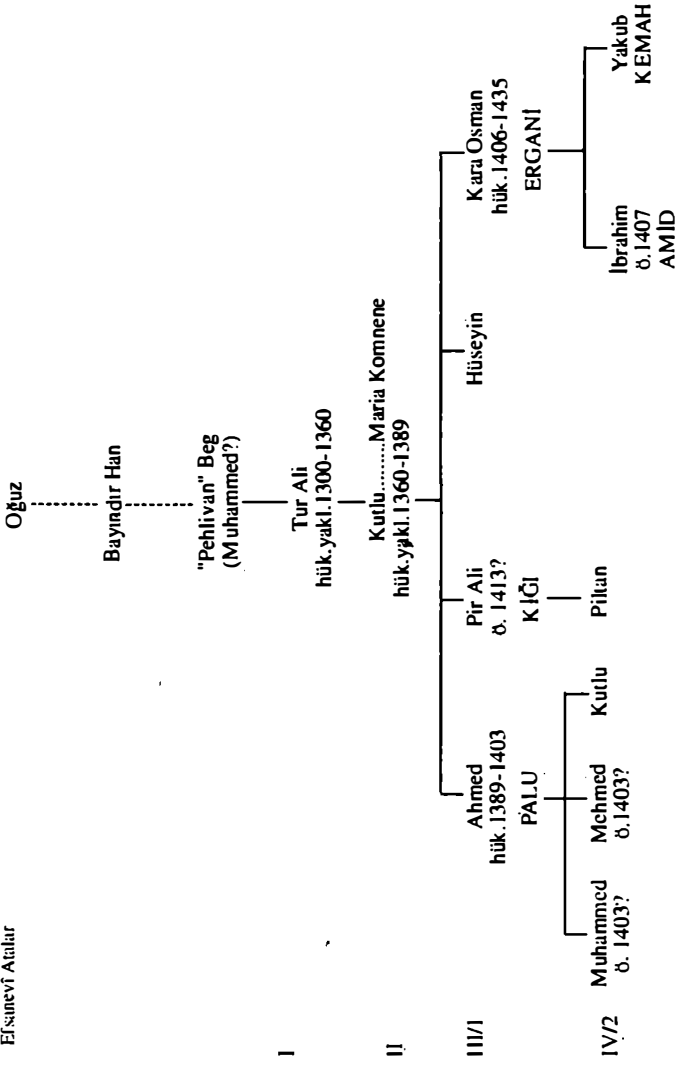

Şekil 6. İlk Soy ve ilk İç Savaş

deri kalmasına olanak sağladı.(59) Ahmed'in başına ne geldiği belli değildir. İster idam ister salıverilmiş olsun, kaynaklarda bir daha adı geçmez. Torunları, Ahmedîler ise, Kara Osman ve çevresine karşı durmayı sürdürmüştür, hatta içlerinden biri 1451-1452/855-856'da Karakoyunlular'ın yardımıyla sultan dahi olmuştur.

Geriye doğru bakıldığında; Kara Osman'ın ilk iç savaşta ağabeyi Ahmed üzerindeki zaferi, üstün askerî yeteneklerine ve siyasi dirayetine bağlanabilir. İlk niteliği özellikle yarı mevsim göçlerinde, izleyicilerinin güvenliğini sağlayarak onlara, yağma ve ganimet umudunu uzatmış bireyleri ve aşiretleri konfederasyona katılmaya teşvik etmiştir. İkinci nitelik, Kara Osman'ın tutarlı bağlaşıklık modelleri oluşturmasında ve başarısında belirleyici etken olan, Timur'un fetihlerini paylaşma konusunda sergilediği uyanıklık ve fırsatçılıkta ortaya çıkar. İlk başarıları Amid'i, Kutlu'nun Palu, Kiği ve Ergani mülküne ekleyerek Akkoyunlular'a Arminiye, Diyar-ı Bakır ve Kürdistan içlerine uzanabileceği sağlam bir toprak temeli sağlamasıdır. Nihayet, hanedan tarihi açısından, Kara Osman'ın başarılı isyanı, hanedanların çoğunda mevcut öncelikli veraset modellerinin altında yatan kaba ama etkin sistemin yetkin bir örneğidir. Başat Bayındır aşiretini birleştirirken Ahmed ve sulbünü, en yüksek göreve adaylıktan, yeni bir yönetici soy (hanedan) konumuna yücelterek Kara Osmanîler'in temellerini attı.(60)

BEYLİĞİN KURULUŞU

Timur'un ganimet kervanına saldırısıyla babası Ahmed'in tutuklanmasına yol açan Mehmed ya da Muhammed, Kara Osman'ın yetkesine daha başından baş kaldırdı. Kardeşiyle ilk olarak Kutlu b. Tur Ali'nin eski bağlaştığı, Döger önderi Salim'in oğlu Dımışık Hoca'dan destek sağlamaya çalıştılar.(61) Kara Osman, bu manevrayı, Dögerler'in rakip kolunun önderi Yağmur'un, kuzeni Dımışık Hoca'dan başkaldırısını destekleyerek karşılamaya çalıştı. Gerek Dögerler; gerekse Kara Osman'a karşı başarısız ayaklanma giri-

şimlerinde yanlarında yer alan Akkoyunlular, kısa sürede Ahmedî-ler'i yalnız bıraktı. Böylelikle dışlanan hanelerin ayaklanmasını sa-
vuşturan Kara Osman, yalnızca önderlik konumunu sağlamlaştır-
makla kalmadı; aynı zamanda Döğerler konfederasyonu içinde etki
de kazandı. Bu durum sonradan ona Diyâr-ı Bakır ve Diyâr-ı Mu-
dâr içlerine doğru genişleme olanağını sağlayacaktır. Ancak Ah-
med'in oğulları şimdilik ezilmişlerdi. Soyu yönetici soya, evlilik
bağlarıyla bağlanan ve Karakoyunlular'a karşı mücadelelerinde,
Kara Osmanî Cihangir ve Uzun Hasan'ın sadık destekçilerinden,
Kara Osman'ın güvenli adamı Kutlu b. Ahmed'e Bayburt Valiliği-
nin verildiği 1421/824'e dek, Akkoyunlu tarihinde gerçek bir rol
oynamadılar.(62) Buna karşılık, Kara Osman'ın, Pir Ali ve oğulla-
rıyla ilişkileri, uzlaşmacılık ve görelî dayanışma gösterileriyle ö-
rülmiştir. Timur kendisini hapisten serbest bıraktıktan sonra, dirli-
ği olan Kiği'ya dönmesine izin verilmiş ve 1413/815 (?)'te burada
ölmüştür. Kara Osman, oğlu Piltan'ın Kiği'daki yetkesini tanıdı. İ-
ki hane arasındaki ilişkiler, Ali b. Kara Osman ile Saray Hatun bt.
Pir Ali'nin evliliğiyle daha da pekiştirildi, bu birleşmeden Cihan-
gir (hük. 1444-1457/848-861) ve Uzun Hasan (hük. 1457-
1478/861-882) doğmuştur.(63) Kara Osman'ın, kendi çocukların-
dan fazla sevdiği söylenen Nur Ali b. Pir Ali'ye bağlılığı da onun,
Pir Ali hanesine olan lütûfkarlığının bir başka göstergesi sayılabi-
lir.(64)

Akkoyunlu tarihinin en uzun hükümranlılığı olan Kara Osman'ın
otuziki yıllık yönetimi, iki döneme bölünebilir. 1403/805'ten
1420/823'e dek uzanan ilk dönem; önderleri Kara Yusuf yöneti-
mindeki rakip Karakoyunlu konfederasyonunun sürekli baskılarına
karşın Kara Osmanîler'in Diyâr-ı Bakır ve Diyar-ı Mudar'ın büyük
bölümünün denetimini ele geçirmelerine sahne olmuştur. Kara Yu-
suf'un 1420/823'te savaş alanında Şahruh Timurî'ye meydan oku-
mak üzereyken ölümünün ardından, Kara Osman, Akkoyunlular i-
çin bir fetih ve genişleme çağı başlattı. Kara Yusuf'un savaşçı oğlu
ve varisi İskender'le (1420-1438/823-841) savaşlar yaparak,
1429/832'de Erzincan'ı ve 1434/837'de Erzurum'u Karakoyunlu-
84

lar'ın elinden kopartmayı başardı. Beyliğini, Orta Anadolu'nun doğusunda sağlama aldı. 1435/839 yılında, ileri bir yaşında İskender'le muharebesinde aldığı yaralar sonucu ölmesi, bu ikinci dönemi apansız sona erdirirken Akkoyunlular'ı çeşitli evreleri, Kara Osman'ın torunu Uzun Hasan'ın 1457/861'de Dicle üzerindeki savaşta kardeşi Cihangir'i alt edişine dek sürecek olan ikinci ya da büyük iç savaşın içine attı.

Sözü edilen ilk dönem, Mardin'in kuzeydoğusunda, Kara Osman ile Kara Yusuf arasında, 1406 baharı/Ramazan Zülhicce 808'de bir ateşkesle sonlanan çatışmayla başlamıştır. Timur'un buyruğu üzerine Şam valisi ve geleceğin Memlûk sultanı el-Müeyyed Şeyh tarafından tutuklanan Kara Yusuf, oniki ayı geçen bir tutukluluk süresinden sonra, Cihangir Timur'un ölüm haberinin Suriye'ye ulaşmasıyla salıverildi.

Azerbaycan ve Arminiye, Kürdistan ve Irak'taki, Timurîler'in eline geçen eski topraklarını yeniden kazanabilmek üzere işe girişen Kara Yusuf, Diyar-ı Mudâr'dan göçer Dögerler'den, yerleşik Artukî kuzenleri Mardinli İsa'dan, sırasıyla Tercil, Silvan ve Cizreli Zarakî, Süleymanî ve Buhtî Kürtleri'nden oluşan bir maiyet oluşturdu. Bu grupların her biri, Kara Osman'ın Diyâr-ı Bakır ve Suriye bozkırlarındaki konumları için oluşturduğu tehlikenin gayet iyi bilincindeydiler. Bu nedenle de, Kara Yusuf'u, Timur yandaşı Akkoyunlulara saldırmaya zorluyorlardı. Ancak yaklaşık yirmi günlük dövüşün ardından, iki ordu birbiriyle başedemeyince araya girenler bir ateşkes sağladılar. Ebu Bekir Tihranî-İsfahanî'nin Kara Yusuf'un ağızından aktardığı Kara Osman'a mektup, gerek her iki Türkmen konfederasyonunun ortak köken ve çıkarlarını sergilemesi, gerekse siyasi durum değerlendirmesi bakımından bir hayli ilginçtir:

Her ikimiz de Türkmen soyundan olduğumuza göre, birbirimize üstün olmak için uğraşmayalım ve birbirimizle çekişmeyelim. Her ikimiz de kendi Anadolu ve Timurî düşmanlarımızla uğraşalım. Çünkü senin için en uygun siyasa, daha iyi bildiğin Anadolu ve Suriye'ye, benim içinse Çağataylar üzerine saldırmaktır.(65)

Kara Yusuf, başlangıçta, bu etki alanları bölüşümüne uyup 1406/809 ve 1408/810'da iki parlak zaferle Miranşah b. Timur'un temsilcilerini Azerbaycan'dan sürdü. Timur'un ölümünden yalnızca üç yıl sonra Karakoyunlular, topraklarını yeniden ele geçirmiş ve Pers Irak'ında Timurîler, Arap Irak'ında Moğol Celâyirler ve Diyâr-ı Bakır ve Arminiye'de de Akkoyunlular'a yönelmeye hazırlanmışlardı. Kara Osman da, daha başlangıçta çabalarını Diyâr-ı Bakır ve Suriye üzerinde yoğunlaştırarak önce Kürtler, ardından da Mardin'de ez-Zâhir İsâ üzerine saldırdı. Artukî önderi, kısa sürede Barkuk'un oğlu en-Nâsır Farac'a (1399-1402/801-815) bağımsızlığını ilan eden(66) ve otoritesine başkaldıran bir grup Afşar, Bayat ve Inallu Türkmen'ine sığınma hakkı tanıdı. Böylece, Kara Osman'a dış bileyen, Sultan aleyhtarı Halepli Cakam ya da Cikim'in kişiliğinde kendine bir bağlaşıklık buldu.(67) Kara Osman Memlûk, Artukî ve Kürt koalisyonuyla Nisan 1407/Zilkade 809 tarihinde Âmid dışında karşılaştı. Ağır silahlarla donanmış Memlûk sipahîleri, Kara Osman'ın kenti çevreleyen topraklara su vermesi sonucunda oluşan bataklığa saplandı. Ayrıntılarda farklılık göstermekle birlikte gerek Memlûk, gerekse Akkoyunlu kaynakları, Memlûklar ve bağlaşıklarının bozguna uğradığını, Cakam ve ez-Zâhir İsa'nın, o kargaşa içinde öldüklerini kaydederler.(68) Akkoyunlular tarafındaysa, Âmid valisi İbrahim b. Kara Osman öldürüldü. Kara Osman, başkenti torunu İskender b. İbrahim'e devretti. Bu, kentin İbrahim'in özel mülkü sayıldığıının, dolayısıyla aşiretin tımar sisteminin dışında tutulduğunun bir belirtisiydi Bu, Ali b. Kara Osman'ın, yirmi yıl sonra babasından Âmid'i istemesi üzerine önemli sürtüşmelere neden oldu.(69)

Kara Osman'ın kazanımları ve âsi Cakam'ın kesik başının Kahire'ye ulaşması üzerine, minnettar Farac tarafından, Akkoyunlu önderine verilenler, Ruha (Urfa) kenti ile "Suriye ve Anadolu'nun göçer nüfusunun en gözükara unsuru ünvanıydı.(70)

Görkemce Burhan'üd-din karşısında kazandığına denk zaferine karşın, Kara Osman, Mardin'i ez-Zâhir İsa'nın varisi es-Sâlih Artukî'den almaya yeterli kaynakları harekete geçirmede. 1409/811-86

12'de es-Sâlih, Mardin'deki yeni Akkoyunlu kuşatmasını kırabil-
mek için Karakoyunlu Kara Yusuf'tan yardım istedi. Kara Yusuf,
bunu kabul edip Kara Osman'ın adamlarının kent çevresindeki ab-
lukasını kırdı ve Mardin'e kendi adamını yönetici olarak atadı. Es-
Sâlih'in ölümü, üç yüzyıllık Artukî yönetiminin sonu oldu ve Ar-
tukî mülkünün kalan kısımları üzerinde tartışılmaz Karakoyunlu e-
gemenliğini sağladı.(71) Akkoyunlu önderi, Karakoyunlu deneti-
minin Arminiye'nin büyük bölümü üzerine uzanmasına da engel
olamadı. Kara Yusuf, 1410 başları/812 sonlarında Mutahharten
Beyliğini parçalayıp torununu Erzincan'dan sürerek komutanı Pir
Umar'ı buraya vali atadı.(72) Kara Yusuf bundan sonra Kemah'ta
Yakub b. Kara Osman ve Ergani'yle Âmid'de bizzat Kara Osman
üzerine başarısızlıkla sonuçlanan akınlar düzenledi. Nihayet, Pir
Umar'ın iyi niyetli çabaları sonucu ateşkese varıldı. Ne ki, Akko-
yunlular güney ve batı sınırlarına çekilmeye zorlanmışlardı.(73)

1411/814,(74) 1412/815,(75) 1416/819(76) 1417/820,(77) ve
1418/821(78) tarihli Karakoyunlu saldırıları, Akkoyunlular'ın Ka-
rakoyunlu rakipleri karşısındaki görelî zaaflının yanı sıra, Kara Yu-
suf'un Akkoyunlu sorununa nihaî bir çözüm bulma konusundaki
çaresizliğini, buna karşılık, Kara Osman'ın Diyar-ı Bakır/Armini-
ye göç ve ticaret yolları şebekesi üzerindeki denetimi elinde tutma
konusundaki kararlılığını göstermektedir. Karakoyunlular'ın ilk
başarısızlıkları kısmen Akkoyunlular'ı güney ve batıda tutabilecek
bir gücün olmayışıyla açıklanabilir. Sonraları, Farac'ın kuvvetli
halefi el-Müeyyed Şeyh'in (1412-1421/815-824) Suriye ve Ana-
dolu'yu yatıştırmasıyla birlikte, Memlûk sınırı daha az nüfuz edi-
lebilir bir hale geldi. Bu durum, Akkoyunlular'ın güvenliğini sağ-
lamlaştırırken, Karakoyunlular'ı düşmanlarını Suriye içlerine dek
izlemekten alıkoyuyordu. Karakoyunlular'ı, Akkoyunlular'ı tü-
müyle silmekten alıkoyan üçüncü etmen, kuşkusuz doğuda Kara
Yusuf üzerinde süregelen Timurî baskılarıydı.

Bu son bakımdan, Kara Osman başat Akkoyunlu aşiretiyle Ti-
mur'un hanesi arasındaki ilişkileri, kızını, olasılıkla Karakoyunlu-
lar'ın 1408/810'da Azerbaycan'ı geri almalarından önce Timur'un

torunu Sidi Ahmed b. Miranşah'la evlendirerek güçlendirdi.(79) Yine de, Miranşah mülkünün çöküşünden sonra, Şahrûh'un, Pers Irak'ına, ikinci seferiyle orta İran üzerinde etkin bir denetim sağladığı yıl olan 1416/819'a dek Kara Osman, Timur'un bu en küçük oğlu ve gerçek halefiyle diplomatik ilişki kurmaya teşebbüs etmedi. Kara Osman mektubunda, Diyar-ı Bakır'daki Akkoyunlu topraklarının büyük kısmının, Karakoyunlu yandaşı Kürtler'in eline geçtiğinden yakınıp Şahrûh'u batı Timurî topraklarını kişisel olarak denetim altına almaya çağırıyor; Şam ve Halep'in Memlûk valilerinin; Karaman, İsfendiyar, Hamid, İzmir ve Zülkadir Beylerinin; İstanbul, Trabzon ve Gürcistan krallarının; Şirvan, Geylan, Lûristan ve İran Kürdistan'ı yöneticilerinin işbirliğini vaadediyordu. Fakat, Kara Osman'ın ulaşı Herat yolunda, Karakoyunlular'ın saldırısına uğradı ve mesajı sözde Timurî efendisiyle ilişkileri açık düşmanlığa yönelen Osmanlı sultanı I. Mehmed'e (1403-1421/805-824) ulaştırıldı.(80) Ertesi yıl, 1417-18/820-21'de, Kara Osman'ın ikinci elçisi nihayet Herat'ta Şahrûh'un yanına vardı.(81) Elçinin görevi bilinmemekle birlikte iletilen mesajın, içeriği itibariyle Karakoyunlular'ın eline geçen ilk mektubunkine benzediği ve Kara Osman'ın batıda yaygın destek vaadinin, Şahrûh'un 1420/823'te Azerbaycan'ı istila kararına destek sağladığı tahmin edilebilir.

Daha önce de olduğu gibi, kapsamlı bir Timurî istilasına değin söylentiler, 1420 yazı/823 ortalarında Diyâr-ı Bakır ve Arminiye'de siyasal dengelyi doğrudan etkiledi; Kara Osman, oğlu Yakub'un Kemah yakınlarında tutsak düşmesinin öcünü almak için Erzincan'ın Karakoyunlu valisi Pir Umar'a saldırdı. Kara Yusuf'un Pir Umar'a destek için gönderdiği Karakoyunlu birlikleri çok geç ulaştı; 1420 Temmuz'u/Receb 823'te Kara Osman, Kara Umar'ı tutsak alıp sonra da idam ederek kellesini Kahire'ye gönderdi.(82) Ne ki, Kara Yusuf'un Arminiye ve Diyar-ı Bakır'a bir başka Karakoyunlu ordusu gönderme planları Şahrûh'un doğu Azerbaycan'a varışıyla kesintiye uğradı. Timurîlerin ilerleyişine karşı durabilmek için bu yenilgiyi gözdardı etmek durumunda kaldı.

Kara Yusuf, Pir Umar'ın yerini almak üzere oğlu Ebu Said'i Erzincan'a gönderip boş yere oğullarını Arap Irak'ı ve Azerbaycan'a çağırmaya çalıştı; Şahrûh'la yalnız başına savaşmak için çıktığı seferde Kara Yusuf 13 Kasım 1420/7 Zilkade 823'te Tebriz'in güneybatısındaki Ucan kalesi yakınlarında, bilinmeyen bir hastalığa apansız öldü.(83) Bir hafta sonra Şahrûh'un oğlu Baysungur Tebriz'e girerek Kara Yusuf'un 1419/822'de Pir Umar tarafından yakalandığından beri rehin tutulan Yakub b. Kara Osman'ı serbest bıraktı.(84)

Aşiret egemenliğinin güçlü temsilinden böylesine apansız yoksun kalan Karakoyunlu yönetici eliti, konfederasyonun denetimi ve Kara Yusufî soyu veraseti için birbiriyle çatışan dallara bölündü. Bunun sonucu olarak ortaya çıkan ve ancak Cihanşah'ın 1446/850'de Bağdat'ı almasıyla sona eren iç huzursuzluklar Karakoyunluları büyük ölçüde zaafa uğrattı, gerek Şahrûh Timurî, gerekse Kara Osman Akkoyunlu karşısında bir birleşik cepheyi olanaksız kıldı.(85) 1420-21/823-24, 1429-30/832-33 ve 1434-36/838-40 Şahrûhî seferleri Karakoyunlu önderliği için en güçlü aday olan İskender b. Kara Yusuf'u sürekli Osmanlılar'a sığınmaya itiyordu. Azerbaycan ve Arminiye'deki huzursuzluk ise, Kara Osman'ın, Akkoyunlu mülkünü genişletmesine olanak sağlıyordu. Kara Osman'ın yönetiminin ikinci döneminde gerçekleştirilen bu fetihler, bir yandan Karakoyunlular ve Kürt bağlaşıklarının gücünü kırarken, bir yandan da ilk Akkoyunlu Beyliğine belirli bir şekil; önemli göç ve ticaret yolları üzerinde denetim; daha geniş beşerî ve ekonomik kaynaklardan yararlanabilme olanağı; akrabalarına dirlik; hizmetkarlarına ve konfederasyon reislerine de siyasal ödül olarak dağıtabileceği yeni topraklar sağladı.

Rebiülâhir Kara Osman'ın İskender'le Nisan 1421/824'te Nusaybin'in güneyindeki ilk karşılaşması Akkoyunlular için bir yenilgiyle sonuçlandı. Yaklaşık üç ay süren çatışmaların ardından, Karakoyunlular ve Döğer aşiretinin düşman bir kolunun mensupları, Kara Osman'ı Âmid'e dek püskürttü.(86) Yine de, Tihranî-İsfahani'nin bu muharebeye ilişkin anlatısı, Akkoyunlular'ın iç tarihi

bakımından birkaç açıdan anlamlıdır. İlk elde, Ali b. Kara Osman, yetenekli bir askerî önder olarak ortaya çıkmaktadır burada. Bunun, Kara Osman tarafından halef seçilmesinde ve 1435/839'da seçkinler divanı tarafından atanmasında etkisi olmuş olmalıdır. İkinci olarak önemli konfedere Purnak aşireti de, Kara Osman'ın kızıyla evliliği olasılıkla aşiretinin konfederasyona katılmasını mühürleyen Kûh Ahmed Beg'in önderliğinde Akkoyunlular'a katılır. Bu, yönetici hanelerin konfedere aşiretlerle evliliğine birkaç örnekten biridir. Purnaklar'ın konfedere savaş formasyonlarında sağ kanada yerleştirilmesi ise(87) bu aşiretin diğer konfedere aşiretler üzerindeki önderliğini göstermektedir. Purnaklar'ın sol kanattaki esas aşiret Musullular'la çelişkisi V. bölümde tartışılan 1490/896-1500/905 konfedere aşiret savaşları döneminin ana temalarından birini oluşturur.

İskender Karakoyunlu karşısındaki ilk yenilgilerinden sonra toparlanan Akkoyunlular, 1421 yazı/824 ortalarında Van Gölü'nün kuzeyinde Şahruh'la buluştu; Kara Osman, Timurî sultanına anayurtlarında Karakoyunlular'a saldırması için baskı yapıyordu.(88) Temmuz/Receb sonlarına doğru, Şahrûh ve bağlaşıkları Kara Yusufî İskender ve İspan'î Eleşkirt ovasında nihai yenilgiye uğratarak, Karakoyunlu ordusunu dağıttı.(89) Akkoyunlular, bu zaferdeki paylarından dolayı cömertçe ödüllendirildiler: Tebriz ve Azerbaycan valiliği Ali b. Kara Osman'a verildi. Böylelikle Kara Osman, yeni Osmanlı sultanı II. Murat karşısında, Şahruh'un batıda Sivas'a dek tüm Karakoyunlu topraklarını alıp Akkoyunlular'a verdiği için böbürlenebilmekteydi.(90) Bu iddia, Osmanlı yöneticisinin gözünü korkutup Karakoyunlu kaçaklara sığınma hakkı vermesini engellemek amacıyla Akkoyunlu yetkesinin sınırlarını kasıtlı olarak abartıyor da olsa, Şahruh'un ilk Azerbaycan seferinin, Kara Osman'ı 1403/805'te Şahruh'un, babası Timur'un kendisine sağladığından çok daha güçlü bir konuma getirdiği, tartışmasıdır.

Yine de, Akkoyunlular'ın Azerbaycan'da bir köprübaşı tutma arzuları bu noktada fazlasıyla vakitsizdi. Şahrûh, Herat'a doğru yola çıkar çıkmaz, Ali, Karakoyunlu yandaşı unsurlarca Teb-

riz'den sürüldü. Başka kesimlerde Kara Yusufiler'in kaçması Diyar-ı Bakır ve Arminiye'deki Karakoyunlu karakollarını savunmasız bıraktı. Kara Osman bu fırsattan Mardin ve anahtar ticaret kenti Erzincan'ı kuşatmak için yararlanacaktır.(91) Her iki girişiminde de başarılı olmakla birlikte, Kara Osman, her birini alıp akraba ve izleyicilerine bıraktığı Karahisar, Tercan, Bayburt ve Akşehir'de (Güzeller veya Ezbidler) daha şanslıydı. Bu fetihlerin genel eğilimi, Kara Osman'ın konfederasyon içindeki belli başlı güç odakları arasında bir denge kurma isteğini açıkça yansıtmaktadır. Karahisar'ı, hayatta kalan en büyük oğlu Yakub'un dirliği olan Kemah'a eklerken, Bayburt ve Tercan yönetici soyun aşiret dayanışmasına bir tavizi olarak sırasıyla Ahmed ve Pir Ali'nin mülklerine katıldı. Nihayet, Kara Osman'ın, Akşehir* valiliğini Yakub'un Kemah'taki eski naibi ve Pir Umar'ın 1420/823 seferinin kahramanı Inak Hasan'a bırakışı yönetici hanenin aşiret dışı kişisel maiyetine bağımlılığını ve Akkoyunlu konfedere aşiret rejiminin bu noktadaki az gelişmiş karakterini göstermektedir. İzleyen dönemlerde Kara Osman bu ilişkileri, hanedanın merkezleştirilmesi sürecinde kendi oğulları lehine değiştirecektir. Benzer biçimde, konfederel aşiretlerin etkisi arttıkça, ganimetlerden aldıkları pay da oransal olarak büyümekteydi.

Diyâr-ı Bakır'da da fetihler sürüyordu. Kara Osman, önce Karakoyunlular'ın Kürt bağlaşıklarına dönerek 1432/826'da Çemişgezek bölgesini boyunduruk altına aldı. Memlûk Suriye'sine uzanan yollar üzerindeki denetimini yoğunlaştırdı. Bu bölge, 1415/817'den beri Ruha'da valilik yapan Kara Osman'ın yeğeni Nur Ali b. Pir Ali'ye verildi. Ruha da bundan böyle 1421/824'te Tebriz'den çağrılan Ali b. Kara Osman tarafından yönetilecekti. Böylelikle bir Kara Osmanî daha, anahtar bir konuma getirilmiş oluyordu.(92) Bu eğilim 1424/827'de Silvan ve Tercil'in, Süleymanî ve Zarakî Kürtleri'nin elinden alınışı ve Bayazid b. Kara Osman'ın bu ve Âmid'in batısındaki başka birkaç kalenin yöneticili-

* Akşehir-âbâd olarak da bilinir. Erzincan'a yakın eski bir kenti. N. S.

ğine atanmasıyla birlikte güçlendi.(93) Göç yolu üzerindeki haklarını doğrudan Kara Osmanîler'in eline vermek ve Kara Osmanî ailesini parçalı aşiret korporasyonunun bir soyu olmaktan çıkartıp gerçek bir yönetici soy hâline getirmek için girişilmiş bir çabaydı bu.

1427/830'daki Malatya üzerine yapılan bir akınla,(94) Memlûklar'ın Fırat kıvrımı, Akkoyunlular'ın esas hedeflerinden biri hâline gelmişti. Bu da Kara Osman'ı, Memlûk sultanı el-Eşref Barsbay'la (1422-1437/825-841) doğrudan çatışmaya soktu ve el Müeyyed Şeyh dönemindeki dostça ilişkileri tümüyle yok etti. 1429/832, 1433/36 ve 1438/841-42'de Akkoyunlular üzerinde üç büyük seferle sonuçlanan bu sınır çatışmaları, Barsbay'la Şahruh arasındaki, Kızıldeniz üzerinden Hint Okyanusu-Akdeniz ticareti ve Hicaz'ın kutsal kentleri üzerine, 16/10. yüzyıl başlarında Osmanlılar'ın ve Safevîler'in yükselişine dek merkezî İslam topraklarının iktisadî, siyasal ve ideolojik yaşamını etkileyen daha geniş çaplı çatışmasının yerel yansıması olarak görülebilir.(95) Bu sahneye daha sonra Şahruh'un evrensel İslamî egemenlik iddialarının varisi Uzun Hasan Akkoyunlu (1457-1478/861-882),(96) Memlûk sultanı el-Eşref Kayıtbay (1468-1496/872-901) ve Osmanlı sultanı Fâtih II. Mehmed (1451-1481/855-886) da dâhil olacaktır. Ne ki bunun Anadolu'daki dolayumsuz siyasal sonucu, Timurîler ve Akkoyunlu vasallarına karşı Memlûk-Karakoyunlu bağlaşıklığının sağlanması oldu.

Besni ve diğer Memlûk kaleleri üzerine Türkmen akınları ve Akkoyunlular'ın Harput ve Erzincan'ı kuşatmasının yarattığı Memlûk-Akkoyunlu sınır gerginlikleri, Barsbay'ı 1429/832'de Harput'u kurtarmak üzere Mısır ve Suriyeli subaylardan oluşan öncü bir kuvveti Harput'u kurtarmaya göndermeye itti. Ancak Memlûklar henüz Şam'da toplanırken Ali b. Kara Osman kenti aldı. Aynı anda, Kara Osman da Arminiye'de nihayet Erzincan'ı ele geçirmeyi başaracaktı.(97) İlk hedeflerinden yoksun kalan Memlûk öncü kuvveti, bunun yerine, Halep üzerine olası bir Akkoyunlu saldırısına karşı bu üssü yok etmek için Ruha'da Habil b. Kara Osman üzerine yürüdü. Kısa bir kuşatmadan sonra, Habil ve Kara

Osman'ın önde gelen komutanlarından bazıları, Memlûk komutanından öncelikle bağışlanma vaadi koparıldıktan sonra 24 Temmuz 1429/21 Şevval 832'de kaleyi teslim ettiler. Ancak imansız Memlûk emirleri Akkoyunlu önderlerini yakalayarak zincire vurdular. Ruha (Urfa), yağma ve katliamları Makrizî ve İbn-i Hâcer el Askalanî'nin sözleriyle "Tatarlar'ın (1400/803'te) Şam'da gerçekleştirdiklerini de geçen" Memlûk birliklerine verildi. Habil ve emirler zincirler içinde Kahire'ye getirilip sokaklarda dolaştırıldıktan sonra hapse atıldılar. Erzincan'ın fethinden dönen Kara Osman, Ruha'ya Barsbay'ın elinde rehin olan oğlunu kurtarmak için çok geç ulaştı. Dahası, Barsbay'ın, Kara Osman'ın oğlunun serbest bırakılması yolundaki tüm başvurularını ısrarla geri çevirishi, yalnızca Kara Osman'ın Memlûk sultanına öfkesini arttırıp düşmanına karşı nihaî adımı atamayışı karşısındaki düşkürlüğünü katladı. Ne ki, Habil'in yakalanışından bir yıldan az bir süre içinde patlak veren veba salgınında ölmesiyle, Barsbay Ruha seferinden edindiği prestijini yitirdi.(98) Barsbay'ın siyasalarının pek çoğunda olduğu gibi, Ruha seferi, sınırdaki Akkoyunlu baskısı karşısında geçici bir rahatlama sağlamakla birlikte, orta Anadolu ticaret yolları üzerindeki giderek artan baskılardan hiçbir biçimde kurtarılmayan gösterişli, ancak etkisiz bir yarı önlemdi.

Kara Osman'ın, ilkin Erzincan kuşatması, ardından da Habil'in serbest bırakılması girişimleriyle meşgul olduğu bir sırada, Şahrûh, Azerbaycan'daki Karakoyunlular üzerine ikinci saldırısının hazırlığı için, merkezini Herat'tan Sultaniye'ye taşımıştı. Memlûklar'ın Ruha'ya saldırısı üzerinden iki ay geçmeden, Şahrûh, Tebriz dışında üslendi. 17-18 Eylül 1429/17-18 Zilhicce 832'de, Urmiye Gölü'nün batısında Salmas'ta bir kez daha Karakoyunlular'ı ezdi. Timurî tarihçeleri Şahrûh'un Salmas'taki bağlaşıkları arasında Akkoyunlu birliklerinden söz etmemektedir. Bu durum, Kara Osman'ın Memlûk sınırındaki uğraşlarıyla açıklanabilir. Her durumda, Şahrûh bu vesileyle Azerbaycan valiliğini Salmas muharebesinden sonra Kara Yusuf'un oğullarından Ebu Sa'id Karakoyunlu'ya bıraktı. Bu, Azerbaycan'ın Karakoyunlu yörüngesinde oldu-

ğunun gönülsüz, ancak resmî bir kabulüydü. Buna karşın, Şahrûh'un Timurî batı sorununu ikinci kez çözümlenmesi, Akkoyunlu-lar'ın Diyar-ı Bakır ve Arminiye'ye sürülmesiyle sonuçlandı.(99)

Gerçekten de, Habil'in öldüğünü öğrendikten sonra, Kara Osman, Barsbay ve Anadolu'daki vekilleri üzerindeki hareketlerini yoğunlaştırdı: 1430/833'ten 1432/835'e dek Memlûk sınırına sürekli Akkoyunlu akınları(100); 1432/835'te Mardin'in Karakoyunlu valisinin elinden alınışı; nihayet kararsız Memlûk sultanını harekete geçirdi. Mart 1433/Receb 836'da bizzat Barsbay önderliğinde Kahire'den Kara Osman'ın başkenti Âmid üzerine tam donanımlı bir sefer düzenlendi. 22 Mayıs/1 Sevval'de Ruha'yı işgal eden Memlûklar bir hafta sonra Kara Osman'ın oğlu Murad yönetimi-ndeki Âmid garnizonunu kuşattılar ve top ateşine tuttular. Memlûk ilerlemesini durdurmak için başkent yakınlarındaki ovalara akın ettikten sonra, Halep'teki sultan aleyhtarı Cakam'a karşı 1407/809'da uyguladığı stratejinin bir tekrarı olarak Kara Osman, Memlûklar'ın bombardımanına karşı Ergani kalesine çekildi. Âmid savunucularının 28 Mayıs/8 Şevval'den 2 Temmuz/14 Zilkade'ye yaklaşık altı hafta süren yiğitçe direnişinin ardından, Memlûklar'ın uğradığı ağır kayıplar, yüksek rütbeli Mısır ve Suriyeli subayların isyan edeceği söylentileriyle birleşince, başarılı Memlûk ablukası vakitsizce sona erdi. Barsbay'ın Kara Osman'ın barış önerilerini gönüllüce kabullenmesi üzerine(102), derhal bir barış anlaşması hazırlanıp imzalandı. Kara Osman, Memlûklar'ın Arminiye ve Diyar-ı Bakır'daki egemenliğini tanımları karşılığında Memlûklar'a teba olmaya, Ruha kentini geri vermeye, hacı ve tâcir kervanlarının geçişlerini kolaylaştırmaya ve ne Memlûk toprakları ne de Hasankeyf ve Eğil'deki Kürt beylikleri üzerine bundan böyle saldırı düzenlememeye söz verdi.(103) Ancak Barsbay birliklerini son derece düzensiz bir biçimde Memlûk topraklarına çekebilmişti ki, Kara Osman Memlûk valisini Ruha'dan kovmak çabalarına girişti ve ertesi yıl boyunca sürekli saldırılar düzenledi.(104) Barış anlaşmasının bu şekilde ihlâl edilmesi, Kahire'deki Barsbay'ı çileden çıkartmaya yetmişti. Fakat, 1433/836'daki külfetli ve pahalıya ma-

lolan sefer, ordusunun desteğini büyük ölçüde yitirmesine yol açtığından, herhangi bir eyleme kalkışmadı.(105) Ağustos 1434/Muharrem 838'de bir Akkoyunlu elçisinin, el-Eşref Barsbay'ın adına basılmış birkaç sikkeyle Kahire'de boy göstermesine karşın,(106) Azerbaycan'a yeni bir Timurî saldırısı üzerine Akkoyunlular'ın Fırat kıvrımına yeniden saldırıya geçtikleri haberi, Barsbay'ın, Kara Osman'a karşı kişisel saldırısında tümüyle yenilgiye uğradığına delâlet ediyordu.(107)

Yine de, Kara Osman bu noktada Memlûk sultanı üzerindeki üstünlüğünden yararlanmayıp dikkatini kuzeydeki İskender Karakoyunlu'nun yarattığı tehdit üzerinde yoğunlaştırdı. 1429/832'de Salmas muharebesinden sonra kaçtığı Anadolu'dan dönen İskender önce 1431/835'te önce Azerbaycan'daki resmî Timurî vali olan kardeşi Ebu Sa'id'i öldürdü. Ardından, 1433/837'de ipek üretim bölgesi Şirvan'a saldırdı. Şirvanşah'ın Karakoyunlular'a karşı yardım çağrısı üzerine de, Kara Osman Akkoyunlular'ı düşman işgalindeki Arminiye üzerine sürdü ve 1434 baharı/Şaban-Şevval 837'de Erzurum kentini ele geçirdi. Oğlu Şeyh Hasan'ı Erzurum valiliğine getirdikten sonra Herat'taki Timurî sarayına İskender'in hareketleri üzerine bir rapor hazırladı.(108) Şahruh, Erzurum'daki karışıklıkların sürdüğünü öğrendiğinde, o zamanlar altmış yaşlarında olan Timurî sultanı, ordusunu imparatorluğunun batı bölgelerini güvence altına almak üzere üçüncü ve son kez, Horasan'dan Azerbaycan üzerine yürüyüşe hazırladı.(109) 1435 baharı/Şaban 838'de Şahruh, Pers Irakı'nda kış kampını kurmuş ve Azerbaycan sınırına ulaşmıştı. İskender Karakoyunlu, daha önce iki keresinde olduğu gibi, bölgeyi terk edip Aras vadisi üzerinden Anadolu'ya kaçtı. Şahruh İskender'in kaçışını derhal Kara Osman'a bildirip Osmanlı topraklarına sığınmadan önce durdurmasını emretti. Kara Osman ve Akkoyunlular Erzurum yakınlarında İskender'i Timurî destek güçleri ulaşana dek oyalamaya çabaladılar. Konfedere aşiretlerinin çoğu hâlâ kışlaklarda olan Akkoyunlular, sayıca İskender'in birliklerinden azdılar. Nitekim, kısa sürede yenildiler. Bayazıd b. Kara Osman ve Kara Osman'ın damadı Ahmed Beg Purnak,

savaş alanında öldürüldü. Kendi de ağır yaralanan Kara Osman'ı, oğlu Şeyh Hasan Erzurum'a götürdü. Burada, Ağustos-Eylül/1435/Sefer 839 muharebesinden birkaç gün sonra öldü.

İskender, düşmanının bu denli ucuz kurtulmasından hiç hoşnut değildi. Akkoyunlular'ın bazıları arasındaki, Erzurum'un denetimi üzerine çıkan anlaşmazlıkları fırsat bilerek kenti geçici olarak işgal etti. Karış karış Kara Osman'ın ölüsünü arattı. Gizli mezarı bulunca da, başını keserek Bayezid, Ahmed Beg ve diğer Akkoyunlu ileri gelenleriyle birlikte Kahire'deki Barsbay'a gönderdi. Düşmanlarının en yenilmezi karşısında İskender'in bu zaferinin tüyler ürpertici ganimetleri, büyük şenlikler arasında bu vesile için özel olarak donatılmış kentte dolaştırıldı, ardından da, birkaç gün Züveyla Kapısı'nda sergilendi. Gerçekte, Kahire'deki kutlamalar pek de haksız sayılmazdı. Çünkü Kara Osman'ın 1435/839'daki ölümüyle Memlûklar hemen kırk yıl boyunca Akkoyunlu saldırılarından kurtulmuş oldular.(110)

KARA OSMAN'IN BAŞARISI

Kara Osman'ın uzun yönetiminin Akkoyunlular için taşıdığı önemi değerlendirmede, bu otuziki yılı birkaç bakımdan göz önünde bulundurmak gerekir. Akkoyunlular, siyasal bir birim olarak 1435/839'da, merkezî İslam topraklarının çevresindeki küçük beyliklerin hizmetinde, görece önemsiz, yarı göçer bir konfederasyondan, varlıkları artık Kahire, Herat ve Bursa'da da şiddetle duyumsanan, ilkel de olsa bir İran-İslamî bürokratik devlet aygıtına sahip, yaygın bir yarıyerleşik özerk, bölgesel bir beyliğe dönüşmüşlerdi.(111) Kara Osman'ın, 1398/800'de Burhan'üd-Din, 1407/809'da da Cakam karşısındaki büyük askerî zaferleri, Karakoyunlular önündeki daha önceki başarısızlıklarını gölgede bırakarak ününü merkezî İslam topraklarının büyük kısmında yaygınlaştırmıştı. 1433/836'da Ruha'nın geçici bir süre için Memlûklar'ın eline geçmesine karşın, Kara Osman'ın, başka, bazı daha küçük kent merkezlerinin yanı sıra Âmid, Erzincan, Mardin ve Erzu-

rum'u alması, hem, Orta Asya'yı, Hindistan'ı, İran'ı batı İslâm pazarlarına ve Avrupa'ya bağlayan hayatî ticarî yollar üzerindeki Akkoyunlu egemenliğini sağlamlaştırdı; hem de Arminiye'deki yazlak yaylalar ve Diyar-ı Bakır'daki kışlak bozkırların karşılıklı bağımlı sistemi üzerinde kesin denetimlerini sağladı. Akkoyunlu konfederasyonunun bu dönemdeki büyümesi bu son gerçeğin doğrudan bir sonucudur: Bayındırlar'ın Bozdoğan, Döğer, Afşar, İnallu ve Bayatlar'la, Kara Osman'ın ilk dönemlerindeki ilişkisi, sonraki yıllarda geliştirdikleri, Purnak, Musullu, Hamze-Hacılı, Haydarlu, Ivaz, İzzed-din-Hacılı, Tabanlı ve Yurtçileri içeren, daha sıkı örülü konfederasyonla çelişir.(112)

Yine de, Kara Osman'ın rejimi, salt kuvvete, teba ve izleyicilerinin yaşamı üzerindeki gücüne bağlı değildi. Yazıcıoğlu Ali'nin 15./9. yüzyıl İbn-i Bibi Türkçe uyarlamasında yer alan "oğullarına öğüdü", Akkoyunlular'ın Kara Osman döneminde sürdürdükleri ve 15./9. yüzyıl başlarında Schiltberger'ce de betimlenen(113) göçer yaşam tarzının, sonraları ilkeselleştirilerek bir ideoloji düzeyine yükseltildiği konusunda kanıt sağlamaktadır. Moğol imparatoru Cengiz Han'a ait, daha önceki bir bildirmeden esinle hazırlanan bu mütalaasında(114) Kara Osman oğulları'nı, toprağa yerleşmenin "egemenlik, Türklük ve özgürlük" için taşıdığı tehlikelere karşı uyararak, göçer gelenekleri yaşatanların ayakta kalacağını belirtmektedir.(115) Şu halde, Kara Osman Cengiz Han'ın tarihsel ve Türkler'in yöneticisi Oğuz Han'ın efsanevi kişiliğinde içerilen, bozkır fatihi ve yasa yapıcısı arktipi olarak görülmektedir. Gerçekte, Kara Osman'ın "oğullarına öğüdü" birçok Türk-Moğol siyasacısının, iktidarlarını meşrulaştırmak için çıkardıkları özel egemen yasa ya da yasak'lara göndermelerde de bulunmaktadır.(116)

Akkoyunlu "göçer ideolojisinin" gelişiminin bir başka yönü de, Kara Osman döneminde, Osmanlı II. Murad dönemindeki Oğuzculuk'la eşzamanlı olarak Oğuz geleneklerinin canlandırılmasında seçilebilir.(117) Gerek Kutlu'nun (1389/791) Sınır'daki, gerekse Pir Ali'nin (1413?/815) Kiği'deki mezar taşlarında Bayındır Han'ın torunlarından oldukları iddiası yer alıyor da olsa,(118) bu

epigrafik kanıtların olasılıkla daha sonraki dönemlere tarihlendiğini kabullenmek gerekir. Ne ki, bu iddia, sikkeleri geleneksel Bayındır tamga'sı taşıyan Kara Osman döneminde iyiden iyiye kurumsallaşmıştır.(119) Kara Osman'ın iddiaları arasında, Başat Akkoyunlu aşiretinin Oğuz ulusunun Bayındır koluyla bağlantısına ek olarak, Oğuz hanlar hanı konumuyla Akkoyunlu yöneticisine Anadolu, Suriye ve Azerbaycan'daki bağlantısız Türkmenler'in bağlılığını talep etmesini meşru kılacak bir ideolojik temel sağlayan efsanevî Türk yöneticisi Bayındır Han'ın soyundan olduğu da yatıyordu.(120) Her durumda, daha 1426/829'da, Akkoyunlu Beyliğinin esnek örgütlenişi, Batı Anadolu'nun aşiret reislerince Osmanlılar'ın merkezileştirici devlet denetimi karşısında olası -hatta daha da çekici- bir alternatif olarak duruyordu.(121)

Konuyu bir an değiştirecek de olsa, Kara Osman'ın, rejiminin moral kuvvetini güçlendirme çabalarının salt göçer askerî elite yönelik olmadığını belirtmek gerekir. Gerçekte, yarıgöçer aşiret konfederasyonundan yarıyerleşik bölgesel beyliğe geçişin göstergelerinden biri, tam da Akkoyunlu iktisadî, siyasal ve toplumsal sistemine kentli sınıfların da dâhil edilmeleridir. Bu bağlamda, Müslüman kentli bürokratların Kara Osman'ın yönetimine katılışlarından daha önce de sözedildi. Ne ki, Kara Osman'ın yerleşik cemaatleri uzlaştırması, beylikteki tarımsal, sınaî ve ticarî nüfusun önemli bir bölümünü oluşturan Ermeni ve Yakubî Hıristiyanları da dâhil edecek biçimde, dinsel hatları da kesmektedir.(122) Böylelikle, pek az istisna dışında Ermeni kaynakları Kara Osman'ın Hıristiyan cemaatlere karşı davranışını övmektedir. Bu siyasanın Diyarbakır ve Arminiye'de egemen olan oğul ve torunlarının büyük çoğunluğunca da sürdürüldüğü anlaşılmaktadır.(123) Bu bakımdan 1432/835'ten 1435/839'a dek Mardin valisi olan ve daha sonra 1438/841'den 1444/848'e dek Akkoyunlu Beyliğini yöneten Hamza, iktidarının kuruluş ve sağlamlaştırılmasında Âmid ve Mardin Hıristiyanlarına öylesine dayanmıştır ki, Müslüman yazarların çoğu onu İslâm'a ihanetle suçlarlar.(124) Müslüman ve Hıristiyan kentli sınıflar arasındaki bu sürtüşme Akkoyunlu beyliği ve imparatorluğunun siya-

98

sal ve toplumsal tarihinde sürekli bir tema olagelmıştır.

Yine de, ilk beyliğin yapısında göçer Türk-Moğol unsurlar başattı. Bu, Kara Osman dönemindeki Akkoyunlu askerî örgütlenişinde de açıkça ortaya çıkmaktadır. Ordu, on, elli, yüz, bin ve onbiner kişilik, konfedere aşiretlerin toplumsal yapısıyla örtüşen sipahi birliklerinden oluşmaktaydı. Bu birlikler, aşiretin konfederasyon içindeki konumuyla bağlantılı olarak ordunun sağ ya da sol kanatlarına yerleştirilirdi. Bu ayrımlar, muharebe alanında olduğu kadar, ziyafet sofrasında da geçerliydi.(125) Veraset paylaşımı da Türk-Moğol aşiret uygulamaları ve geleneklerinin Akkoyunlular arasındaki geçerliliğinin bir başka örneğidir. Kara Osman tüm son fetihlerini oğulları arasında paylaştırdı: Süleymanî ve Zarakî Kürtler'inden alınan Silvan ve Tercil, 1424/827'de Bayezid'e verildi; Harput, 1429/832'de, fâtihi Ali'ye bırakıldı; Yakub 1429/832'de Erzincan'a sahip oldu; Hamza'ya 1432/835'te Erzincan verildi; Erzurum ise, 1433/837'de Şeyh Hasan'ın payına düştü. Temel sadakatların hâlâ kişisel akrabalık bağlarıyla belirlendiği bir sisteme bir ölçüye dek siyasal birlik ve istikrar katmakla birlikte, Kara Osman'ın kuramsal geçici önderliğini daha kalıcı bir henedan idaresine dönüştürmesi, ancak oğulları, başat Bayındır aşiretinin aynı soydan gelme haneleri ve konfedere aşiretler üzerinde mutlak denetimi sürdürdüğü sürece etkin olarak işleyebildi. Dolayısıyla 1435/839'da öldüğünde, tek, özgül bir miras yasaının olmayışından kaynaklanan siyasal "yeniden bölünme" -hierarchy olarak yapılanmış tımar sisteminin öbür yüzü- Akkoyunlular'ı yirmi yıldan fazla bir süre için iç kavga ve yabancı hegemonyasına itti. Uzun Hasan çapında bir önderin ortaya çıkabilmesi bir anlamda pek çok Türk-Moğol siyasasına ortak bir ateşten gömlek seçme işleminin etkinliğinin bir sonucu da olsa, 1435-1457/839-861 büyük Akkoyunlu iç savaşı belki de Akkoyunlu iktidarının üçüncü kuruluşuna dedesinin kurmaya çabaladığı siyasal sistemin tutarsızlıklarını göstermiştir.

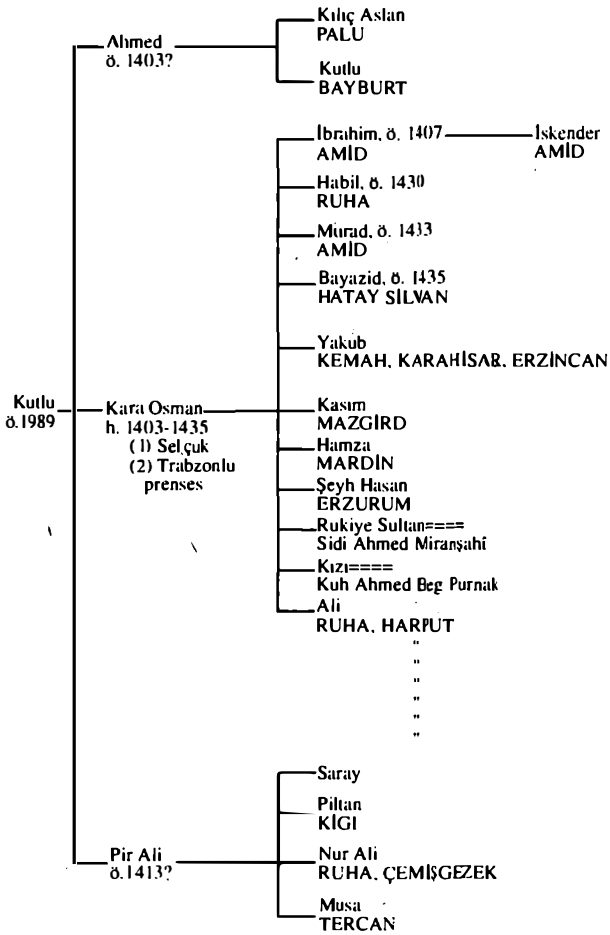

Şekil 7. İkinci Soy

II. BÖLÜMÜN NOTLARI

1. REŞİD (B) 597a; Sümer (1959) 370'e göre, Kulu ya da Tulu Hacı Bayındır (SECERE 38 ona (Kabal Hoca) demektir), Dib Yavku Kayı II dönemindeki esas Oğuz askerî önderlerinden biriydi. ŞECERE 43'e göre, Bukduz Bayındır sonraki bir yabku, Irki b. Dunkar (Erki b. Dönker) Bayındır'ın hizmetinde inak begi idi, dahası yabku Al Altı Kişi (As) Dunkli Kayı İnal Han'ın Korkut Ata b. Kara Hacı Bayat (ŞECERE 42: Kayı) ya da Dede Korkut'u da içeren hükümetinde naib (ya da külerkin) oldu. Yabku'nun ölümünden sonra, Irki, otuz yıldan fazla bir süre, Oğuzlar'ı İnal Han'ın oğlu Tuman adına, han sıfatıyla yönetti (REŞİD (B) 597b-598b; (C) 55-61; Sümer (1959) 371-73). Siri Derya Oğuzları'nın tarihi için bkz. Pritsak (1952) ve Sümer (1967b) 26-59, 371-76.

2. GARDİZÎ (A) 27, (B) 258. Ayrıca bkz. Minorsky'nin HUNDUD 304 üzerine yorumu; Sümer (1953) 324-25; (1967b) 31-32.

3. Kaşgarî ve Divan'ın tarihi için bkz. Pritsak (1953).

4. KAŞGARÎ I, 56-57; III, 304-7.

5. YAZICIOĞLU'nun 15./9. yüzyıl seslendirmesini izleyen (A) 6a. Türk bilimcileri Bayındır'ı çağdaş Türkçe ses uyumuna uygun olarak "Bayındır" olarak okumaktadırlar. Oysa Akkoyunlular arasında Uzun Hasan'ın Âmid Ulu Camii'ndeki yazıtının kanıtladığı üzere, son ünlü/u/u olarak telaffuz edilmekteydi (KONYAR II, 145).

6. Örn. Köprülü (1935) 48-55, 82-88; (1943b) 277 ff., 302-3; Sümer (1953) 209-13, 412-49.

7. Cahen (1968), 314-17.

8. YAZICIOĞLU (B) 57 Bayındır ve Salur'u 13./7. yüzyılın başlarında Erzincanlı Fahr'üd-Din Behramşah Mengücek'in hizmetine yerleştirir; 89, İbrahim Beg Bayındır Selçuk konfederasyonunun sol kanadının şefidir; 82, 91, 97, 105, 115, 124, 208 Bayındırlar Rum Selçuk devletinin temel direklerinden biridir. Ama bkz. Cahen (1952) 179-81; (1968) 35, 145-50. Bayındırlar MÜBAREKŞAH 47 ve 84'teki tıpkı basımda da ortaya Lahor'un Türk

yöneticisi Kutb'üd-Din Eybak (1206-10/602-7) için kaleme alınmış bir yapıt olan sıralanan altmışüç Türk "aşireti arasında ortaya çıkarlar. Her iki yapıtta da Oğuz-Türkmen aşiretlerinin yazılışı aşağı yukarı aynı olduğuna göre MÜBAREKŞAH belki de KAŞGARÎ'den etkilenmişti.

9. VİLÂYET, transkripsiyon 73, tıpkıbasım 164.

10. TÂC 34-35. Uzun Hasan'ın özgün Oğuz soyu üzerindeki koruyuculuğunu göstermek ve Osmanlılar'ın coğrafî yalıtılmışlığını vurgulamaya yönelik bu Akkoyunlu propagandası, Vambéry'nin (1865) 36'da Türkmenistan'da varlığına işaret ettiği Göklen konfederasyonu Bayındırlar'ına bir gönderme olabilir.

11. ŞECERE 64-67. Merkez İslam topraklarına Selçuk öncesi Türk istilalarına değin söylentiler için bkz. Boratav (1958) 46-48'deki Belediye MS.'den şiir alıntısı, Hacı Bektaş Veli'nin Vilâyetnâme'sinden Cevdet 5 Anadolu'nun Selçuklular'dan önce biri erken Abbasî dönemi, ikincisi de Selçuklular'ın ('Irakiye Türkmenleri') gelişinin arefesinde olmak üzere iki kez Türkler'in boyunduruğuna girdiğini aktarır.

12. ATHİR IX, 378-91. İbn ül-Athir belli başlı Irakiye önderlerinin adlarını sayar, ama ne yazık ki aşiret bağlantılarına işaret etmez.

13. KORKUT (C) giriş, x-xiii ve ix'un karşısındaki harita; Sümer (1959) 402-413 ve (1967b) 371-76. Akkoyunlu ve Oğuz söylentileri üzerine daha fazla bilgi için bkz. Ek A.

14. DİYAR 15-16.

15. DİYAR 15 pehlivan'ın gerçekte III. İdris'in gözüpek torununun gerçek adı değil, lakabı olduğunu açıklar. Bkz. pehlivan sanının İlhan-Celayir döneminde birkaç kale kumandanının adından önce geldiği FALAKİYE 136-37. SÜLÛK IV, 461'e göre adı Muhammed'di.

16. DİYAR 14-15. Akkoyunlular'ın bu sefere katıldığından REŞİD'de sözedilmez.

17. Bu aşiretler SUBH VII, 281-82'de gönderme yapılan Memlûk inşa'ı İcâbat'üs-Sail ilâ Ma'rifet'ür-Resâil (Bibliothèque Nati-

onale, arabes, 4437, f. 47)'de sayılmaktadır.

18. PANARETOS (A) 68, (B) 488-89. Başka göndermeler için bkz. BT II, 319.

19. Ulus'un klasik Moğol anlamı "halk-devlet" için bkz. Vladimiritsov (1948) 126 ff.; başka göndermeler için bkz. TMEN I, 175-78. 16./10. yüzyıl Osmanlı yönetsel belgelerinde Akkoyunlu "halk-devlet"i çağrıştıran (oluşum-ç.) lara Bozulus (Sümer (1948); Planhol (1968) 225 ff.) denirdi. Belki doğu Anadolu ulus'uyla batının daha yerleşik ve merkezîleşmiş beylik arasında bir ayırım yapılmalıdır; ancak bu incelemede her ikisi için de ayırım yapılmaksızın "beylik" (principality) terimi kullanılmıştır.

20. Bu bölgenin coğrafyası için bkz. Birot ve Dresch (1953) II, 144, 155-57, 164-65, 184-85, 266, 288, 290 ve Saraçoğlu (1956). Ayrıca Bozulus'un geleneksel göç yolları için bkz. KANUN xix, 63-73 ve xxxii, 140-44 ve Sümer BOZULUS.

21. Bu kısa açıklamanın hazırlanmasında başvuru olan tüm ikincil kaynakları sıralamak zordur, ama en önemlileri şöylece anılabilir: Sümer (1967a) 45-54, (1967b) 241-49; Uzunçarşılı (1969) 155-75; Yücel (1970b), (1971).

22. PANARETOS (A) 65-68, (B) 485-87.

23. NÜZHET 77-80.

24. BAYBURT 42-46; ERZURUM 249, 254-58; ERZİNCAN 243-45. Ayrıca bkz. SEYAHATNÂME II, 344.

25. PANARETOS (A) 70, 72, (B) 491, 495.

26. KORKUT (A) I, Ergin'in girişi, 56; (B) Rossi'nin girişi, 33, 62-63; Boratav (1958) 33, not 3, 45-46, 50-57; Mélikoff (1964) 23-24.

27. Erzi (1954) 191-92; Sümer (1959) 399-400, not 157; (1967b) 402, not 140.

28. DİYAR 13. Tihranî-İsfahanî başka yerde Kara Oşman'a Erzincan'da kuşatma malzemesi sağlayan Trabzon yöneticisine İslamî "sultan" sanını yakıştırdı (DİYAR 90). Uzun Hasan döneminin Akkoyunlular'ı Hıristiyan güçleriyle ilişkilerini gizlemeye özel bir özen gösteriyorlardı.

29. PANARETOS (A) 75, (B) 497. Tur Ali, bir daha Grek tarihçesinde anılmamaktadır.

30. DİYAR 15; HÂCER II, 59, 357, 462; III, 133, 231; SÜLÛK IV, 45, 141, 190, 310, 417, 458, 461, 517, 535, 806; NÛCUM VI, 185, 383, 415, 695, 740 tümü İbn Tur Ali'yi yeni adlandırıcı bir anlamda kullanırken HÂCER II, 40; SÜLÛK IV, 984; NÛCÛM VI, 840; ve DÛV V, 135'te Kara Osman'ın nesebi doğru verilmektedir.

31. DİYAR 12'de adı Arapça olarak yazılır, ama başka kaynaklarda şu biçimlere de rastlanmaktadır. $\text{نظ} - \text{نظل} - \text{فوتلو} - \text{نلق} - \text{نلق}$

32. BEZM 369 (1398/800'de tamamlandı) 1389/791 olayları. Oysa terim olasılıkla bu dönemden çok daha önce kullanılmaktaydı. Yınanç'ın (1940) 253'teki, İbni Batuta'nın 1331-33/731-34 do-laylarında Erzurum'un savaşıyan Türkmen fraksiyonlarınca yakılıp yıkılmasını betimleyişini Akkoyunlu-Karakoyunlu düşmanlığına bir gönderme (BATUTA II, 294) olarak değerlendirmesini destekleyen fazlaca bir kanıt yoktur. Gerçekte, TAKVİM 80 ve COLOPHONS 82-85 14./8. yüzyıl Doğu Anadolu'da kent yaşamında çatışmaların eksik olmadığına, dolayısıyla zorunlu olarak iki rakip Türkmen konfederasyonunun eseri olmadığına işaret etmektedir. "Akkoyunlu" genelde "Beyaz Koyun Türkmenleri" olarak çevrilmele birlikte (bkz. BT II, 76, 178: Asproprobatantes, Leukmans, Leukarnai), terimin kökeni ve gerçek anlamına hiçbir zaman doyuru-cu bir açıklama getirilememiştir. Örneğin genel "beyaz" anlamının yanı sıra ak "batı" (Pritsak (1955) 248-49) ya da "soylu" (Kra-der (1963) 321 ff.) anlamına da gelebilir. Akkoyunlu'nun Türkmenler'in Akkoyunlular'ın atası Gün Han'ın önderliğindeki kıdemli Bozok kesimine totem olarak altın bir tavuk ve beyaz bir koyun (ak koyun) seçişine dair Oğuz söylencelerine bir gönderme olması da olasıdır (OĞUZ, 361-63. satırlar (ama bkz. ŞECERE 30); DİYAR 25). Akkoyunlu sancağı beyazdı ve Bayındır arması bulunuyordu (DİYAR 277; ARZ 29; AHSEN (A) 546; Uzunçarşılı (1969), levha XLIX). Yazınsal kaynaklar beyaz rengi Bayındır ve Akkoyunlu'yla ilintilendirir: Dede Korkut Kitabı'nda Bayındır

Han'ın çadırı beyazdır (KORKUT) (A) I, 66-67, 202, 235) Uzun Hasan, Cami'nin düşünde kâfurû renkli bir başlık giymekteydi (CÂMÎ (B) 324).

33. Yınanç (1940) 258. Kazaklar konusunda, bkz. örn. CON-TARINI 149-51 ve Stökl (1953), öz 102-05. Avrupa tarihiyle baş-ka kıyaslamalarda bkz. BARBARO 85.

34. Örn. SÜLÛK IV, 984; NÛCUM VI, 840, ve ERZİNCAN 244 ve ERZURUM 257. MİR'AT 14'e göre Kutlu Hacı Beg Mekte'ye Hacc'a otuzdokuz kez gitmiştir!

35. Bkz. ERZİNCAN 243-45; ERZURUM 257; ve BAYBURT 42-46'da 1550/957 tarihli yazıt câmiyi Kutlu'ya atfetmekte ve yapıya verilen zararların onarımının Safevîlerce sürdürülmesini anmaktadır. Yazıtta adı geçen Hüseyin b. Mansur olasılıkla 1537/943'te Bayburt, Kelkit ve Tercan'da 30 000 akçelik bir zea-meti bulunan Hüseyin Mansur b. Bayındır'dır (Gökbilgin (1951) 43). MİR'AT 14'te ayrıca Hüseyin b. Mansur b. Hurşid İbni Kutlu'dan sözedilmektedir. Bu son ad, soya ya da ataya ilişkindir, yani Kutluî Hüseyin'den söz edilmektedir. Ayrıca bkz. SANCAK 63, 139, 141.

36. DİYAR 13-14. BROSSET'de bu gaza'dan sözedilmez.

37. PANARETOS (A) 75, (B) 498-99. Trabzon kaynaklarında bu ziyaretten sonra bir daha Kutlu, Maria ya da "Amid Türkleri"nden sözedilmemektedir. Bkz. Fallmerayer (1827) 204 ff.; Mil-ler (1926) 57-58, 60.

38. BEZM 163. Erzincan dışındaki muharebenin anlatısında kentin bağımsız emiri Muttaharten'den ilk kez sözedilir. Bu kişi Ahmed ve Kara Osman dönemlerinde Akkoyunlu tarihinde çok ö-nemli bir rol oynamıştır.

39. BEZM 292. Bu paktın Mutaharten'in Ahmed'in kızıyla evlenmesiyle sağlaştırıldığı anlaşılmaktadır (DİYAR 38). Bu dönemde konfederasyonun etkin yönetiminin Esterabadî'nin "Türkler'in soylu reislerinden biri" olarak tanımladığı Ahmed'in e-linde olduğu anlaşılmaktadır.

40. BEZM 347.

41. SÜLÛK IV 984; NÜCÛM VI, 840; DÛV V, 135. Eğer bu sav doğrusa Panaretos'un Amitotai nitelemesini açıklamaktadır.

42. Bkz. NÜZHET.

43. SÜLÛK IV, 884, NÜCÛM VI, 682. Selim Döğer'in yaptıkları için bkz. Sümer (1967b) 241-45.

44. DİYÂR 54, 114, 125, 270, 381. 1300/700 dolaylarında, Palu'nun Moğol valisine yazdığı mektupta İlhanî vezir Reşid'üd-Din Fazlûllah tâcir kervanlarını acımasız Hani Kürtleri'nin akınlarından koruyabilmek için Palu kalesi ve hendeğine çok iyi bakılması gerektiği konusunda uyarır. (MÛKÂTEBAT 132-35). Ahmed b. Kutlu'nun Palu'yu ne zaman nasıl ve kimlerden aldığı bilinmemekle birlikte kale 1459/863'te Kara Osmanî Uzun Hasan tarafından fethedilene dek torunlarının elinde kaldı. 1475/880 dolaylarında Palu'yu ziyaret eden Barbaro'ya göre kasaba yüksek bir kale ve aşağı yukarı üçyüz evden kuruludur (BARBARO 84). Akkoyunlular'ın yıkılmasından sonra Palu böylelikle Arminiye'deki yaylaklarına gidip gelen Türkmen göçerlerini haraca bağlama olanacağını bulan Eğilli Buldukanî Kürtleri'nce işgal edildi (ŞEREF I, 183 ff., KANUN xxxii, 141-42). Kalenin fotoğrafları için bkz. HARPUR, ss. 8-9 ve Saraçoğlu (1956) lev. XXIX.

45. DİYAR 38, 150, 222; HABİB IV, 469; NUSAH 256. Pir Ali 1413/815'te (?) öldüğünde, oğlu Kiği'yı ele geçirip en azından 1444/848'e dek yönetti (DİYAR 171). Pir Ali'ler kasabada hatırı sayılır bir imar faaliyetine giriştiler; Pir Ali türbesi, Huvand-Sultan binti Piltan türbesi ve Piltan'ın Kiği Camii'ndeki minberi için bkz. ERZİNCAN 246-47 ve KIĞI 94-95. Pir Aliler genel anlamıyla Kara Osmanîler'i desteklediler, onlarla evlilikler yaptılar ve böylelikle kendi tımarlarını koruyabildiler. 1500/906'da kasaba hâlâ Pir Ali soyunun denetimindeydi. Akkoyunlu döneminde kalenin surları konusunda (bkz. KIĞI'daki fotoğraflar, 32, 45-47) 1452/856'da bir deprem sonucu kısmen yıkıldıkları dışında bir şey bilinmemektedir (COLOPHONS 224). Nihayet, 16./10. yüzyılda Diyarbakır göçerleri yazlık çadırlarını kurmadan önce, Kiği valisine bir yalak vergisi ödemekteydiler KANUN xxxii, 142, ayrıca bkz. xix, 67).

46. DİYAR 33. Ergani kalesinden NÜCUM VI, 703-4; COLOPHONS 205, 213; FETH-NÂME 139'da sözedilir; ancak GABRIEL II, lev. CIV'deki fotoğraf kasabanın ortasında alçak, önemsiz bir teppe göstermektedir. Yine de gerek tâcirler, gerekse göçerlerin Ergani yöneticilerine geçiş vergisi ödemesi gerekiyordu (KANUN xxxii, 141, XXXIV, 149-53). Kutlu'nun en küçük oğlu Osman Kara Osman ve Kara Yülük (farklı biçimlerde telaffuz edilmektedir: Kara ilük Karailik Karayülük Kara yülk, BT II, 150'de: Yuluk, karalük) olarak bilinir. Bu ad genellikle "Kara Sülük" olarak çevrilmiştir (Hinz (1936) 33, 34, 40 ve Spuler (1960) 75 ve Kara Osman'ın savaşta inatçılığıyla açıklanmıştır (!). Bu hiç de olası olmayan yorum, modern Türkçe'de sözkonusu asalağın yülük olarak değil, sülük olarak geçmesiyle daha da temelsizleşmektedir. Akkoyunlu tarih yazımcılığında her ikisi de pek doyurucu olmayan iki halk etimolojisi vardır; bunlardan ilki, DİYAR 22 bu adın "iyilik"ten türediğini belirtir; ikincisi, GIYASÎ 49 'Osman'ın bu adı esmer teni ve gençliğinde sakal ve bıyığını traş etmesi nedeniyle aldığını belirtmektedir. (EDPT, 928: yülük, "ınatruş, düz"; Mernlük tarihçelerinde sıkça rastlanan Sakalsız'la karşılaştırın).

47. BEZM 369-70; DİYAR 35-40. Bu çatışmalar 1389 yazı/Rebiülevvel-Ramazân 791'de gerçekleşti ve gerek Esterabadî, gerekse Tihranî-İsfahanî'de farklı versiyonlarda aktarılır. Yapıtı betimlenen olaylardan dokuz yıl sonra tamamlanan Esterabadî'ye göre, Akkoyunlularla ilk karşılaşmasında bozguna uğrayan Mutahharen konfederasyonun yazlık karargâhına saldırmaya karar vermiş, ancak kendini gerçek bir saldırıya hazır görmediğinden, işi hakemlere bırakmayı yeğlemiştir. Kararsızlığı Akkoyunluları rakipleri üzerinde üstünlük kazanmaya ve ihanetlerinden dolayı oç almaya itmiştir. Büyük bir kuvvet toplayarak Erzincan emirini yeniden yerinden etmişler, bunun üzerine Mutahharten Ahmed ve Akkoyunlular'a karşı Kara Muhammed Karakoyunlu'nun yardımına başvurmuştur. Bu koalisyonun karşısında Ahmed'in Burhan'üd-Din'in korumasına sığınmaktan başkâ çâresi kalmamıştı. BEZM versiyonundaysa daha fazla tartışmayı gerektiren iki nokta vardır; bunlar

dan ilki Esterabadî'nin Akkoyunlular'a karşı Mutahharten'e katılmasının Kara Muhammed'in Karakoyunlu olduğu yolundaki savıdır. Oysa başka kaynaklardan FURAT IX, 177; HÂCER I, 378; NÜCÛM V, 515; Sümer (1969a) 53-55 Kara Muhammed'in Nisan 1389/Rebiülsanî 791'de yeğen Pir ya da Kara Hasan b. Hüseyin tarafından öldürüldüğü, dolayısıyla Kara Muhammed'in oğlu Kara Yusuf'un, konfederasyonun denetimi için kuzeni Pir Hasan'la mücadeleye ettiği, bir kargaşa dönemine yolaçıldığı bilinmektedir. Dolayısıyla Mutahharten'in Ahmed Akkoyunlu'yu altetmesine yardımcı olanın babası değil, Kara Yusuf olduğu öne sürülebilir. İkinci olarak, Mutahharten'in kendine bağlaşıklık olarak Karakoyunlular'ı seçmesinden söz ederken Esterabadî, iki konfederasyon arasındaki, ancak seksen yıl sonra Uzun Hasan'ın Hasan Ali'yi altederek Karakoyunlular'ın parçalanmasına yolaçmasıyla son bulan uzun süreli düşmanlığa ilk kez 'açıkça değinmektedir. Genel hatlarında BEZM'le aynı fikirde olmakla birlikte, Ebu Bekir Tihranî-İsfahanî'nin bir yüzyıl kadar aktardığı DİYAR rivayetleri birkaç kronoloji ve yorum sorunu getirmektedir. Anlatının tümü Ahmed ve Pir Ali'yi güçsüz ve etkisiz gösteren, kişisel çıkarlarını konfederasyonun refahının önünde tutan bir çerçevede sunan Kara Osmanî/Uzun Hasanî bir önyargıyla kaleme alınmıştır. Öte yandan Kara Osman, askerî yeteneğiyle Akkoyunluları yönetmeye çok daha lâyıık, yenilmez bir önder olarak betimlenmiştir. Dahası, Tihranî-İsfahanî'ye göre, Mutahharten'le savaşlar, Pir Hasan Karakoyunlu'nun İbrahim b. Kara Osman tarafından yenilgiye uğratılmasından sonra gerçekleşmiştir. Ancak Pir Hasan, İbrahim'in yedi yaşında bir çocuk olduğu (DİYAR 64) 1391/793 yılında öldürülmüştür. (HÂCER I, 419). Nihayet, Tihranî-İsfahanî Mutahharten ve Kara Yusuf önündeki yenilgilerinin ardından Akkoyunlular'ın iki fraksiyona ayrıldığını ve Burhan üd-Din'e yalnızca Kara Osman'ın katıldığını belirtir; oysa Esterabadî 1395/797 olaylarının ardından Ahmed'in Kara Osman'a karşı ayaklanmasını ve ertesi yıl Burhan üd-Din'e katılımını kaydeder (BEZM 478, 506).

48. Ahmed'in Burhan üd-Din'in müzmin düşmanlarından A-108

masya valisi, Emir Ahmed b. Hacı Şadgeldî ile 1389-90/791-92'deki çatışması için bkz. BEZM 371-76, 379-81. Briner'in SAS-RA I, f. 132a çevirisi 1391/794 olaylarında Memlûk sultanı Barkuk'a karşı Mintaş ayaklanmasında "Beyaz Türkmenler"den sözedir. Bu, tabii ki Akkoyunlular'a değil, Bayat Oğuz aşiretine bir göndermedir.

49. BEZM 474-75. Timur'un 1394/796'daki ikinci Anadolu seferi için bkz. BEZM 449-63; ŞÂMÎ 146-57; ARABŞAH 51-54; MÜCMEL III, 136-37; YAZDÎ 513-48. Mutahharten Timur'a Anadolu'yu 1387/789'daki ilk istilası sırasında bağlılık andı içmişti (ŞÂMÎ 103; MÜCMEL III, 127, YAZDÎ 390).

50. BEZM 478; DİYAR 38-39; ve yukarıda not 47.

51. BEZM 493-95.

52. BEZM 506.

53. TÂC 53; SÜLÛK III, 906; HÂCER II, 40, 59; ARABŞAH 83-84; SCHILTBERGER, 16-19; MECMU'A 23b-24a; NÜCÛM V 584; DİYAR 43-46; Uzunçarşılı (1968) 219-22; Yücel (1970b) 156-60. Bu anlaşmazlığın nedenleri ve sonucuna ilişkin çelişik söylentiler kesin bir anlatının biçimlendirilmesine olanak vermemektedir. Örneğin ARABŞAH temel başarısızlık nedeni olarak Kara Osman'ın Burhan'üd-Din'e karşı görevlerini yerine getirmeyişini gösterir. Burhan'üd-Din bunun üzerine yoldan çıkan vasalını tutuklamaya kalkışmış, ancak kendi yakalanmıştır. Kara Osman önceleri bir uzlaşmaya varmaya çalışmışsa da, sonradan Tokat'ın görevden alınmış valisi Şeyh Necib tarafından Burhan'üd-Din'i idam etmeye ikna edilmiştir. Buna karşılık, DİYAR rivâyeti, yerine getirilmemiş vaadler ve çiğnenen onurdan sözedir: Kara Osman Burhan'üd-Din ile âsi yeğeni Şeyh Mü'eyyed arasında aracılık yapmaya razı olmuş; ateşkes antlaşmasında Şeyh Mü'eyyed'in amcasının kendisine bir zarar vermeme güvencesi vermesi karşılığında teslim olacağı koşula bağlanmıştı. Ancak Burhan'üd-Din sözünden dönerek Şeyh Mü'eyyed'i öldürtmüş ve böylece de Kara Osman'ı intikam almaya itmiştir. Bence bu söylentideki kronolojik tutarsızlıklar, onun geçerliliğine bir hayli gölge düşürmektedir.

Şeyh Müeyyed 30 Ekim 1396/25 Muharrem 799'da idam edilirken (BEZM 518), Burhan'üd-Din ancak 14 Temmuz 1398/28 Şevval 800'de (TÂC 53) yani bir yıl dokuz ay sonra öldürülmüştür. Nihayet, Schiltberger'in anlatısı akla en yakın gelmektedir ve Esterebadî ve Memlûk kaynaklarınca da desteklenir. 1397 yazı/Ramazan-Zilhicce 799'da Burhan'üd-Din Kara Osman'ı Karahisar'a Bozdoğan Türkmenleri'nden Sa'd'ül-Mülkü ise Kemah'a gönderdi (BEZM 534). Schiltberger Kara Osman'ın, Burhan'üd-Din'den izin almaksızın görevinden ayrılıp 1397-98 kışı/Rebiülevvel-Cemaziyülâhir 880'de kendi yöresine (Ergani?) döndüğünü yazar. (Karayülük, Ergani'ye değil, Diurizi Kalesine çekilmiştir. N.S.) Bunu izleyen düşmanlıklarda -ki bunlara Sa'd'ül Mülk de karışmıştı- Kara Osman Burhan'üd-Din'i yakalayarak rehin aldı. Sivas'taki görevliler taleplerini reddedince de kentin surları önünde kellesini uçurdu. Bu noktadan sonra kaynakların çoğu Akkoyunlular'ın başarısız Sivas kuşatmasına giriştiklerinde görüşbirliği içindedirler.

54. HÂCER II, 108; ARABŞAH 86; SCHILTBERGER 19-20; DİYAR 46-47. Schiltberger Sivas'a gider Osmanlı keşif kuvvetleri arasında yer aldığını belirtir.

55. ŞÂMÎ I, 214; HÂCER II, 108; YAZDÎ 735-36; ARABŞAH 86; DİYAR 47-48. Timur'un üçüncü Anadolu seferine ve Suriye'yi istilasına (1400-1/802-3) yolaçan olaylar dizisi şöyledir: Ez-Zâhir Barkuk'un ölümünü izleyen kargaşalar sırasında Yıldırım Bayezid, bu durumdan, 1399 yazı/Şevval-Zilkade 801'de Malatya, Elbistan ve Darend'e den Sivas'a dek Memlûk kentlerini topraklarına katıp Orta Anadolu'daki konumunu güçlendirmek üzere yararlandı (HÂCER II, 55-56, 107; NÜCÛM VI, 11). ŞÂMÎ I, 218 ve YAZDÎ 749-50'ye göre casus belli (savaş durumu ç.) Yıldırım Bayezid'in Mutahharten'den siyasal tanınma ve haraç talep etmesiyle oluştu. Dahası, TAKVİM 82'ye göre Bayezid bundan sonra Ağustos-Eylül 1400/Muharrem 803'te Erzincan'ı ele geçirerek Mutahharten'in ailesini Bursa'ya sürgüne göndermiştir. Bu çatışmanın iktisadî temelleri için bkz. İnalçık (1960a) 51.

56. Kara Osman'ın bu kent üzerindeki denetiminden yalnızca

YAZDÎ 754'te söz edilir.

57. DÎYAR 48, 101. ARABŞAH 122-24'teyse Timur'un kenti Nisan-Mayıs 1401/Ramazan 803'te kendi verdiğinden söz edilir. MÛCMEL III, 144 ve YAZDÎ 795-98'deyse yalnızca Timur'un Mardin'de Kara Osman'a bir cübbe arınğan ettiğinden sözedilmektedir.

58. DİYAR 50. YAZDÎ 837, 841-42 yalnızca Kara Osman'dan sözeder ve Timur'un ordusunun sağ kanadının öndegelen emirlerinden olduğunu söyler. BİTLİSÎ I, 18 la onu sol kanada yerleştirir.

59. DİYAR 52. YAZDÎ 882 Kara Osman'ın ordu 1403 baharı/Şaban-Zilkade 805'te Sivas'dan geçerken Timur'un hizmetinden azledildiğini belirtir, ancak kuzenlerinin eylemlerinden sözetmez.

60. Bu görüş, yanlışlıkla Kutlu'ya Osman adlı iki oğul yakıştırmakla hanedan uygulamasındaki gelişmeleri yansıtan MİR'AT 14, 16 tarafından da desteklenmektedir. Dört kardeşin en büyüğü, Kara Yülük Osman Kara Osman'ın sonraki başarısının bir yönünü, mensubiyetin Uzun Hasan'ın yükselişine dek hanedan siyasetindeki temel meşrulaştırıcı unsur olduğu yeni bir hanedan soyu ya da yönetici hanenin kuruluşunu yansıtmaktadır. "Kara Yulukî" teriminin kullanımı için bkz. TKS E. 3128; HAVADİS 423, 545-46, 712; ANON SYR xI, xIvii. Yöneticinin ikili statüsünün ikinci yönü salt Osman Beg denen ve soyu MİR'AT'ın kaleme alındığı 16./10. yüzyılda Bayburt yöresinde önemli görevlerde bulunan yerel bir soyun kurucusu olan en küçük oğulla simgelenmektedir.

61. Bkz. Ek B, s.v., Döğlerler.

62. DİYAR 90, 204-5, 251. Ahmed b. Kutlu b. Ahmed Ali b. Kara Osman'ın kızıyla evlenmiştir.

63. HAVADİS 513. İlkın Minorsky (1933) 6'da rastlanan, Saray Hatun'un (Aşık (A) 248'de Dilşad Hatun olarak geçmektedir) gerçekte Diyarbakırlı bir Hıristiyan olduğu savı yirmi yıl sonra, Hinz (1936) 40, not 2'nin keşfi ve Minorsky (1937) 242'deki düzeltmeye karşın, Babinger (1953) 205'te tekrarlanmıştır. Bu "Hıristiyan hanım" aynı zamanda Harput'ta hâlâ kendi adını taşıyan bir cami yaptıırıp vakfetmişti (SEYAHATNAME III, 218; GABRIEL

I, 259; HARPUR 74); HAVADIS'teki bilgiler Saray Hatun'un önemli bir diplomatik görevle Kahire'ye gönderildiği 1466/870 yılına ilişkin olmakla birlikte, Ali'yle evliliğini Cihangir'in doğum yılı olan 1416-17/820'ye tarihlemek (DÜV III, 80) yani Kara Osman yönetiminin biçimlendiği döneme olasıdır. GIYASÎ 56'da betimlenen ilişkilere göre, Kara Osman'ın oğlu Muhammed -ki sonradan Kur Muhammed olarak anılacaktır- de Pir Ali'nin kızlarından biriyle evlenmiştir, ancak bağlaşıklıkın tarih ve koşulları bilinmemektedir.

64. DİYAR 64. Yağmur Döğür'in 1415/817'deki ölümünden sonra Ruha'da Kara Osman'ın temsilcisi olan, olasılıkla Nur Ali'ydi (HÂCER II, 40; SÜLÛK IV, 291, NÜCUM VI, 342-43; ama 1421/824'te hâlâ yaşadığı DİYAR 91'e bkz.) SÜLÛK IV, 410, 517 "Tur" Ali (b. Kara Osman)'ı 1417/820 ve 1420/823'te Ruha valisi olarak kaydeder.

65. DİYAR 58-59: O. Turan (1969) I, 184-85 bu alıntıyı, Akkoyunlular ve Karakoyunlular arasında belki de İran ve Orta Asya'da yerleştirilen Moğol geleneklerine bir tepkiyi belirleyen ulus ya da kabile duygusunun bir göstergesi olarak değerlendirir.

66. Halep naibi Cakam ya da Cakim 21 Kasım 1406/9 Cemazi-yülâhir 809 HÂCER II, 356) ya da 21 Mart/11 Şevval (NÜCUM VI, 183) günü el-Âdil sanıyla sultan ilan edildi ve Memlûk devletinin Suriye bölgesinde tanındı.

67. DİYAR 60-61; NİGARİSTAN 353. Bu aşiretler için bkz. Ek B.

68. TAKVİM 14; HÂCER II, 357-58, 365-66, 379; SÜLÛK IV 45-46; DÜV III, no. 292, 86. Ancak muharebe için dört farklı tarih verilmektedir: 6 Nisan 1407/27 Şevval 809 (NÜCUM VI, 186), 19 Nisan/11 Zilkade (HÂCER II, 366), 23 Nisan/15 Zilkade HÂCER II, 357) ve 25 Nisan/17 Zilkade (SÜLÛK IV, 46; NÜCUM VI, 184). İbni Tagrıbirdî, Barsbay'ın Akkoyunlulara karşı bizzat katıldığı 1433/836 seferinde savaş alanını denetlediğini ileri sürmektedir.

69. DİYAR 65, 100-1. Görelî önemsiz bir olay olmasına karşın bu anlaşmazlık, Kara Osman'ın 1435/839'da ölümünden sonra

patlak veren büyük iç savaşın çok daha ciddi mücadelelerinin habercisiydi. 1428 güzü/Zilhicce 831/Sefer 832'de Kara Osman'ın oğulları arasındaki çelişki, Ali'nin Ruha (Urfa) valiliğinden alınıp yerine kardeşi Habil'in getirilmesiyle sonuçlandı. Âmid'e dönerken Ali kent üzerinde hak iddia etti ve ağabeyi Yakub'un desteğini sağladı. Kara Osman kentin Timur tarafından İbrahim'e verildiği ve bu nedenle de onun varislerinin hakkı olduğu gerekçesiyle bu talebi reddetti. Buna karşılık Ali de Âmid'in gerçekte yönetici soyun mülkleri arasında olduğunu ve bunun uygulamadaki sonucunun, asıl sahibin ölmesi durumunda tımar mülklerinin -kıdemlilik gibi- sabit bir kural uyarınca el değiştirmesi gerekeceği konusunda ısrar etti. Ne ki Ali bu konuda talebini yeterince savunamadı ve ZAHİRÎ 137 ve MECMÛ'A 68b'de İbni Bahadır'a göre Murad b. Kara Osman 1433/836'da Âmid'e egemen olmakla birlikte, Ali 1435/839'da kenti başkenti hâline getirmeyi başardı. Sonra, oğulları Cihangir ve Uzun Hasan'ın eline geçti.

70. DÜV V, 135; HÂCER II, 358.

71. HÂCER II, 404; NUJMAL III, 198; DİYAR 67-68; MAT-LÂ 171-72; GIYASÎ 2-3; AHSEN (A) 59-60.

72. 1410-1418/812-821 yıllarının olayları DİYAR'da verilmemiş olduğundan, bu dönem boyunca Akkoyunlu iç tarihi konusunda pek az şey bilinir. Ancak konfederasyonun komşularıyla dış ilişkileri belli bir ölçüye dek aynı döneme ait Memlûk ve Timurî tarihçelerinde ve diplomatik gönderilerde yansımaktadır. Karakoyunlular'ın Erzincan'ı ele geçirmesi konusunda bkz. HÂCER II, 459 (1410-11/813); MÜCMEL III, 198 (Şubat-Mart 1410/Şevval 812); MAT-LA 173 (1410 baharı/Zilkade 812-Sefer 813); AHSEN (A) 60; SÛLÛK IV, 133, 137, 141.

73. METSOP (A) 149, (B) 151. Başlangıçta Mutahharten'in toprakları arasında olan, ve Erzincan'dan Malatya'ya yönelen kuzey-güney ticaret yolunu koruyan stratejik Kemah kalesi 1401/803'te Osmanlılar'ın eline geçmiş ve ertesi yıl Timur tarafından yeniden fethedilmişti. (CLAVIJO 90; ŞÂMÎ 250-52; HÂCER II, 228; ARABŞAH 129; YAZDÎ 826-30; DİYAR 33). Başlangıçta

kaleyi Mutahharten'e iade eden Timur, 1403/805'te Anadolu'dan ayrılmadan önce Kemah'ı Kara Osman'a vermiştir. Kara Osman'sa buna karşılık bu önemli mevkiin yönetimine oğlu Yakub'u geçirmiştir. Kaynakların tümü, kalenin ele geçirilmesi neredeyse olası konumundan sözetmektedir. Bkz. Sevgen (1959) 212-15.

74. SÜLÛK IV, 181, 190 ve HÂCER II, 483 Kara Yusuf'un ateşkes isteğinin savaşı Sincar'a dek Kürt topraklarına taşıyan Kara Osman tarafından reddedildiğini bildirmektedir. Burada yerlileri 100 000 dirhem ve 1.000 koyunluk bir tazminat ödemek zorunda bırakmıştır.

75. MÛCMEL III, 211; MATLA 240-41; AHSEN '(A) 88-89. 1412 bahar ve yazı/Muharrem-Cemaziyülsanî 815'te Kara Yusuf Amid ve Çermik'e saldırarak Kara Osman'ı Ergani'de savaşıma zorladı. Bu da Akkoyunlular için yenilgi demektir.

76. SÜLÛK IV, 364'e göre, Akkoyunlular'ın Erzincan kuşatması, Karakoyunlu valisi Pir Ömer'i desteklemek üzere gönderilen İskender b. Kara Yusuf tarafından 1416 yaz başı/1416 Rebiülahir-Cemaziyülevvel 819'da bozguna uğratıldı.

77. HÂCER III, 132-33; SÜLÛK IV, 409, 412, 417; MACMÛ'A'da İbn-i Bahadır 39a-43b; NÛCÛM VI, 369-72. 1417 yazı/Cemaziyülâhir-Receb 820'de kuzey Memlûk eyaletlerine üçüncü seferinde Memlûk sultanı el-Müeyyed Şeyh'e ulaşan bilgiye göre, Kara Osman bir kez daha Kara Yusuf'a yenilip Birecik'e geri püskürtülmüştü. Bu anlaşmazlık sonunda, Akkoyunlular'ın Mardin'in kuzeydoğusundaki Savur kalesini teslim edip ağır bir tazminat ödemeleriyle çözümlendi.

78. HÂCER III, 168-72; SÜLÛK IV, 450, 457-59, 460-61, 463, 464-65; MACMÛ'Â'da İbn-i Bahadır, 87b; NÛCÛM VI, 383-88. 1418 yaz ve güzü/Cemaziyülâhir-Şevval 821'de Kara Osman Mardin yöresine saldırarak yağmaladı ve Kara Yusuf'un ilerlemesi karşısında Âmid'e çekildi. Başkentinden sürülen Kara Osman, Fırat'ı geçerek Halep'e sığındı. Ganimet peşindeki Kara Yusuf ise Memlûk ticarî merkezleri Birecik ve Anteb'i yağmaladı. Gerek Memlûk sultanı el-Müeyyed Şeyh, gerekse Halep'teki naibi Akko-

yunlular'ın bu gerileyişinin Memlûk topraklarında bir hayli huzursuzluğa yol açmış olmasına karşın Kara Yusuf'la bu çatışkısında Kara Osman'a yardım ettiler. Bu huzursuzluklardan teki, Trablus valisi Barsbay'ın 1407/809'dan bu yana Akkoyunlular'la gevşek bir ilişki içinde olan bir grup Afşar, Bayat ve İnallu Türkmeni tarafından yenilgiye uğratılışydı. Bu olay, Barsbay'ın 1422/825'te sultan olmasından sonra Kara Osman'la arasındaki düşmanlığı açıklayabilir.

79. FERİDUN I, 286-89/ASNAD (A) 587-93; AŞIK (A) 181, (B) 174; BİTLİSÎ II, f. 10 5a; AHSAN (A) 540-41. Bu birliğin izleyicileri Uzun Hasan, Yakub ve Baysungur döneminde önemli konumlarda bulundular ve başat Bayındır aşiretinin Miranşahî adı verilen soydaş bir dalını oluşturdular; bkz. Ek B.

80. Bkz. FERİDÛN I, 152-55/ASNAD (A) 177-85; Osmanlı, Karakoyunlu ve Akkoyunlular arasındaki bu konuya ilişkin yazışmalar.

81. MATLA 376; AHSEN (A) 107.

82. TAKVİM 20, 56; METSOP (A) 97; HÂCER III, 222; SÛLÛK IV, 535; NÛCUM VI, 415-16; DİYAR 69-71/AHSEN (A) 107-9. El-Müeyyed Şeyh'in bu olay karşısındaki sevinci, Memlûklar'ın malların -özellikle ipek ve köleler- Suriye pazarlarına özgür akışını sağlamada, orta ve doğu Anadolu'daki ticaret merkezlerinin dost ellerde bulunmasına verdikleri önemin bir göstergesidir.

83. FERİDÛN I, 160-61/ASNAD (A) 160-61; (Şahruh'un I. Mehmed'e fetihnamesi); MÛCMEL III, 242. Hasankeyf'in Eyyubî sultanının Kahire'ye gönderdiği bir mesaja göre, Kara Yusuf zehirlenmişti (SÛLÛK IV, 543/NÛCÛM VI, 423).

84. MATLA 413-15/AHSEN (A) 118; DİYAR 75. Abdül Rezak Semerkandî Hafız Ebru'ya dayanarak Ali b. Kara Osman'ın Tebriz'e vardığında Baysubgur'un huzuruna çıktığını belirtir. Ama olasılıkla sözkonusu olan, Yakub b. Kara Osman'dı.

85. Karakoyunlular arasında 1420/823'ten 1446/850'ye dek süren bu yirmialtı yıllık taht savaşları, III. Bölüm'de incelenen Akkoyunlu büyük iç savaşına benzetilebilir.

86. FERİDUN I, 161-63/ASNAD (A) 215-17 (İskender'in I. Mehmed'e fetihnâmesi); MATLA 442; DİYAR 77-82/AHSEN (A) 120-23.

87. Örn. bkz. DİYAR 134, 273; ARZ 24; AHSEN (A) 535.

88. MATLA 449-51/AHSEN (A) 125-26; DİYAR 83-85. DİYAR'a göre Şahruh'u Karakoyunlu içlerine saldırmaya ikna eden Kara Osman değil, Ali'ydi.

89. Eleşkirt Muharebesi anlatıları için bkz. MATLA 451-64/AHSEN (A) 126-33; DİYAR 85-88. Ayrıca bkz. COLOPHONS 146, 147, 157-59. İskender'in kardeşi İspan'ın adı, yakın zaman önce Berkeley, California'dan Mr. Stephen Album'un satın aldığı bir sikke üzerindeki yarılardan

90. FERİDUN I, 185-86/ASNAD (A) 226-28'deki mektuba bkz.

91. Kara Osman'ın 1422/825'teki onüç haftalık başarısız Erzincan ve Kemah kuşatması için bkz. COLOPHONS 163-64. DİYAR 90'a göre "Trabzon Sultanı" (Alexious IV Komnenos) Akkoyunlular'a Erzincan dışında katıldı. Dolayısıyla Kara Osman'la Alexious'un kızının düğününün bu tarihte kutlanmış olması olasıdır (DUKAS 124-125).

92. DİYAR 93-94.

93. DİYAR 95. 1425/828'de Karakoyunlu merkezi Erciş üzerine bir akın yeni toprakların elde edilmesiyle sonuçlanmadı (COLOPHONS 168).

94. HÂCER III, 384; NÜCÛM VI, 623 (Ocâk-Şubat 1427/Rebiülâhir 830).

95. Bkz. Becker (1915) 379-86; Jomier (1953) 50; ve Darrang (1961) 159-94, 381-85.

96. Şahruh Timurî'yle Uzun Hasan Akkonlu'nun Hicaz siyasetlerinin bir karşılaştırması için bkz. 15./9. yüzyıl sonları Memlûk tarihçesi SEYRAFÎ, 428.

97. Bkz. COLOPHONS, 169, 178.

98. SÛLÛK IV, 806-08; HÂCER, III, 422, 452; ZAHİRÎ 137; NÜCÛM VI, 644-49, 652, 686, 816; DÛV X, No. 878, 206; Dİ-116

YAR 100-6/AHSEN (A) 136-37. Bu olayın Memlûk ve Akkoyunlu versiyonları birbirini pek güzel tamamlamaktadır. NÜCÛM'a göre kuvvetin komutasında başkatip Irikmas ez-Zâhirî varken, Dİ-YAR komutanın geç dönem Akkoyunlu tarihinde de ortaya çıkan Hüseyin b. Ahmed el Bahasnî, "Tagrıbirmiş" olduğunu ileri sürer; bkz. III. bölüm, n. 29.

99. Bu seferin Timurî versiyonu için bkz. Şahruh'un ASNAD (A) 219-23'teki fetih-nâmesi; MÜCMEL III, 263-66; MATLA 601-25/AHSEN (A) 195-200. NÜCÛM VI, 649, 662-63, SÛLÛK IV, 811'den alıntı yaparak Kara Osman'ın bin Akkoyunlu'nun başında Salmas'ta çarpıştıktan sonra Diyarbakır'a döndüğünü ve Mardin ve Malatya'yı yağmaladığını belirtir. Bkz. Sümer (1969a) 127-31.

100. Kara Osman'ın bu dönemdeki faaliyetleri için bkz. FERİDUN I, 216-17/ASNAD (A) 463-64 (Mardin valisinin II. Murad'a mektubu); SÛLÛK IV, 850; MECMU'A 57a'da İbn-i Bahadur; NÜCÛM VI, 660, 665-68, 669, 673.

101. HÂCER III, 473; İbni Bahadur, MACMU'A 63a-b; ANON SYR xxxix. Mardin çok sayıda Akkoyunlu kuşatmasının ardından nihayet birinci beyliğe eklemelendi ve Kara Osman'ın oğlu Hamza'ya tımar olarak verildi. İbni Bahadur el Aynî'ye dayanarak Kara Osman'ın kalenin anahtarlarının bir boyun eğme nişanesi olarak Barsbay'a verdiğini aktarır. Ertesi yılki tutumu, 1432-33/836'da Kahire'ye gönderilen hakaretli elçilik anlatısı doğruysa (geç dönem Memlûk vakanüvisi İYÂS (Bulak 1893-94/1311) II, 19'da kaydedilmekte, ama Mustafa'nın 1972 baskısı II. cildinde geçmemektedir.), hiç de boyun eğiciye benzememektedir.

102. HACER III, 498-99'a göre Akkoyunlular'ın savaş desteğinde oybirliği yoktur: Kara Osman'ın oğulları Yakub ve Ali, Hurufî ozan Nesimî'nin (ö. 1417-8/820) tilmizleriydi. "İki Kutsal Kent'in Hizmetkârı"na, yani Memlûk sultanına karşı savaşmayı reddetmişlerdir. Gerçekten de, Yakub'un tımarı, Erzincan'ın kuzeybatısında, Yalnızbağ'daki 1430-31/834 ve 1436-37/840'a tarihlenen Hurufî mezartaşlarının da tanıklık ettiği gibi, bir Hurufî sığı-

nağı olmuşa benzemektedir. (ERZİNCAN 250-51). Eđer Yakub'un Hıřuffiler'le gerekten de iliřkisi varsa, bu Akkoyunlu beylerinin kktenci halk dinsel hareketlerine verdikleri desteęin ilk rneęini oluřturmaktadır ve bu uygulayım Uzun Hasan ve ardılları tarafından da geniř lekte izlenmiřtir.

103. Bu seferin İbni Tagribirdi tarafından birinci elden tanıklıęa dayalı anlatısı iin bkz. NÜCŪM VI, 691-711. SŪLŪK IV, 890-97; HĀCER III, 492-98; ve MECMU'Ā 67a-69a'da İbni Bahadır tamamlayıcı versiyonlar sunmaktadır. Antlařma kořulları iin bkz. SŪLŪK IV, 897 ve MECMU'A 69a'da İbni Bahadır. SŪLŪK IV, 906 Memluklar'ın Amid kuřatmasında top kullandıęından sz etmektedir.

104. SŪLŪK IV, 915-917; HĀCER III, 519; NÜCŪM VI, 718-19; MECMU'A 69b'de İbni Bahadır. Barsbay'ın Ruha'daki valisi, geleceęin sultan el-Eřref İnal'ı, İnal el-Alā'i idi (1453-1461/857-865).

105. Barsbay'ın uęradıęı aęır kayıplar, "Cara Julucho"nın hŪkŪmranlıęını gŪney ve batıda Halep'e dek uzandıęını dŪřŪnen Emmanuel Piloti gibi aędař yabancı gzlemciler tarafından da kaydedilmiřti (PILOTI 211-12).

106. SŪLŪK IV, 926; NÜCŪM VI, 721; MECMU'Ā 75a'da İbni Bahadır.

107. SŪLŪK IV, 937; HĀCER III, 541; NÜCŪM VI, 727. Aralık 1434/CemaziyŪlevvel 838'de Kara Osman'a karřı bir bařka sefer ilan edilmiř, ancak sonradan iptal edilmiřtir.

108. DĪYAR 107-8/AHSEN (A) 211-12.

109. řahruh'un ŪŪncŪ ve son Azerbaycan seferi iin bkz. COLOPHONS 186-87; MŪCMEL III, 278-81; MATLA 674-79/AHSEN (A) 212-17, 220-23; SŪmer (1967a) 132-37.

110. COLOPHONS 182-83; METSOP (A) 133; SŪLŪK IV, 949, 956, 963, 984, 988; HĀCER III, 543-44; NÜCŪM VI, 740-41, 840-41; MACMU'A 88a-b'de İbni Bahadır, DŪV V, 135-37; DĪYAR III-14/AHSEN (A) 213-18, 219-20. Kara Osman'ın lŪmŪne iliřkin anlatılar, nemli ayrıntılarda ancak kŪŪk farklılıklar

göstermektedir. DİYAR rivayati “resmî” Uzun Hasanî versiyonu sunarken SÛLÛK, HÂCER ve Aynî'nin (MECMÛ' A'da İbni Bahadır) Mısır-Suriye geleneği kellelerin Kahire'ye götürülüşüne eşlik eden İskender'in fetih-nâmesi üzerine temellenmektedir. Ancak Kara Osman'ın kaç yaşında öldüğüyle, ölümünün tam tarihi konusunda tarihçiler arasında anlaşmazlıklar vardır. DİYAR 133'te, seksen kamerî yaşında öldüğü belirtilirken, Memlûk kaynakları bu konuda doksandan yüze kadar değişiklik göstermektedir. Eğer Kara Osman gerçekten Maria Komnene'in Kutlu b. Tur Al'den olma oğluydu, PANARETOS 70'e göre Kutlu ve Maria 1352/753'te seksenbeş kamerî yaşından fazla olamazdı. Dahası, BEZM 347 Kara Osman'ın, kardeşi Ahmed'den daha küçük olduğunu söylemekte, bu gerçek DİYAR 36'da da doğrulanmaktadır. Dolayısıyla seksen kamerî ya da yetmişyedi güneş yaşı Memlûk tarihçilerinin abartılı hesaplarından daha akla yakın gözükmektedir. Nihayet, Kara Osman'ın ölümü için verilen tarihler 29 Ağustos/5 Sefer (SÛLÛK IV, 956, 985; NÛCÛM VI, 840); 26 Ağustos-4 Eylül/1-10 Sefer (NÛCÛM VI, 741; DÛV V, 136); 13-23 Eylül/19-29 Sefer (MECMÛ' A 88b)'dir.

III. Anlatı kaynaklarında Kara Osman'ın yalnızca iki memurunun -Maliye Bakanı Hacı Muhammed ve Genelkurmay Başkanı İbrahim b. İdris (DİYAR 80, 119)- adının geçmesine karşın, Kara Osman'ın çağdaşı Yazıcıoğlu “oğullarına öğüt” biçimindeki bir yönetim el kitabını ona yakıştırdır (YAZICIOĞLU (A) 15a-17a). Önceden Togan (1946) ve Turan (1969) II, 26'da bir Osmanlı adı sayılan “merhum Kara Osman”ın (bkz. aşağıda n. 115) ilk Akkoyunlu beyliğinin kurucusuyla özdeşleştirilmesi için bkz. Erzi (1950) 716 ve Wittek (1964) 163 ff. Biçim olarak Tâhir Zül-Yemineyn'in oğlu Abdullah'a mektubunu andıran Kara Osman'ın yirmidokuz maddelik pendnâme'si gerek İran-İslâm siyasal kuramlarının hem de Türk-Moğol uygulama ve âdetlerinin unsurlarının etkisini yansıtmaktadır. Örneğin Siyasetnâme gibi yapıtlarla yöneticiye Sasanî hükümdarı Anuşirvan'da kişileştirilen adalet ilkelerine göre yönetmesi öğütlenirdi. Yine de, klasik “adalet çemberi'nin

(no. 21) ifadesiyle, geleneksel İran-İslâm köylülüğüne egemenliğin temel direkleri olarak göçer konfederasyon ve hassa ordusu eklenmişti. Başka bölümlerde vezir ve yöneticilerin seçimi (no. 15,19), yöneticinin çevresi (no. 14) ve istihbarat servisi (no. 18); pratik etik konusunda tavsiyeler (no. 12, 23, 24, 27, 28), eş ve at seçimi (no. 6, 8) gibi konular Nizam'ül-Mülk'ün kitabından çok Kabusnâme havasındadır. Askerî düzenleme (no. 2, 4, 7, 9, 11) ve ceza yasaları (no. 10, 20, 22)'ında Türk-Moğol etkisi daha fazla duyumsanır.

112. Purnaklar dışında bu aşiretler ilkin büyük iç savaşın değişik evrelerinde ortaya çıkarlar; ancak Akkoyunlular'a Kara Osman döneminde katılmış olmaları daha büyük olasılıktır. Bkz. Ek Eb.

113. Schiltberger, ff. 16. "Hıristiyan toplumlarda bazı prenslerin, sığır sürüleri için daha elverişli bir otlak bulduklarında orayı kiralama yöntemleri gibi; doğuda da Osman adlı bir Türk beyi böyle göçebe gezerken yaz aylarında bölgenin başlıca kentlerinden olan Sevast (Sivas) adlı şehre gelmiştir."

114. Barthold (1968) 461, not 5 Hamdullah Müstevfî Kazvinî'nin Târih-i Güzide (yakl. 1330/730) Leningrad MS'inden alıntı: "Moğol'un kente yerleşmesi kural dışıdır. Cengiz Han Yasağına da aykırıdır." Başkalarının yanı sıra Togan (1946) 100-2'de Türkler'le Moğollar arasında göçer geleneklerinin korunmasının ideolojik önemini tartışmaktadır.

115. YAZICIOĞLU (A) 15a, no. 1: "Merhûm Kara Osman dâhi dâim bu ögüdü oğlanlarına virürmiş ki olmasun ki oturak olasız ki beglik ve Türkmanlık ve yerüklük idenlerde kalur dirmiş. bkz. yukarıda not 110. Bu ilke 15./9. yüzyıl sonunda Yakub b. Uzun Hasan'ın saray tarihçisi Fazlullah Huncî İsfahanî tarafından yeniden ifadelendirilir (EMİNÎ 14b-15a), ama yaylak ve kışlak göçer uygulamaları için Kur'an'dan hüccet getirir (Sûre CVI)bu pagan bozkır geleneklerinin yerine İslamî meşrulaştırıcı ilkelerini geçirme yolundaki imparatorluk çağı genel eğilime bir başka örnek oluşturmaktadır (bkz. Ek A).





116. YAZICIOĞLU (A) 16a-17a, no. 10, 20, 22. Türk-Moğol

devletlerinde yasanın hükümrânın iradesi olduğu konusunda bkz. Togan (1946) 106-9 ve İnalçık (1969) 107-11. Kara Osman'ın torunu Uzun Hasan'ın yaşaması için bkz. Bölüm IV.

117. Bu Osmanlı sultanının “Türk ulusal antikitelere” ilgisi için bkz. Wittek (1938a) 27-28, (1938b) 7-13, (1952) 673; Sümer (1953) 319, (1959) 453, (1967b) 365-68; Turan (1969) 11, 25-28.

118. ERZURUM 255-56; ERZİNCAN 245, 247; KİGİ 94.

119. FRAEHN I, 145. Sümer (1967b) 147 yargısını TEVHİD 475'e dayandırmakla birlikte Bayındır damga'sı kullanımını Kara Osman'ın oğlu Hamza'nın (1444/848) dönemine tarihlendirmektedir (ancak bkz. Sümer (1946) 385). İlk KÂŞGARÎ I, 56'da

 olarak verilen bu aygıtın (REŞİD (A) I, 41);  YAZICIOĞLU (A) 13a);  ve  (ŞECERİ  gibi biçimleri de verilmektedir.

Akkoyunlular arasında Bayındır arması yazıtlarda (GABRIEL I, 13-17; ETEM 141-47); sikkelerde (RABINO 125 ve levha IX, HINZ (1936) 104'ün karşısı), sancaklarda (Uzunçarşılı 81969) levha 491; ve resmî belgelerde (örn. BUSSE, levha II, IV, XIII, PAPAŞIAN (A) I, vii; FARMANS xi; TIEM 2200; TKS E. 3127, 3132, 3134, 5486, 8344, 8926, 9662 vd.) kullanılmıştır. Yukarıda anılan belgelerden birkaçında Bayındır damga'sı “elhüküm'lillah” niyazındaki “lillah”ın yerini almaktadır!

120. “Talihi bol Bayındır Han” için bkz. YAZICIOĞLU (A), f. 2b'nin başındaki Oğuz-nâme parçası; Hanlar hanı Bayındır Han için bkz. KORKUT (A) transkripsiyon 77, 84, 153; tıpkı basım 10, 19, 121. Akkoyunlu ve Oğuz gelenekleri için bkz. Ek A. COLOPHONS 309, 312'de Kara Osman'a yalnızca Bayındır dendiğine dikkat edilmelidir.

121. O yıl Menteşe Beyliğinin yönetici hânesi toprakları Osmanlılar tarafından fethedilince Kara Osman'a sığındı (ÂŞIK (A) 109-111, (B) 97-98.)

122. Arminiye ve Diyarbakır'da Hıristiyanların Müslüman nüfusa göre fazlalığı, 15./9. yüzyıl boyunca yabancı gözlemcilerce kaydedilmiştir. Örn. bkz. SCHILTBERGER 99; CLAVIJO 84, 89,

96; BERCHET'de Zeno, ix, 134; GHISTELE 268, 271; MERCHANT 147, 150.

123. COLOPHONS 164, 169, 182-83, 192, 205, 210-11, 213-14; METSOP (A) 94. Fakat bkz. COLOPHONS 168, 182, 207, 221-22.

124. COLOPHONS 211; ANON SYR xxxix; DİYÂR 136; DÜV III, 165; özellikle GÜLŞENÎ 5a-6a.

125. YAZICIOĞLU (A) 15a-17a, no. 2, 3, 4, 9, 28.

ÜÇÜNCÜ BÖLÜM

Büyük İç Savaş

Bir gün İrkil Hoca Gün Han'a, "Oğuz yeryüzü krallıklarını boyunduruk altına alıp büyük servetleri ve sürüleri devşiren büyük bir imparatordu şimdi bunların tümü senin," dedi. "Yüce Allah seni ve beş kardeşinin her birini dörder oğulla kutsadı, topu yirmidört ediyor. Sonradan aralarında anlaşmazlık çıkmaması için, her birine özgül konun, görev ve ünvanın verilmesi ve her birinin kendi yerini bilebilmesi için özel bir damgayla ayırt edilmesi uygundur. Devletin istikrarı ve ailenin namı böylelikle güven altına alınabilecektir."

Reşid'üd-Din, Oğuzname

1435'in güz sonu-kış başları/Sefer-Cemaziyülâhir Kara Osman'ın ölümünden az önce 839'da Amid'de kopye edilen bir Ermeni el yazması, kendi seçtiği varisi Ali'nin tahta çıktığını belirtir ve "Tanrı onu düşmanları karşısında zafere erdirsin," duasıyla tamamlanır.(1) Ali'nin ilahî yardıma gerçekten de gereksinimi vardı. Çünkü, İskender Karakoyunlu ve el-Eşref Barsbay gibi güçlü dış düşmanların yanı sıra, içeriden gerek aynı soydan gelen hânelerin,

gerekse Kara Osman'ın mirasçısı olduğunu öne süren diğerlerinin şiddetli bir muhalefetiyle karşı karşıya kalmıştı. Dahası, başat aşiretin önderleri arasında kendi üstünlüğünü sağlamadaki başarısızlığı da, yaylakların reislerini Arminiye'deki yaylaklarla Diyarbakır'daki kışlakların reislerini birleştirmekten ve tüm göç şebekesini tek bir siyasal otorite altında toplamaktan alıkoyuyordu. Ne ki, başarısızlığı yalnızca ona özgü değildi: Kara Osman'ın ölümünün hızlandırdığı yirmi iki yıllık ikinci ya da büyük iç savaşın dört evresinde, en az onbir iddia sahibi, Timurîler, Memlûklar, Osmanlılar ve hatta Karakoyunlular gibi dış güçlerin desteğiyle Akkoyunlu konfederasyonunu yeniden birleştirmek için uğraşıyorlardı. Bir başka perspektiften bakıldığında, Akkoyunlular'ın bu sıkıntılı dönemleri, gerçekte yeni bir karizmatik önderin, 1457/861'de Dicle üzerindeki zaferi, hem konfederasyonun bütünleşmesini, hem de başat Bayındır aşiretinde yeni bir güç dağılımının kuruluşunu sağlayan, Ali'nin oğlu Uzun Hasan'ın hükümranlığında iktidar öncesi evreyi belirlemektedir.

ALİ'NİN İKAME EMİRLİĞİ

Büyük iç savaşın ilk evresi Bayındır aşiretinin Ahmedî soydaş hanelerinden birinin, birinci iç savaşın sonunda taht üzerindeki iddiasını yitirmiş bir üyesinin, Kara Osman'ın otuz yıllık gaspını ortadan kaldırarak yönetimi Tur Ali kolundan gerçek sahiplerine iade etmeye kalkışmasıyla başladı. Pir Ali hanesi mensuplarının desteğindeki Kılıç Aslan b. Ahmed, Kara Osman'ın İskender Karakoyunlu ile muharebede ölmesinin hemen ardından Erzurum'u almak için harekete geçti. Ama kent sakinleri tarafından püskürtüldü. İlk girişimi başarısızlıkla sonuçlanan Kılıç Aslan Palu dirliğine çekildi. Burada Ali'yi tanımayı reddederek Akkoyunlu emirliğinin Kara Osmanîleri'ni tecrit etme sözü veren İskender Karakoyunlu ile pazarlığa oturdu.(2)

Bu arada, Kara Osmanîler'den, sonradan Kur Muhammed olarak ünlenecek olan Muhammed, Mahmud, Ali ve Ali'nin oğlu Ci

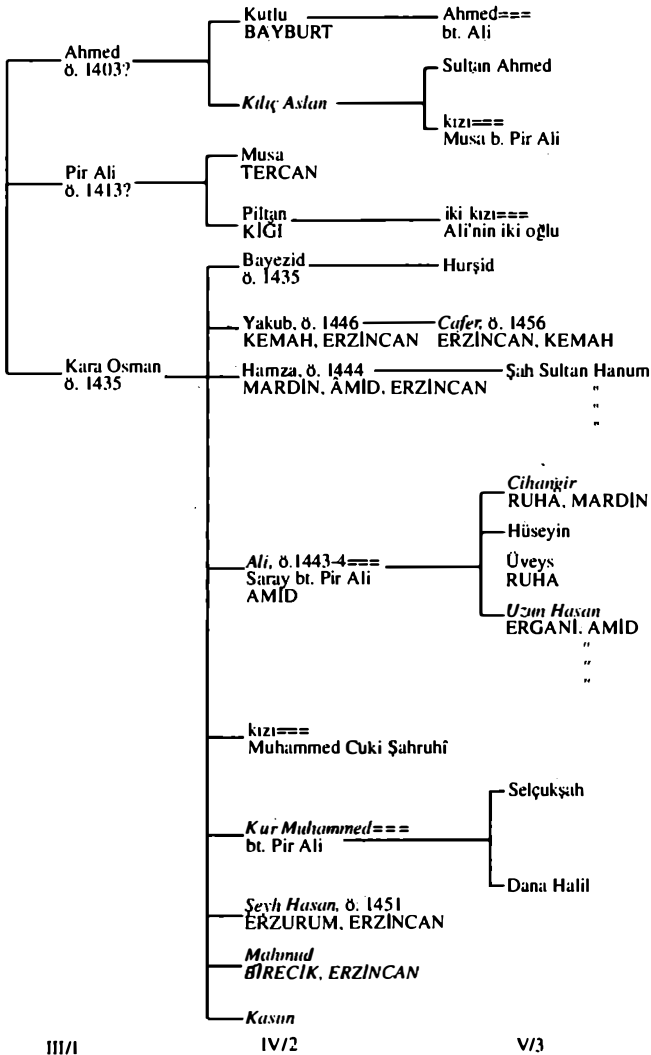

Savaşan esas taraflar *italikle* belirtilmiştir.

Şekil 8. İkinci ya da Büyük İç Savaş

hangir, Tercan yakınlarında gayri resmî bir seçkinler divanı topla-
yıp Kara Osman'ın Ali'yi yerine ardıl göstermesini tanıdılar. Ne
ki, Ali'nin seçimine, İskender Karakoyunlu ile çatışmalar süresin-
ce Mardin'de kalan Hamza, ya da Erzincan ve Kemah gibi iki ö-
nemli kenti yöneten, böylelikle de Arminiye'deki geniş yazlık ot-
laklara hükmeden Yakub ve oğlu Cafer gibi güçlü Kara Osmanîler
hazır katılmamışlardı. Konfederal aşiretler de divanda temsil edil-
miş değillerdi. Ali'nin aceleci hanedan iddiası, sonunda kendisine
hem aşiret hem de konfederasyonunun bütününün desteğini yitir-
mesine ve Akkoyunlu topraklarından kaçarak sürgüne razı olması-
na yol açacak bir dizi yanlışlıktan yalnızca ilkiydi.

Olasılıkla kendi yetkesinin aşırı zaafının bilincinde olan Ali,
Tercan'dan Şahrûh'un oğlu Muhammed Cukî'nin Timurî kuvvetle-
rin başında İskender Karakoyunlu'yu izlerken karargah kurduğu
Erzurum'a geçti. Burada Şahrûh'un gözetiminde, Ali, Şeyh Hasan,
Yakub, Kara Osmanîler'den Cafer ve Pir Ali hanesinden Nur A-
li'nin katıldığı ikinci bir divan toplandı. Bu görüşmenin sonuçları,
son derece belirsizdir: Kara Osman ve Uzun Hasan'a olan önyargı-
larından daha önce de söz edilen tarihçi Tihranî-İsfahanî'ye göre,
Muhammed Cukî, Kara Osman'ın Ali'yi Akkoyunlular'ın reisi ilan
edişini tanıyarak onu Diyarbakır valiliğine getirdi. Dahası, Ali'nin
ağabeyi Yakub'a da Kara Osman'ın 1429/832'de fethettiği Erzincan
kenti, Timurîler'in bir iyi niyet gösterisi olarak verildi.(3) İki
kardeşin siyasal ilişkileri belirlenmiş olmasa da, Nur Ali b. Pir Ali
ertesini yıl Ali'nin Çemişgezek'teki başatlığını tanımışa benzemek-
tedir.(4) Buna karşın, İdris Bitlisî, Muhammed Cukî'nin, sonuçta,
Akkoyunlular'ın yöneticiliğine Yakub'u getirdiğini öne sürer. Bu
olasılıkla Kara Osman'ın topraklarının hayatta kalan en büyük oğ-
lu Yakub ile kendine ardıl seçtiği Ali arasında daha kesin bir bölü-
şümü anlamına gelmekteydi.(5) Gerek Kara Osman'ın tımar siste-
minin, gerekse Timurî uygulamanın beslediği bütüncül egemenlik
kavrayışına daha uygun olan böylesi bir iktidar paylaşımı Yakub ile
Ali -ve daha sonraları da oğulları Cafer ve Cihangir- arasındaki
Arminiye ve Diyâr-ı Bakır'ı denetim altına alma mücadelesini da-

ha iyi açıklamaktadır. İkinci divan Muhammed Cukî ile, Kara Osman'ın kızı Hanım'ın, Şahruh'un hanesiyle Akkoyunlular'ın yönetici soyu arasındaki bağları daha da sağlamlaştıran düğünleriyle son buldu. Şahruh'un bu evlilikten çok hoşnut olduğu söylenirken,(6) Memlûk sultanı Barsbay kendini her zamankinden fazla tehdit altında hissediyor ve Akkoyunlular üzerine yeni bir seferin hazırlıklarına girişiyordu.(7)

Önderliği en azından Akkoyunlu Beyliğinin kışlık topraklarında resmen kabul edilen Ali, bundan böyle dikkatini önce Muhammed ve Mahmud'un, ardından da Kara Osman'ın karılarından biriyle yönetimin birkaç üyesinin kaçtığı Diyar-ı Râbi'a'da kardeşi Hamza'nın oluşturduğu tehlikeye çevirdi. Saray ve bürokrasi desteğinin yanı sıra, Hamza güçlü Purnak aşiretiyle Diyar-ı Rabi'a ve Barriye bozkırlarındaki kışlaklardan Amid'in güneybatısında Karaca Dağ eteklerindeki yaylaklara uzanan daha az önemli göç yollarını izleyen diğer göçer konfedere aşiretlerini arkalamasına da güvenebilmekteydi.(8)

Gerçekte Hamza babasının 1435/839'da ölmesi üzerine Muhammed Cukî'nin karargahındaki ikinci divanla denetimin Ali'ye verilmesine karşın, başkenti göçer askerî elitin yardımıyla güveneye alabilmişti.

Hamza'nın Kara Osman'ın Tur Ali soyu dönemindeki ilk dirliği Ergani'yi alma çabalarının önünü Ali'nin oğlu Cihangir kesti. 1436 baharı/Ramazan-Zilkade 839'da Ali Akkoyunlu kışlaklarını geçici olarak denetim altına aldı. Artık babasının Memlûk düşmanları karşısındaki konumunu tanımlamaya hazırды.

Düşman Memlûk sultanı el-Eşref Barsbay'la uzlaşma çabası içindeki Ali, oğlu Hüseyin'i diplomatik görevle Kahire'ye gönderdi. Ancak Barsbay uzlaşmaya yanaşmayacaktı: Hüseyin'i hapse atırıp Diyârı Mudar'daki Döğer sınır muhafızlarına, Âmid'de Ali'yle karşılaşmalarını buyurdu. Musullu ve Emirlular'dan unsurları da kapsayan Akkoyunlu ordusu Cihangir komutasında, istilacıları başkent yakınlarında karşıladı ama daha örgütlü ve donanımlı Döğer kuvvetleri karşısında yenilgiye uğradı. Cihangir'in de tutsak

düştüğü bu muharebede pek çok Akkoyunlu telef oldu. Ali'nin oğullarından ikisini rehin tutan Barsbay, artık Akkoyunlu önderinden gerçek tâvizler kopartabilecek bir durumdaydı.(9)

Ali'nin iki oğlunun tutsaklığının yasını tutacak ya da Âmid dışındaki bu ciddi askerî başarısızlığı telafi edecek fazla zamanı yoktu. Çünkü 1436 yazı ortaları/840 başlarında yanılıcı Akkoyunlu birliği, bu kez, sığındığı Osmanlılar'dan dönen İskender Karakoyunlu'nun saldırılarıyla bir kez daha sınamaya tutuluyordu. Kara Osmanîler'den Ali, Yakub, Şeyh Hasan, Mahmud (ve bu noktada Ali'ye katılmış gözüken)(10) Muhammed ile Pir Aliler'den Piltan'dan oluşan bir elit divanı, İskender'e karşı izlenecek hareket hattını saptamak üzere Harput ovasında toplandı. Karakoyunlular'la giriştiği entrikalardan daha önce söz edilen Ahmedî reisi Kılıç Aslan, bu toplantıya katılmamıştı. Divanda Karakoyunlular'a karşı ortak bir savunma stratejisinin ilk adımı olarak, iç kargaşaların yatıştırılması kararı alındı. Bunun sonucunda da, ana gövde Erzincan'daki asi Cafer b. Yakub üzerine doğru ilerlerken, Ali'nin onbir yaşındaki oğlu Uzun Hasan, Hamza'nın ihlâllerini araştırmak üzere güneye gönderildi. Akkoyunlu emirliği üzerinde hak iddia eden Cafer, akrabalarının Erzincan'a girmesine izin vermemekle birlikte, amcası Şeyh Hasan'la pazarlığa oturmazlık etmedi. Yeğenin hırsları üzerinde oynayan Şeyh Hasan, Cafer'e şunları söyledi:

Ağabeyimiz Yakub, saltanat istemiyor. Sen onun en büyük oğlusun, âdet yasa ve geleneklere göre taht senin hakkın. Seni destekleyip yardımcı olacağız.(11)

Şeyh Hasan'ın kurnazlığına kanan Cafer, kent dışına çıkar çıkmaz tutuklandı. Kişisel imaiyeti Bayburt'un Ahmedî valisi Kutlu'ya sığındı ve kısa bir kuşatmadan sonra Yakub, yeniden Erzincan'ın efendisi oldu.

Bu arada, İskender Karakoyunlu, Kara Osman'ın oğul ve torunları arasındaki anlaşmazlıklardan fazlasıyla yararlanmıştı. Kılıç Aslan'ın yanı sıra başka Ahmedîler'in de desteğini sağlayıp Pir Ali Piltan'ı oğlunu rehin vermeye zorladıktan sonra, İskender Akko-

yunlu sınır kasabası Harput'u kuşattı. Kara Osmanî elit divanı bir kez daha bu tehdidi görüşmek üzere toplandıysa da, bu kez Yakub, Ali'ye olan desteğini tümüyle çekti. Konfedere aşiretler de hak iddiacıları arasında parçalanmışlardı. Salt kişisel muhafızlarıyla kalan Ali, Karakoyunlu saldırısını karşılamada başarısız kalıp başkenti Âmid'e çekildi. Böylelikle, Ali'nin önderliğinin zaafı, İskender'in Arminiye'nin büyük bölümünü yağmalayıp yalnızca iki yıl önce Kara Osman'ın eline geçen Erzurum'u geri almasına olanak sağladı. Ali'nin konumunun güçsüzlüğü, bu Akkoyunlu önderinin iç ve dış siyasetleri genelde başat aşiret yapısı, özeldeyse yönetici boyun onayına tabi, eşitler arası birinci bir ikinci kuşak Kara Osmanî olduğunun, başka bir göstergesidir.

Kuzey'deki etkisi giderek zaafa uğrayan Ali, Barsbay'la yeniden görüşmeye oturdu. Bu yoldan oğulları Hüseyin ve Cihangir'in serbest bırakılmasını ve güney sınırının güvenliğini sağlamayı umuyordu. Memlûk sultanı Harput'un kendisine bırakılması karşılığında Ali'nin oğlunu serbest bırakıp Âmid'deki yönetimini tanımayı, kabul etti. Bu merkezin 1429/832'de Ali tarafından alınışı, Barsbay'ın, Ruha'nın yağmalanmasıyla sonuçlanan ilk Akkoyunlu seferine gerekçe oluşturmuştu. Arminiye'de Yakub'un, Erzurum'da İskender Karakoyunlu'nun düşman birlikleriyle, Mardin'deyse Hamza'nın giderek büyüyen kuvvetleriyle karşılaşan Ali'nin, boyun eğmekten başka bir seçeneği yoktu. Oğullarının öldürülme tehditlerine yol açan bir gecikmenin ardından Ali, Harput'u, Memlûklar'ın Zülkadir bağlaşıklarına bıraktı. Barsbay'ın serbest bıraktığı Hüseyin ve Cihangir, Harput'un tesliminden sonra Yakub'la anlaşmazlıklarını çözebilmek üzere gittiği Erzincan'da babaları Ali'ye katıldılar. Burada kardeşler, Ali'ye kendisini Âmid valiliğine atayan Memlûk resmî belgesini sundular.(12)

Barsbay'la bu alışverişlerle meşgul olan Ali, bu nedenle Hamza'nın Diyâr-ı Bakır ve Diyar-ı Râbia'daki faaliyetlerinden kaynaklanan sorunları izleyememişti. Hamza 1437 yaz başları/840 sonlarında, tıpkı kardeşi İskender gibi Akkoyunlular'ın iç çatışmalarından, bölgesinin sınırlarını genişletmek üzere yarar uman Bağ-

dat'ın Karakoyunlu valisi İsfahan b. Kara Yusuf'u yerinden ederek büyük bir askerî prestij kazanmıştı. Hamza, Mardin yakınlarında İzzed-din Hacılu, Musullu, Purnak ve Koca Hacılu konfedere aşiretleri; Cizre* Döğçerleri; Hasankeyf Eyyubiler'i ve bölgedeki Kürtler'den oluşan bir ordunun başında, Karakoyunlu istilacıları Diyar-ı Râbi'a ve kuzey Cezire'den sürdü. Bu gösterişli zafer, Ali'nin Döğçerler, İskender Karakoyunlu ve Memlûklar karşısındaki başarısızlıklarla keskin bir çelişki sunuyordu. Ali bu olayda, Mardin'de başkaldıran Hamza'yı ezmek için İsfahan işbirliğine girdiği için daha da gözden düştü.(13) Hamza, Ali'nin başkenti Âmid üzerine yürüdü ve iki aylık bir kuşatmadan sonra kent halkı teslim oldu.(14) Vali Uzun Hasan, Ali'nin kentteki destekçilerini arayan Hamza'nın elinden kurtulup Erzincan'da babasıyla buluşmayı başardı. Ne ki Ali, orada Yakub'la umduğu gibi bir yakınlaşma sağlayamadı. Tüm cephelerde yenilgiye uğramış durumda oğlu Üveys ve birkaç akrabasıyla birlikte Osmanlı sultanı II. Murad'a sığındı.(15)

Ali'nin 1438 kışı/Cemaziyülâhir Ramazan 841'de Akkoyunlu önderliğinden vazgeçmesi, büyük iç savaşın birinci evresini kapatır. Kara Osman'ın kendisini resmen halef ilan etmesine karşın, Ali Kara Osmanîler, soydaş haneler ve konfedere aşiretler arasında yararlılığı olan bir koalisyon yaratmayı başaramamıştır. Kuzeydeki yetkisi birçok Bayındır reisi tarafından reddedilmiş ve Diyar-ı Bakır'da geniş tabanlı ordusunda hem yerleşik hem de göçer unsurlar bulunan kardeşi Hamza tarafından tümüyle silinmişti. Dahası, Ali'nin askerî talihsizlikleri ve diplomatik tavizleri de davasında yardımcı olabilecek gibi değildi. Ne ki bu sonucun döngüselliklerinden, Ali'nin Akkoyunlular'ı hiçbir zaman tam anlamıyla yönetemediği ve gerçek işlevinin yalnızca Kara Osman'ın gerçek ardılı iç savaşın ateşinden ortaya çıkana dek, en yüksek görevi sürdürmek olduğu sonucuna da varılabilir.

* Bir karıştırmayı önlemek için belirtmek gerekiyor: Cezire veya el-Cezire, Kuzey Mezopotamya bölgesinin adıdır. Cizre (eski adı ile Cezire't-ibn Ömer) ise, Diele'nin bir kıvrımındaki eski ve stratejik bir yerleşim merkezidir. N.S.

HAMZA'NIN YÜKSELİŞİ

Ali'nin siyaset sahnesinden geçici olarak uzaklaşması, taht sorunlarını basitleştirmek bir yana, Akkoyunlu sistemi içindeki yıkıcı unsurlara daha da geniş bir hareket olanağı sağladı. Bu da Akkoyunlular'ın iç işlerine yabancı müdahaleciliğini artırdı. Bu müdahaleler ilkin Baybars'ın 1438 baharı/Razaman-Zilhicce 841'de Akkoyunlular üzerine üçüncü ve nihai seferiyle ortaya çıkmıştır. Barsbay'ın bu sefer emrini verişinin gerisindeki nedenler, kadim düşmanı, Memlûklu âsi ve serüvenci Canibak'ül Sûfi'yi son kez yenilgiye uğratma isteği, Şahruh'un doğu Anadolu'daki etkisini kırma arzusu ve Drang nacht Ostenleriyle (Doğuya olan tutkusu) orta ve doğu Anadolu'daki Memlûk iktisadî çıkarlarını bir kez daha tehdide koyulan Osmanlılar'a bir gözdağı verme tasarısı olabilir. Daha yakın kaygılarıysa, olasılıkla aynı anda birkaç boyu birden resmen tanıyarak Akkoyunlular'ın büyük iç savaşını daha da kızıştırmak, ikinci olarak da Azerbaycan'ın Şahruhî valisi olan kardeşi Cihanşah'ı devirme planlarında kötü bir bozguna uğrayan bağlaştığı İskender Karakoyunlu'ya yardım etmektir.(16) Cihangir b. Ali'nin, amcası Hamza'ya karşı Memlûklar'dan askerî destek isteği, her iki hedefe ulaşmaya da olanak sağlıyordu.

Hamza'nın Amid'i ele geçirişinden ve Ali'nin alelacele II. Murad'a bir "devlet ziyareti"ne çıkmasından sonra, Cihangir, babasının başkentini yeniden ele geçirmede Memlûklar'ın yardımını sağlamak için Kahire'ye yola çıktı. Barsbay başlangıçta duralamakla birlikte, Hamza'nın Canibak'ül-Sûfi'ye sempati beslediğini öğrenince Diyar-ı Bakır ve Arminiye seferi için büyük bir ordunun hazırlanmasını emretti.(17) Kuzeye, Fırat'ın menderesine doğru yürüyüşe geçen Memlûk ordusu, Çemişgezek ve Arapkir Akkoyunlu merkezlerini elde ederek bunları Halep bölgesine bağladı.(18) Vali İnak Hasan'ın terk ettiği Akşehir de ele geçirildi. Burada Ahmedî sultanı Ahmed b. Kılıç Aslan Memlûklar'a katılarak bağlılık yemini karşılığında bir bölük Memlûk askerinin komutasını aldı. Bundan sonra esas Memlûk ordusu Erzincan'a doğru ilerlerken, Sultan

Ahmed birkaç kaleye saldırdı. Vali Yakub b. Kara Osman, oğlu Cafer, karısı ve Erzincan ileri gelenlerinden birkaçının da dahil olduğu bir heyeti istilacılarla görüşmek üzere gönderirken, kendisi de Kemah'a çekildi. Sonunda, Cihangir b. Ali'nin Erzincan'da Memlûklar'ın vekaletini üstlendiği, Yakub'a ise yalnızca Kemah'ın bırakıldığı barışçıl bir çözüme ulaşıldı. Bunun üzerine Erzincan'ın kapıları ardına dek açılıp kent, Memlûk birliklerinin muzaffer girişini selamlayacak şekilde donatıldı.(19) Ne ki, ordu Diyarbakır'daki Hamza ya da Azerbaycan'daki Cihanşah üzerine harekete geçmeden, Barsbay'ın Haziran 1438/Zilhicce 841'de öldüğü haberi Erzincan'a ulaşınca seferden vazgeçilerek Suriye'ye dönme kararı verildi.(20)

Memlûk sultanı Barsbay'ın ölümüyle yarıda kalan üçüncü Akkoyunlu seferi, ilk ikisi kadar az kalıcı sonuç bırakabildi geride. Fethedilen kentler, kısa sürede eski yöneticilerinin eline geçti ve Barsbay'ın ardıllarına, isyancı reisleri vali, isyancı valileriyse bağımsız yöneticiler olarak tanımaktan başka yapacak bir şey kalmadı. Memlûk Anadolu sınır siyasasının başarısızlığı, Ramazan ve Zülkadir gibi güçlü uç beyliklerinin kurulmasına olanak sağladı. Böylelikle de topraklarını genişleten Osmanlılar'la^g güçten düşmüş Memlûk komşuları arasında hayli zayıf bir tampon bölge oluşmaktaydı. Bu bölgede 1484/888-9 ile 1491/896. arasında patlak veren sınır savaşları Osmanlılar'a Memlûklar'ın savunma gücünü ölçmede pek çok fırsat sağladı. Bunlar, Yavuz Selim'in 1516/922'deki Memlûk Suriyesi istilasının provaları sayılabilir. Öte yandan, Iskender Karakoyunlu ile el Eşref Barsbay'ın iki ay içinde art arda ölmeleri Memlûklar'la Şahrüh arasındaki sürtüşmeleri büyük ölçüde azalttı.(21) Akkoyunlular bu gerilimin giderilmesinden genel olarak yararlanmakla birlikte, hâlâ iç savaş içinde kilitlenmişlerdi. Barsbay'ın ardılları, bu durumu iyi kullanabiliyorlardı.

Memlûk keşif kuvvetinin 1484/841'de Erzincan'a yerleştiği Yakub ve Cihangir ile Diyar-ı Bakır'daki Hamza arasındaki bölünme, 1438 yazı/842 başlarında Barsbay'ın oğlunun vekil hükümetince resmen tanındı: Hamza sikke bastırıp cuma hutbesinde sulta-

nın adını okuttu ve Âmid, Mardin ve Erzurum vekilliğiyle donatıldı.(22) Dahası, Memlûk birliklerinin tahliyesi Hamza'nın hırslarını dizginlerinden boşalttı ve Erzincan'daki akrabaları üzerine yürüyüş hazırlıklarına başladı. Kuzeyde, açık yürekliliği nedeniyle 1436/839'da Erzincan valiliğinden olan Yakub'un oğlu Cafer'in yeniden ortaya çıkışı, Yakub ile yeğeni Cihangir arasındaki sözlü bağlaşıklık olumlu yönde etkilememişti. Cafer, Akkoyunlu emirliği üzerindeki kuşkulu iddialarına yeniden şarıl原因 olarak kuzenleri Cihangir, Hüseyin ve Uzun Hasan'ı, amcaları Hamza'ya karşı bir koalisyona zorladı. Ali'nin oğullarının en kıdemsiz ortaklar olduğu bir bağlaşıklıkta bu.(23) Hamza'nın konfedere aşiretler nezdindeki olanca popülerliğine karşın, önemli reislerden bazıları Cafer'in safına geçip(24), ona, amcasının Erzincan üzerindeki gücünü kırıp Diyarbakır'a getirilmesini sağlayacak desteği verdiler.

Ancak Cafer, Akkoyunlular'ı birleştirmede amcası Ali'den daha başarılı olmadı. Emirliği ise daha da kısa ömürlü oldu. Erzincan'da Cafer'e katılan dönek konfedere aşiretler, soğuk kış mevsimi yaklaşırken ona başkaldırıp daha güneydeki Hamza'ya katıldılar. Dahası, Cafer'in babası Yakub, oğluna destek vermeyi reddedip Kemaş kalesine kapandı. Burada Hamza'ya bağlanmayan konfedere'lere sığınma olanağı tanıdı. Benzer şekilde, Ali'nin, Osmanlı sürgününden beklenmedik dönüşü de Cafer'in destekçilerinden bir kısmının daha yitirilmesine yolaçtı.(25) Böylesi talihsizliklerin karşısında çaresiz kalan Cafer, konfederasyonu kendi önderliği altında birleştirebilmek için umutsuzca çabalarırken, bir yandan da Osmanlı topraklarına doğru çekiliyordu.

Böylelikle Arminiye'deki Kara Osmanlılar en azından üç düşman kampa bölünmüşlerdi: Birinci olarak Uzun Hasan, Yakub'un oğlu Cafer'in yönetimindeki bir kesime karşı amcası Yakub'la saf tutmuştu; Cihangir ve Hüseyin, Yakub ve Cafer'e karşı babaları Ali'ye katılmışlardı.(26) Yakub'un, Diyarbakır'daki Hamza'ya katılımlar yüzünden fazlaca budanmış kuvvetlerinden küçük bir birliğin başına geçen Uzun Hasan, Cafer'in birlikleriyle çatışarak onları Osmanlı topraklarına doğru sürdü. Cafer geri çekilirken Cihan-

gir komutasındaki Ali'nin ordusuyla karşılaşır fena halde hırpaladı. Bu yenilgi Ali'ye bir kez daha konfederasyonun önderliğini hiçbir koşul altında kabul etmeyeceğini gösterdi. Akkoyunlu topraklarından ikinci kez ayrılarak bir daha dönmek üzere Mısır'a, Memlûk sultanı ez-Zahir Çakmak'a (1438-53/842-57) sığındı. Kara Osman'ın seçtiği önder Ali, Mısır'da gönüllü şürgüne çekilip(27) en kıdemli aday Yakub da yalnızca Kemah'ta(28) ve belki Erzincan'dan tanındığından, Diyar-ı Bakır'ın tümü üzerindeki yönetimini hem Memlûk hem de Osmanlılar'ın tanıdığı ve Akkoyunlu askerî elitinin de desteklediği Hamza, 1439 başları/842 ortalarında en güçlü Kara Osmanî olarak ortaya çıkmıştı.

Babası Ali'nin siyasetinden nihaî feragatı ve amcası Hamza'nın veraset konusundaki iddiasına karşın, Cihangir, Akkoyunlu önderliği üzerindeki iddialarını canlı tutma kararındaydı. Kardeşi Uzun Hasan'la aralarındaki anlaşmazlığı çözümledikten sonra, Çakmak'ın yardımını sağlamak üzere Kahire'ye gitti. Ne ki, Memlûk sultanının, birliklerini Diyar-ı Bakır'da bir sonuçsuz sefere daha sokmaya hiç niyeti yoktu. Cihangir'in talebini, kendisini, 1433/836'da Akkoyunlular'dan alınan Ruha valiliğine atayarak yanıtladı ve Cihangir'e, amcası Hamza'ya karşı savaşı kendi başına yürütmesini bildirdi.(29) Dolayısıyla bundan sonraki beş yıl içinde Hamza'nın başlıca stratejik kaygıları iki yönlüydü: Kardeşi Yakub'un kuzeydoğudaki Akkoyunlu yaylaklarındaki önemli kent Erzincan'da çıkartılması ve Cihangir'in Memlûk desteğiyle Diyâr-ı Mudar'daki eski Döğer mülkü üzerinde oluşturduğu Ruha (Urfa) merkezli kuvvet üssünün öneminin azaltılması.(30)

Hamza bu hedeflerden ilkinde başarılı oldu, ama ikincisinin elde edilmesinin daha zor olduğu, kısa sürede ortaya çıktı. 1439-40/842-43'te Cihangir'e karşı ilk seferinde başarısızlığa uğrayan Hamza, ertesi yıl hem Ruha hem de Erzincan'ı hedefleyen iki uçlu bir hamleyle girişti. Başat Bayındır aşiretinden unsurlar, Purnak ve Musullu aşiretlerinin yanı sıra Ruha kuşatmasına gönderilirken, Hamza, Yakub'u Erzincan'da kuşatan birliğin komutasını üstlendi. Ruha'dan bir kez daha püskürtülen ilk grup, bundan sonra Cihan-

gir'in bağlaşıklarına dönerek Gerger kalesindeki Memlûk garnizonunu yenilgiye uğrattılar.(31) Bu arada, Erzincan, Hamza'nın eline geçti ve Şeyh Hasan b. Kara Osman'a ikta edildi.(32) Erzincan'ın alınışıyla birlikte Hamza'nın, sultan ünvanını alarak kendisini Kara Osmanîler'in tartışmasız şefi ve Akkoyunlu konfederasyonunun yöneticisi ilan etmesi olasıdır.(33) Her durumda, Ruha ve Kemah dışındaki bütün büyük Akkoyunlu kent merkezlerini ele geçiren(34) ve göçer askerî eliti de arkasına alan(35) Hamza, serkeş akrabaları karşısında alt edilmesi zor bir üstünlük sağlamıştı.

Cihangir ve kardeşleri, izleyen birkaç yıl içinde, Mardin, Ergani, Âmid ve diğer bölgelere etkisiz saldırılarını kolaylıkla püskürtten amcaları Hamza karşısında pek az ilerleme kaydedebildiler. Orta Suriye'deki Arap aşiretlerine karşı savunma hareketiyle Arminiye'deki amcası Yakub'la bağlaşma çabalarını birbiri ardı sıra sürdüren Cihangir ise babasının eski bağlaşıklarına çağrılar yaparak Diyar-ı Bakır'da da tutunmaya çabalamaktaydı. 1441/845'te toprakları Âmid-Ergani yolunun ötesinde uzanan Eğil'in Kürt Buldukanî yöneticisiyle bağlaşıklık kurmayı başardı. Ama bu, siyasaldan çok, diplomatik bir düzenlemeye benzemektedir.(36)

Ali'nin 1443/847'de Suriye'de ölmesi, Cihangir'in Kara Osmanî soyla doğrudan ilişkisini kopardı. Kesin söylemek gerekirse, Akkoyunlu emirliği üzerindeki iddiası artık Ali kanalıyla olacaktı ki, bunun meşrulaştırıcı gücünden söz etmek zordur. Ali'nin ölümünü, Ekim 1444 sonu/Receb 848 başlarında kardeşi Hamza'nın Âmid'de ölmesi izledi.(37) Hamza geride erkek evlat bırakmamıştı. Konfederal izleyicileri kısa sürede iki bölüme ayrıldılar. Purnak, Musullu ve Koca-Hacılılar'dan oluşanlar, Hamza'nın kardeşi, Erzincan valisi Şeyh Hasan b. Kara Osman'a katıldılar. Mamaşlılar, Ruha'daki Cihangir'e bağlılıklarını ilan ettiler. İki aday, başkent Âmid'e doğru yarışa koyuldular ama kente ilk varan Cihangir oldu. Tihranî-İsfahanî'ye göre Cihangir "Akkoyunlular'ın mutlak hükümdarı" oldu.(38)

CIHANGİR'İN HÜKÜMRANLIĞI

Cihangir'in hükümranlığı, daha işin başında, en az altı hak iddiacısının tehdidi altındaydı. Kara Osmanî boyu Cihangir'in üç amcası tarafından temsil ediliyordu: Hamza'nın ölümünden sonra Âmid yarışında Cihangir'in geride bıraktığı Şeyh Hasan, Bağdat'ta İsfahan Karakoyunlu'ya sığınan Mahmud ve Memlûk sultanı Çakmak'ın koruması altına giren Kasım. Dördüncü Kara Osmanî hak iddiacısı, Cihangir'in kuzeni, talihsiz Cafer b. Yakub'du. Cihangir'in tahta çıkışına, Kara Osman'ın ölümünü izleyen on yıl boyunca Ali'ye olan düşmanlığını, şimdi Ahmed'in hanesinin tümüyle dışlanması önüne geçmek amacıyla Ali'nin oğlu Cihangir'e yönelten Ahmedî Kılıç Aslan da şiddetle karşıydı. Nihayet, Cihangir'in en yetkin rakibi, beş yıllık başkaldırısı 1457/861'de Âmid'in aşağılarındaki yukarı Dicle'de, Cihangir ve Karakoyunlular üzerinde kazandığı kesin zaferle sonuçlanan öz kardeşi Uzun Hasan'dan başkası değildi. Bu yenilgi, Cihangir'in Akkoyunlular'ın siyasal iktidarını yitirmesine ve 1469/874'teki ölümüne dek Mardin'deki evinde gözetim altında tutuluşuyla sonuçlanacaktır.(39)

Cihangir daha baştan, Âmid'deki darbesinin başat aşiret ve konfedereler tarafından kolay kabul edilmeyeceğini sezinleyerek Hamza'nın başkenti Mardin'i ele geçirdi. Bu eylemiyle beyliğin kışlakları üzerinde denetim sahibi olmayı umuyordu. Önderlik üzerindeki hakkını daha da sağlamlaştırmak amacıyla kendisine babasının hükümdarlığı döneminde vaadedilmiş olan Hamza'nın kızı Şah Sultan Hanım'la evlendi. Bu önlemlere karşın, Cihangir'e direniş, Arminiye'deki amcası Şeyh Hasan çevresinde toplandı, güneydeyse muhalefet bir başka amca, Mahmud çevresinde birleşiyordu. 1444-45 kışı/Ramazan-Zilkade 848'de Mahmud Mardin'deki yeğeninden, Bağdat'ın Karakoyunlu valisi İsfahan b. Kara Yüsun'a kaçtı. Hâlâ 1437/840'ta Hamza'ya yenilgisinin etkisi altında olan İsfahan, Akkoyunlular'dan bu öç fırsatını çok uzun zamanadır bekliyordu. Ancak kış sonu öldüğünde, ertesi bahar için düşündüğü sefer de suya düşmüş oldu.(40) Bu destek kaynağından

yoksun kalan Mahmud, yeni bağlaşıklar arayışına girdi. Konfederal aşiretlerden birinin eski önderi, Hamza yönetiminde üst düzey görevlerde bulunmuş Ali Mamaşlı ile anlaştı. Bağdat'tan alelacele çıkan Mahmud, Ali Mamaşlı'yla, asilerin kuzeydeki Erzincan'a saldırı için bir atlama tahtası olarak düşündükleri, Diyar-ı Mudar'daki Birecik'te buluştu.

Bu arada, Erzincan'da Hamza'nın eski valisi Şeyh Hasan, başat Bayındır aşiretinden Pir Ali hanesinin, en güçlü konfedere aşiretlerden birçoğunun ve bir grup Müslüman dinsel yetkenin desteğini sağlayabilmeyi başarmıştı.(41) Yakub b. Kara Osman'ın ölümü üzerine bir süre önce başsız kalan Kemah üzerine yürüyen Şeyh Hasan, Yakub'un vekili tarafından yenilgiye uğratılıp esir edildi. Bunun sonucu Erzincan'da olagelen kargaşa sayesinde Mahmud ve Mamaşlı konfedere aşiretleri kenti kuşatıp boyun eğdirdiler. Cihangir'in 1446 yazı/Rebiülevvel-Cemaziyülevvel 850'de amcası Mahmud'u Erzincan'dan sürme yolundaki başarısız girişimi, Akkoyunlular'ı 1435/839'da Ali ile Yakub arasında olageldiği üzere tehlikeli biçimde böldü.

Şahrüh Timurî'nin Mart 1447/Zilhicce 850'deki ölümü, Akkoyunlular'ı en güçlü destekçilerinden yoksun bıraktı ve Cihangir'in durumunu daha da tehlikeye soktu. Timur'un dört oğlunun çocukları arasında bundan sonra Horasan ve Semerkant bölgesindeki merkezî Timur topraklarının kontrolü konusunda patlak veren iç savaş, on yıldan uzun sürdü. Her zaman sorunlu olan batı bölgelerini Cihanşah Karakoyunlu ile, daha az ölçekte Memlûk sultanı Çakmak ve Osmanlı sultanı II. Mehmed'in tehditlerine açık bir halde bıraktı. Gerçekte, II. Mehmed daha 1444/848'de Ahmedî Kılıç Aslan'a Hamza'ya karşı bağlaşıklık önererek Osmanlı etkisini doğu Anadolu'ya doğru yayma girişiminde bulunmuştu. Ancak bu öneri pratik sonuçlara yol açmamıştı.(42) Şahrüh'un ölümü, aynı zamanda Memlûk-Timurî barışının da sonu anlamına geliyordu. Memlûk kaynaklarında bu dönemden itibaren artan Akkoyunlu-Memlûk sınır gerginliklerinden sözedilir.(43) Ancak yalnızca Cihangir'in hükümranlılığı için değil, Akkoyunlu konfederasyonunun

devamı için de esas tehlikeyi Cihanşah ve Karakoyunlular oluşturmaktaydı.

Cihanşah Karakoyunlu'nun 1446/850'de altı aylık bir kuşatmanın ardından Bağdat'ı alışı,(44) Kara Yusuf soyu topraklarının çirkeğini oluşturan Azerbaycan ve Arap Irakı'nı birleştirdi. Kara Yusuf'un altı oğlu arasında tek hayatta kalanı olan Cihanşah, bundan sonra hükümlerini haneyi düzene sokma işine girişti. Soydaş hanelerin haklarını gasp etme ve topraklarına el koyma siyaseti doğal olarak onu en sertleri yeğeni Elvend b. İskender olan akrabalarıyla karşı karşıya getirdi. Başlarda amcasının dümen suyuna giden Elvend, sonradan, 1448 başları/851 sonlarında Cihanşah'a karşı ayaklandı. Ancak yenilerek Diyar-ı Bakır'a kaçtı ve Cihangir Akkoyunlu'nun sarayına sığındı. Elvend'in temsil ettiği siyasal tehdidin gayet iyi farkında olan Cihanşah, Cihangir'den, kaçtığı Karakoyunlu görevlilerine teslim etmesini istedi. Cihangir'in bunu reddetmesi iki Türkmen konfederasyonu arasındaki yirmi yıl süren barış ortamının bozulmasına yol açtı.(45)

1450 baharı/854 başlarında, Cihanşah Arminiye'deki Akkoyunlu mülklerine saldırarak Karakoyunlular'ın geleneksel düşmanlarına karşı iki yıl sürecek seferini başlattı. Akkoyunlular'ın karşısında yer alan Kara Osmanlılar'ın ve Pir Aliler'in de katılımıyla, Erzincan'da Cihangir'in amcası Mahmud'u kuşattı. Bu buhran, durumu nasıl karşılayacakları konusunda anlaşmazlığa düşen Cihangir'le Uzun Hasan arasında ilk çatlağı yarattı. Karakoyunlu saldırısı karşısında aile birliği çağrısı yapan Uzun Hasan, elit divanında, Cihangir'in Mahmud'a yardım göndermeme konusundaki kararı aleyhine konuştu. Ancak amcasının taleplerini daha tehlikeli sayan Cihangir, kardeşinin akrabalık bağları ve konfederasyon çıkarlarına yaptığı göndermeleri reddederek Karakoyunlular'ın yalnızca Erzincan'ı değil, Tercañ ve Bayburt'u da ele geçirmelerine olanak sağladı.(46) Uzun Hasan'ın bundan iki yıl sonra ağabeyine karşı başkaldırısında Akkoyunlu aşiretlerini çevresinde toplamasına olanak sağlayan, hiç kuşku yok ki, Cihangir'in, aileyi reddeden ve Karakoyunlular'a karşı yumuşak davranan bu tavrı olmuştur.

Cihanşah, Mahmud'u Erzincan valiliğinden uzaklaştırarak yerine eski yönetici Şeyh Hasan b. Kara Osman'ı geçirdi. Elvend'e de teslim olması çağrısını tekrarladı. Ancak, Erzincan'da ele geçirilen tutsakları katletme tehditleri dahi, Cihangir'in kaçağı teslim etmesini sağlamadı. Cihanşah bunun üzerine komutanı Rüstem İbn-i Tarhan ile kukla Kara Osmanîler'e güneye, Mardin ve Ruha üzerine yürüme emri verdi. Yolda, Cihangir'i terk eden Musullu, Purnak ve Koca Hacılı aşiretlerinden bir kesim, Şeyh Hasan ve Rüstem'e katıldı. Böylece gücünü önemli ölçüde yitiren Cihangir, Mardin'i Rüstem'in saldırılarına karşı koruyamamanın yanı sıra, Şeyh Hasan'ın, kardeşi Üveys b. Ali'yi Ruha'da kuşatmasına engel olamadı.(47) Dolayısıyla, Âmid ve Memlûk sınırına çekilmekten başka pek bir çaresi kalmadı.

Ancak bu kez de Cihangir'e Memlûk bölgesine sığınma hakkı verilmedi. Bu, Şahrüh'un ölümünden sonra Kahire'yle ilişkilerinin ne denli bozulduğunun bir göstergesidir. Dahası, Erzincan'ın düşüşü Halep'te kentlin Akkoyunlu sığınmacılarla onların Karakoyunlu izleyicilerinin istilasına uğrayacağı yolundaki korkuları yoğunlaştırdı. Önemli ticaret yolu Erzincan-Halep hattında huzursuzluğa yol açmanın yanı sıra, bu gelişmeler, Halep'in tahliyesine yol açarak, Halep pazarında binek ve yük hayvanlarının fiyatlarının fırlamasına yol açtı.(48) Bu toplumsal ve iktisadî huzursuzlukların, Cihangir'in Hama'nın ası Memlûk valisiyle işbirliğine gittiği yolundaki haberlerle birleşince,(49) Çakmak'ı, Akkoyunlular üzerine kendi başına bir sefer düzenleme kararını almaya itti. Ne ki, Cihangir'in amcası Kasım b. Kara'nın Temmuz 1450/Cemaziyülâhîr 854'te Cihangir'e karşı ayaklanmasında destek aramak için Kahire'ye gelmesi, Memlûk sultanına amaçlarına ulaşmada gönüllü bir araç sağladığından, bu adıma gerek kalmadı. Bir ay sonra Çakmak-tıpkı 1439/842'de Cihangir'e Hamza'nın karşısında yaptığı gibi-Kasım'ı, Ruha vekilliğine getirdi. Para ve silah sağlayarak onu, Cihangir üzerine yürümeye zorladı.(50) Çakmak ayrıca, Zülkadir sınır muhafızlarına Karakoyunlular önünden kaçarken Fırat'ı geçmeye kalkışmaları durumunda, Cihangir ve ordusunun önünü kes-

melerini buyurdu.(51) Her taraftan sıkıştırılan Cihangir eski efendisi ve koruyucusu nezdindeki konumunu kısmen de olsa yeniden kazanabilmek üzere annesi Saray'ı -ve daha sonra da oğlunu- Çakmak'a gönderdi. Başlangıçta Saray'ı kabul etmek istemeyen Çakmak, sonradan Kahire'ye gelmesine izin verdi. Burada onu karşılayıp onurlandırdı; ancak bu misyonun etkinliği konusunda kaynaklar sessiz kalmaktadır.(52)

1451/855 başlarında, Cihangir'in sonu bir hayli yakın gözüküyordu. Memlûk koruyuculuğunun son kalıntılarını da yitiren Cihangir, Âmid'de Karakoyunlu kuşatması altındaydı. Ruha ve Mardin'deki kuşatılmış garnizonlarını kurtarmak için elinden bir şey gelmiyordu. Dahası, en önemli konfedere aşiretlerin çoğu Ruha'daki Karakoyunlu destekli Şeyh Hasan'ın yanına geçmişti. Amcalarından bir başkası Kasım, ardında tam Memlûk desteğiyle Fırat üzerine yerleşmişti. Cihangir'in tek anlamlı desteğini kardeşi Uzun Hasan'ın kişisel muhafızları ile Erzincan'ın düşüşünden sonraki sığınmacılar arasından, Ergani-Çermik bölgesinden devşirdiği ordu oluşturuyordu. Âmid'deki birliklerinden bazılarını Uzun Hasan'ı tahkim etmek üzere gönderen Cihangir, kardeşine Şeyh Hasan'ı Ruha'dan sürme emri verdi. Mart 1451/Sefer 855'te kuşatmacı çemberinden sıyrılmayı başaran Uzun Hasan, yanında küçük bir kuvvetle Ruha kalesine girdi. Garnizon komutanlarının itirazı üzerine Uzun Hasan ve adamları kaledén ayrılırken aynı anda Üveys, düşmanın dış saflarına doğru saldırıya geçti. Bunu izleyen kargaşada Kara Osmanî Şeyh Hasan ve oğlu Bayezid'in yanı sıra pek çok Karakoyunlu komutan Cihangir'e bağlı güçlerin eline düşüp idam edildi.(53) Şeyh Hasan'ı destekleyen dönem Akkoyunlu konfedere aşiretlerinden Musullular'ın reisinin gırtlakını Uzun Hasan kendi elleriyle kesti. Ancak Purnak ve Koca Hacılular'ın önderlerini yargılanmak üzere Âmid'e gönderdi. Cihangir'in Cihanşah'la savaşının gidişatını hemen değiştirmemekle birlikte bu büyük zafer, Memlûklar, Karakoyunlular ve Akkoyunlular arasında geniş yankı yaptı: Çakmak'ta, Uzun Hasan'a karşı korkuyla karışık bir saygı uyandırdı. Cihanşah'ın düşmanlığını katladı ve Akko-

yunlu konfedere aşiretlerinin bazılarının -tümünün değil- desteğini sağladı.(54)

Uzun Hasan'ın Karakoyunlular'a karşı başarıları sürüyordu: Haydarlu, Purnak, Koca Hacılı ve Yurtçu aşiretlerini de kapsayan bir ordunun başında, Cihanşah'ın komutanı Rüstem'i birkaç karşılaşmada altetti. Buna karşılık, Cihangir, Karakoyunlular karşısında gerilemesini sürdürüyordu: Mardin'deki başarısızlığı, Âmid dışlarında yaşanan ve Akkoyunlular'ın, Tihranî-İsfahani'ye göre ancak Uzun Hasan'ın zamanında gelmesiyle kurtuldukları ciddi bir felaket tehlikesi izledi.(55) Bu arada Arminiye'de Cihanşah Bayındır soydaş haneleri, Ahmedîler'le Pir Aliler'in yönetici Kara Osmanî soyuna düşmanlığından yararlanarak Ahmedî Kılıç Aslan'ı, Raha'da öldürülen Şeyh Hasan'ın yerine Erzincan'ın başına getirdiler. Ne ki Kılıç Aslan'ın politikalarından bazıları kendini Karakoyunlular elinde bir kukla olmanın çok ötesinde değerlendirdiğini göstermektedir. İlkın, kızını Musa b. Pir Ali'yle evlendirerek hem soydaş hanenin bir kolunun bağlılığını hem de Tercan'ın denetimini sağladı. -Tevhid'in, Erzincan'da basılan bakır sikkeleri ona yakıştırmaya doğruysa(56)- bu noktada Kılıç Aslan'ın Tur Ali kolu altında Akkoyunlu sultanlığı üzerinde iddialar yükseltmeye başlamış olması da olasıdır. Nihayet, Ekim 1451/Ramazan 855'te gerek Kemah'ı Kara Osmanî Cafer b. Yakub'dan almakla, gerekse Karahisar ve İspir üzerine akınlar yapmakla bu iddiasının toprak temeli bir hayli genişletti. Konfedere aşiretlerden destek sağlamak üzere, Purnaklar'ın Cihangir aleyhtarı koluna, kuzeydoğudaki İspir kalesi verildi. Ancak bu siyasanın başarısı konusundan başkaca bir delil yoktur. Kılıç Aslan'ın Arminiye'deki iddiaları karşısındaki Kara Osmanî direnişi Cafer b. Yakub ve Kasım b. Kara Osman'ın önderliğinde zaman zaman alevlenerek devam etti, ancak Âmid'de Cihanşah'ın komutanı Rüstem İbn-i Tarhan tarafından sıkıştırılan Cihangir, kuzeydeki akrabalarına yardım elini uzatabilecek durumda değildi.

Uzun Hasan, güney sınırında, Âmid'in kuzeybatısındaki Çermik bölgesinde, 1452'nin kış ortasından bahar başlangıcına/Mu-

harrem-Rebiülevvel 856 arasında başkenti Cihangir'in baskısından kurtarmak için Rüstem'le bir dizi çatışmaya girdi.(57) Ancak Cihangir, kardeşi Uzun Hasan'dan habersizce, anneleri Saray* aracılığıyla Cihanşah Karakoyunlu ile gizli pazarlıklara girişmişti. Cihangir başlangıçta Cihanşah'ın ya kendisinin ya da kardeşi Uzun Hasan'ın rehin olarak Karakoyunlu sarayına gelmesi önerisini reddetti. Doğudaki olaylara ilgisi giderek artan ve Timurî Pers Irak'ı ve Fars bölgelerine Karakoyunlu istilasına bizzat komuta etmek için sonuçsuz Akkoyunlu seferine kattığı birliklerin sayısını azaltmak isteğindeki Cihanşah, sonunda gerileyerek 9 Nisan 1452/Rebiülevvel 856'da Cihangir'le Âmid Antlaşması'nın nihaî biçimini imzaladı.(58)

Cihangir, antlaşma gereği Diyarbakır'da Karakoyunlu egemenliğini tanıyacak, kızını Cihanşah'ın oğlu Muhammedî'yle evlendirecek ve oğlu Murad'ı Cihanşah'ın sarayına rehin olarak gönderecekti. Bunun karşılığında, Cihangir, bir Karakoyunlu kaftanıyla birlikte, -olasılıkla Âmid'i teslim ettikten sonra- Mardin'i yeniden işgal izni aldı. Ancak Arminiye'deki Kılıç Aslan karşısındaki konumu anlaşma hükümleri arasında belirtilmemektedir.(59) Böylelikle Akkoyunlular, iki düşman Karakoyunlu himayesi halinde bölünmüş oluyordu; Cihanşah daha önce hiçbir Karakoyunlu yöneticisinin salt silah yoluyla yapamadığını diplomasi yoluyla sağlamıştı. Cihangir için mutlak egemenliğinden vazgeçmek, kendisine Mardin'i kazandırırken birçok etkili konfedere aşireti ve önde gelen Bayındırlar'dan bazıalarını uzaklaştırdı. Sonunda da, enerjik kardeşi Uzun Hasan'ı yitirmesine yol açtı.

* Türkçe kaynaklarda "Sârî" adıyla tanınan bu ünlü mehdi-yi ulyâ (sultan anası) bu eserde de görüldüğü gibi, güçlü bir kadın diplomattı. Öz oğulları Cihangir'in ve Uzun Hasan'ın hükümdarlıklarında Karakoyunlu, Memlûk ve Osmanlı hükümdarları ile elçilik ilişkileri oldu. Aynı düzeyde diplomatik başarı ve faaliyet sergileyen bir başka Türkmen soylusu kadın gösterilemez. (Adını taşıyan eserler için ayrıca bkz. Prof. Dr. Metin Sözen, Anadolu'dan Akkoyunlu Mimarisi) N.S.

UZUN HASAN'IN AYAKLANMASI

Cihanşah Karakoyunlu'nun kendisi, Âmid Antlaşması'ndan kısa süre sonra bölgeden ayrılmasına karşın, öbür Karakoyunlu kuvvetlerini Diyar-ı Bakır'dan çekmeye hiç niyeti olmadığı kısa sürede ortaya çıktı. Oğlu Muhammedî'nin komutasındaki bir birliğin takviye ettiği, Rüstem İbn-i Tarhan komutasındaki bir işgal ordusunu, Cihangir'i Âmid'den söküp atma emriyle geride bırakmıştı. Muhammedî, Rüstem'i Çemik bölgesindeki Uzun Hasan üzerine göndererek kendisi Cihangir'i başkentinde abluka altına aldı. Daha başından Âmid Antlaşması'na karşı çıkan Uzun Hasan, çevresinde çok sayıda, ikinci kuşak Kara Osmanî ve Pir Ali Bayındır'ın yanı sıra Afşar, Emirlu, Bicanlu, Haydarlu, İvaz, Musullu, Purnak ve Koca Hacılı konfedere aşiretleri üyelerinden oluşan bir kuvvet toplayarak Karakoyunlular'a karşı direnişe geçti. Uzun Hasan'ın, Cihanşah'la uzlaşan Cihangir'den bağımsız olarak Karakoyunlular'a karşı mücadeleyi sürdürme kararı büyük iç savaşın dördüncü ve son evresini oluşturur.(60)

Ne ki Uzun Hasan, daha başından, aşiret ve konfederasyona ilişkin konulara Karakoyunlu işgal ordusundan öncelik tanımıştı. 1452 yazı/Cemaziyülevvel-Şaban 856'da konfedere aşiretleri, amcası Kasım b. Kara Osman'ın Memlûk teşviki ve Zülkadirler'in desteğiyle Karakoyunlu adayı Kılıç Aslan b. Ahmed'i Erzincan'da kuşattığı Arminiye yazlığına yöneltti. Cihanşah'ın daha önceleri Ahmedî ve Pir Ali'leri Kara Osmanîler'e karşı kışkırtışına benzer bir hamleyle önce Musa b. Pir Ali'yi kazanmaya çalıştı; ardından da Kılıç Aslan'a bir mektup yazarak "barış için" Kasım'a karşı işbirliği istedi. (61) Uzun Hasan'ın hareketini, Âmid Antlaşması'nı güçlendirme ve Cihangir'in Karakoyunlular'la iyi geçinme siyasasını sürdürme arzusuna bağlayan Kılıç Aslan, hemen razı gelerek oğlunu 1000 kişilik bir kuvvetle birlikte Uzun Hasan'ın çok daha küçük olan ordusuna gönderdi. Bu birleşik kuvvet Kasım'ı Erzincan'dan kovalayarak Bayburt yakınlarında ele geçirdi. Ancak kardeşi Şeyh Hasan'ın 1451/855'te Ruha'da başına gelenlerin aksine,

Kasım, yeğeni tarafından başışlanarak serbest bırakıldı. Kasım'ın tehditlerinin önü böylece geçici de olsa kesilince, Uzun Hasan aniden Kılıç Aslan'a dönerek oğlunu ve adamlarının büyük çoğunluğunu malzemeleriyle birlikte tutsak alıp kuşatma altındaki Erzincan kentine getirdi. Uzun Hasan bu noktada Erzincan'ı ele geçirememekle birlikte, Kasım b. Kara Osman'ı altedişi ve Kılıç Aslan'ı böylesine aşağılaması, ona bir hayli prestij sağlamakla kalmadı, aynı zamanda iç savaş ve yabancı boyunduruğuyla moralleri bozulan Akkoyunlular'a, teslimiyet ve boyunduruğa karşı hâlâ başka seçeneklerin var olduğunu gösterdi. Uzun Hasan'ın biyografisti Tihranî-İsfahanî'ye göre bu çifte başarı Uzun Hasan'ın Akkoyunlular arasında bağımsız bir güce kavuşmasının ilk adımı sayılabilir.(62)

Erzincan'da Karakoyunlular tarafından kısırılan ve hiçbir kurtuluş umudunun bulunmadığını gören Kılıç Aslan nihayet kenti terk ederek Uzun Hasan'ın yakın takibi altında Tebriz'e kaçtı. Kaçışını başarıyla sonuçlandıran Kılıç Aslan, Karakoyunlu başkentine ulaştığında Cihanşah, korkaklığını ve yeteneksizliğini onu hapse atarak ödüllendirdi. Kılıç Aslan'ın Ali'nin Kara Osmanî hanesine karşı sürdürdüğü ve Arminiye'deki kısa süreli egemenliğiyle bir süre taçlanan mücadelesinin acınası sonu, böyle oldu. Kılıç Aslan'ın oğlu Tur Ali 1457/861'e dek Uzun Hasan'a bir süre direnmekle birlikte, 1452/856'dan sonra Ahmedî hanesi Akkoyunlu siyasetinde önemli bir rol oynamaz oldu.(63) Ama Kılıç Aslan'ın kaçışı Kasım b. Kara Osman'a geri dönme fırsatı sağladı. İlk yeğeni Cafer b. Yakub'u öldürüp Kemah kalesini kuşattı. Koşulların, Uzun Hasan'ın o dönemde amcasına karşı doğrudan harekete geçmesini engellemesine karşın, Kasım'ın tehditleri kendiliğinden son bulmuşa benzemektedir. Bundan sonra, incelenen kaynaklarda adı hiç geçmez. Kasım'ın başına ne gelmiş olursa olsun, iki Kara Osmanî, Kasım ve Cafer ile Ahmedî Kılıç Aslan'ın devredışı kalmaları, alanı, iki kardeş, Cihangir'le Uzun Hasan arasındaki nihaî hanedan kavgası için boş bıraktı.

Cafer'in ölümünü Kürdistan'daki seferi sırasında öğrenen Uzun Hasan, Cihangir'in de Âmid'i savunmasız bırakarak Kürtler'e karşı

bir saldırı başlattığı haberi üzerine Kemah'ta Kasım'a saldırmaktan vazgeçti. Uzun Hasan, dört subayıyla birlikte Eylül 1452/Şaban-Ramazan 856'da gizlice Âmid'e girerek kenti kansız bir darbeyle ele geçirdi.(64) Kentin anahtarlarını bir boyun eğme nişanesi olarak derhal Kahire'ye gönderen Uzun Hasan, Âmid vali vekilliğiyle ödüllendirildi. Bu, Çakmak'ın Cihanşah'ın altı ay kadar önce Cihangir'le uzlaşma girişimine yanıtıydı. Akkoyunlu iç tarihi için Uzun Hasan'ın Âmid'i işgali, konfederasyonun topraklarına sahip çıkması anlamına gelmektedir. Bu, güçlü Purnak ve Koca Hacılu aşiretlerinin üyeleri dâhil Cihangir'in emirlerinden çoğunun bildiği bir gerçektir. Cihangir, kaynaklarını yeniden toparlayıp karşı saldırıya geçmek üzere Mardin'e çekilmiştir.

1453 baharı/Rebiülevvel-Cemaziyülevvel 857'de Uzun Hasan, Memlûklar'ın icazetiyle konfedere aşiretleri Ruha üzerine yöneltti. Kent o sıralarda, önceden Cihangir'e bağlılık yemini etmiş olan kardeşi Üveys'in yönetimindeydi. Üveys, ordunun yaklaştığı haberi üzerine kenti terk ederek Mardin'e kaçtı. Bu eylem Uzun Hasan'ı Memlûkların Diyâr-ı Mudar bölgesinin büyük kısmının egemeni durumuna soktu. Diyâr-ı Mudar ve Diyar-ı Bakır kışlaklarının kesin denetimini ele geçiren Uzun Hasan, bu kez gücünü, 1453/857'den 1457/861'e uzanan beş yıl içinde üç temel hedef üzerinde yoğunlaştırdı. Bunların ilki, kardeşleri Cihangir ve Üveys'in elindeki Mardin ve Diyâr-ı Rabi'a'nın boyunduruk altına alınması ki bu ona konfederasyonun kışlakları üzerinde tam denetim sağlayacak ve Akkoyunlular'ın tartışmasız önderliğini getirecekti. İkinci olarak, Eyyubî Kürt kenti Hasankeyf'in fethi Uzun Hasan'ın mevsimlik göç yolları üzerindeki egemenliğini pekiştirecek ve birincil önemdeki ticarî merkezi onun yönetimine verecekti.(65) Nihayet, Karakoyunlular'ı Arminiye'den kovarak bölgenin yazlık yaylalarını, Tebriz'i, Halep ve Bursa'ya bağlayan ticaret yolunu yetkesi altına almayı istiyordu.

Uzun Hasan, Koca Hacı aşiretinin reisini kendi yerine Ruha'da bırakarak -bu da konfedere aşiretlere olan güveninin bir başka göstergesiydi(66)- önce Mardin'i vurdu. Ancak bu hamleden kesin bir

sonuç alamadı. Diplomatik ustalığı Çakmak ve Cihanşah'la görüşmelerinde de ortaya çıkan anneleri Saray aracılığıyla Uzun Hasan ve Cihangir arasında alelacele bir uzlaşma sağlandı.(67) Uzun Hasan, Mardin'deki Cihangir'i es geçerek Diyâr-ı Rabi'a ve Kürdistan sınırlarındaki Hasankeyf'in Eyyübî önderi el-Kâmil Ahmed'e boyun eğdirdi.(68) Böylece yumuşak karnını güvence altına aldıktan sonra, kuzeye dönerek 1453/857 sefer mevsiminin geri kalan kısmını Arminiye yaylaklarında geçirdi. Burada Uzun Hasan'ın en büyük düşmanı, Karasu-Aras ırmakları arasındaki, Tebriz-Erzincan yolunu koruyan bir dizi kalede garnizon kurmuş Karakoyunlu kuvvetlerinin komutanı Arabşah Âyinlu idi. Bir yıl önce Kasım b. Kara Osman ve Kılıç Aslan b. Ahmed'le çatışkılarında kendisini desteklemiş olan Pir Aliler'in eşliğinde Uzun Hasan, Arabşah'ı Aras vadisi boyunca doğuda Kağızman'a dek kovaladı. Bu arada ikinci bir kanadı da Van Gölü'nün kuzey kıyısındaki Karakoyunlu kasabaları üzerine gönderdi. Dönüş yolu üzerinde, Avnik, Erzurum, Bayburt ve Erzincan karakollarına da saldırıldı. Bu girişimlerden sonra Uzun Hasan, hem uluslararası nâmını beslemek hem de gerek kardeşi Cihangir, gerekse nominal efendisi Cihanşah'a karşı başkaldırısını meşrulaştırmak üzere çevredeki siyasal önderlere zafernâmeler gönderdi.(69)

Başarıları Memlûk ve Osmanlılar tarafından tanınınca(70) Uzun Hasan, 1454/858 seferlerine, Âmid'in kuzeyindeki Karakoyunlu yandaşı Kürtler'e ve Erzincan'daki Karakoyunlu garnizonu üzerine yeni saldırılarla başladı. Ne ki, 1453/857'de Uzun Hasan'a bağlılık yemini eden vali el-Kamil Ahmed ile Karakoyunlular'ın desteğindeki el-Adil Halef arasında Hasankeyf'in egemenliği konusunda tartışma çıktığı haberi üzerine, kuzeydeki harekate son verildi. Hasankeyf seferi başlangıçta askerî bakımdan Akkoyunlular için pek başarılı olmuşa benzememektedir.(71) Çünkü Uzun Hasan, Arabşah'ın Erzincan'ın güneydoğusundaki Pir Ali mülklerine saldırısını karşılamak üzere bu girişime ara vermiştir. Karakoyunlu ordusu bir kez daha püskürtüldü ve Uzun Hasan, Hasankeyf'e dönerek el-Adil Halef'i indirip el-Kâmil Ahmed'i yeniden

göreve getirdi. Ne ki bu düzenleme de uzun ömürlü olmadı. Halef 1455/859'da kalenin denetimini yeniden Ahmed'den alarak derhal Uzun Hasan'ın yetkesini tanıdı.(75) Akkoyunlular'la Eyyubî Beyliği arasındaki ilişkiler, böylelikle Hasankeyf'le çevresindeki bölgenin Uzun Hasan'ın topraklarına katıldığı 1462/866'ya dek, Halef'in yönetiminde istikrarlı bir biçim kazandı.

Uzun Hasan, Hasankeyf sorunu ardından, konfedere aşiretleri, 1454 yazı Cemaziyülahir-Razaman 858 boyunca kuzey Arap Irakı'ndaki Karakoyunlu topraklarının bağrına doğru bir sefere yöneltti. Musul ve Cebel-i Sincar bölgesini yağmalayan Akkoyunlular çok sayıda büyükbaş hayvanı ele geçirdiler. Bunların çoğu sonradan Suriye bozkırlarındaki Araplar'la at karşılığı trampa edilirken, birçoğu da 1455/859'da kamu bayramlarında(73) kurban edildi. Böylelikle sağlanan destek, her şeye karşın Karakoyunlular'ı dördüncü kez kuşatılan Erzincan'dan söküp atmaya yetmedi.

Artık Uzun Hasan'ın tanınması gereken bir kuvvet olduğunu kavrayan Cihanşah, onunla ayrı bir barış görüşmesine oturma gereksinimini duydu. 1455-56 kışı/860 başlarında elçiler teati edildi. Ancak resmî bir anlaşmaya varılamadı. Cihanşah'ın, Uzun Hasan'ın bağımsızlığını gayri resmi bir biçimde de olsa tanınması, Mardin'de Cihangir'i bir hayli tedirgin etti. Uzun Hasan'ın itaatsizliği konusunu Cihanşah'la kişisel olarak görüşmek üzere Karakoyunlu sarayına gitmeye karar verdi. Uzun Hasan kardeşinin bu kararını öğrendiğinde, onu "rahim bağlarını kesmenin sakıncalarına" karşı uyarıp Karakoyunlular'ı devreye sokmadan kendi aralarında bir anlaşma sağlama konusunda uyardı. Özgül siyasal düzenlemelerden söz edilmemekle birlikte, Uzun Hasan'ın konumu çok daha iyi olduğundan, en azından Akkoyunlu saltanatını paylaşmak istediği düşünülebilir. Cihangir bunu, anneleri Saray'ı Uzun Hasan nezdinde girişimlerde bulunmak üzere göndermekle yanıtladı. İlk uyarısını tekrarlayan Uzun Hasan, bu kez de Cihangir'in oğlu Hamza'yı rehine vermesini, Akkoyunlu sultanlığı ünvanından vazgeçmesini ve Mardin'de gözetim altında tutulmayı kabul etmesini talep etti. Kardeşinin bu sert koşullara boyun eğmesini beklerken

de, Cizre'yi boyunduruk altına alarak Mardin'i daha da yalıtladı. Bu talepleri, Cihangir'in beklediği gibi reddetmesi üzerine de Uzun Hasan ve konfedere aşiretler, Mardin garnizonuna saldırarak Cihangir'in adamlarını kentten sürdüler. Saray, bir kez daha Uzun Hasan'a gönderildi. Uzun Hasan yeniden kardeşinin tahttan çekilmesi isteğini öne sürdü. Görünüşte kardeşine, kararını gözden geçirmesi için zaman tanımak üzere Diyâr-ı Mudar'a çekilen Uzun Hasan, artık kaçınılmaz gözükken nihâî hesaplaşmaya daha fazla destek sağlamaya girişti. Uzun Hasan'ın tartışmasız askerî üstünlüğü karşısında Mardin kalesini savunmanın olanaksızlığını kavrayan ve durumunun umutsuzluğunu gören Cihangir başlangıçtaki plânlarına dönerek Mardin'i Pers Irakı ve Cihanşah'ın sarayına terk etti.(74)

Ruha'nın (Urfa) kuzeyindeki Akziyaret'te kamp kuran Uzun Hasan'a Hasankeyf'ten bir birlik ve bazı Zülkadir süvarileri katıldı. Biyografisti Ebu Bekir Tihranî-İsfahanî'ye göre Uzun Hasan burada derviş Tâc'ül-Meczubîn Baba Abd'ürrahman Şamî'nin aracılığıyla bir dizi ilahî yardımın da ilkinin aldı. Muhafız subaylarına ve konfederal reislere verdiği bir ziyafette, söz dönüp dolaşp Rüstem ibn-i Tarhan komutasında yeni bir Karakoyunlu saldırısı olasılığına geldi. Derviş birdenbire konuklar arasında boy göstererek, bazılarını yere devirdi, bazılarınıysa yemek sundu. Görevlilerden birinin kılıcını kapana Baba Abd'ür-rahman servis çanaklarından birini bununla parçalayıp Arapça, "Bu İbn-i Tarhan'ın kellesi!" diye haykırdı. Bundan sonra da kuşağını çözüp Uzun Hasan'ın beline bağladı ve hazırdakilerden birinin elindeki bardağı alarak, "İç ve korkma, hepsi senin olacak!" dedi. Ne ki Uzun Hasan ve şaşkınlığa uğrayan konukları için bu kehanetlerin anlamı ancak bir yıl sonra, Rüstem'in yenilgisiyle birlikte açıklığa kavuşacaktı. Karakoyunlu komutanı, Uzun Hasan'ın cellâdi önüne getirildiğinde kılıcın keskin olup olmadığını sordu ve bunu kendi kontrol etti. Yeterince keskin olmadığını gördüğündeyse bir başka kılıç istedi ve Baba Abd'ür-rahman'ın Akziyaret'te çanağı parçaladığı kılıcı seçti.(75)

Bu dramatik öykü, Tihranî-İsfahanî'nin etki için eklediği edebî bir aygıt olmanın ve sonraları Akkoyunlular Tebriz'inde birkaç ver-

siyonunun dolaşmasının ötesinde, daha yakından incelenmeyi gereksinir. Baba Abd'ür-rahman'ın garip, şamansı kişiliği bir bakıma, Selçukî istilalardan sonra Müslüman dünyanın birçok kentsel, kırsal ve aşiret bölgesinde yaygınlaşan halk dinsel unsurlarının kişileştirilmesidir. Kendisinden önce Timur'un yaptığı gibi Uzun Hasan da yönetimi boyunca, halk İslamının bu temsilcilerine -gerek bağımsızlara, gerekse büyük uluslararası Sufî tarikatlarından birine mensup olanlara- büyük saygı göstermiş ve gerek başkentte, gerekse Akkoyunlu topraklarının çevre bölgelerinde yaygınlık kazanmalarını hoşgörüyle karşılamıştır.(77) Sonradan şunları söyleyecektir:

Saltanatımızın şafağından ve hilafetimizin ilk emarelerinin ortaya çıkışından itibaren, talihimiz önünde açılan zafer ve fetih kapılarının ve esinlerimizin kutlu sayfalarında belirginlik kazanan yükseliş ve refah muştularının, dervişlerin üstün gayretlerinin bir ürünü olduğunun farkındayız.(78)

Dönemin belirsiz dinsel ayırımlarının bir sonucu olarak, ne Akkoyunlular'ın sözde Sünniliği, ne de Karakoyunlu rakiplerinin sözde Şiiliği(79) her iki hanedanın halk tarikatlarına verdiği desteği biçimlendirmiş değildir. Gerçekte Uzun Hasan "Sünnî" Kübreviye(80), Halvetiyye(81) ve Nakşibendiyye'yle(82) olduğu kadar, Şii Nimetullahiyye(83) ve en çok da Safeviyye ile ilişki içinde olmuştur. Bu son bağlamda, Safevî tarikatının militan Şii kanadından, (sonunda Akkoyunlu İmparatorluğu'nu yıkan) Cüneyd Safevî'nin, Akziyaret olayının geçtiği yıl olan 1456/860'ta Uzun Hasan'ın nezdinde kabul gördüğünü kaydetmek gerekir.(84) Dolayısıyla Uzun Hasan'ın Sufîlerle bağlaşıklığı hem kutsal insanlara duyduğu gerçek saygısının, hem de Bayındır aşiretinin Uzun Hasan hanesine akrabalık ya da kişisel bağlılık yeminleriyle bağlı olmayan toplum kesimlerini de siyasal çağrısına dahil etme girişimlerinin bir uzantısı olarak değerlendirilmelidir. Şu halde, bu perspektifle değerlendirildiğinde, kuşak (Şadd) ve kupalı erginleme âyinlerini içeren Baba Abd'ür-rahman'la karşılaşması, Uzun Hasan'ın bir halk İslâmî önderi olarak kutsanması ve yeni bir dinsel ideoloji yaratılması anlamına gelmektedir.

Bu arada, Akkoyunlular'la Karakoyunlular arasındaki siyasal durum, Cihanşah yönetimi mensubu yüksek düzeyli bir görevlinin, eski ateşkes koşullarını yeniden yürürlüğe sokmak üzere Uzun Hasan'ın kampına varmasına karşın, giderek bozulmaktaydı. Anlaşmayı kabul etmekle birlikte Uzun Hasan valilerine bir Karakoyunlu saldırısını karşılamak üzere kaleleri donatma emrini verdi. Mardin garnizonu, kuşkusuz Cihangir'in emirleriyle, bir çıkış yapıp tüm bölgeyi yağmaladığına göre, kuşukları hiç de yersiz değildi. Bunu izleyen çatışmalar, yine Saray aracılığıyla çözümlendi. Ne ki bu kez barış, ancak Cihangir'in bundan böyle Cihanşah'la birlikte Pers Irakı'nda kalıp bir daha asla Diyar-ı Bakır'a dönmemesi koşuluyla sağlanacaktı. Olasılıkla Uzun Hasan'la anlaşmasına bağlı kalmaya hiç de niyetli olmayan Cihanşah, Cihangir'i Akkoyunlular'ın önderi ilan edip başkent olarak ona Erzincan'ı veren bir ferman yayınladı. Timur ve oğlu Şahrüh'un sırasıyla 1401/803 ve 1435/839'da gerçekleştirdikleri Akkoyunlu düzenlemelerini andıran bu girişim, 1456/860'ta Cihanşah Karakoyunlu'nun kendini merkezî İslam topraklarında Timurîler'in gerçek varisi olarak görmeye başladığına işaret etmektedir.(85)

1457 baharı/Rebiülâhîr-Receb 861'de, Arabşah Âyinlu komutasında bir Karakoyunlu kuvveti, Erzincan'a dek Cihangir'e eşlik etti. Ancak yine, 1453/857'de olduğu gibi Arabşah, Uzun Hasan'ın yaklaşması üzerine kaçarak Cihangir'i kendi muhafızlarının koruması altında bıraktı. Cihangir, oğlu Murad'ı Erzincan'a yerleştirerek Mardin'deki kalesine döndü. Kardeşi Üveys'i de Arabşah'tan şikayetçi olmak ve yeni takviye istemek üzere Cihanşah'a gönderdi. Cihanşah bu kez, güçlü komutanları Rüstem ibn-i Tarhan ve Ali Şakar Baharlu komutasında vurucu birliklerden oluşan daha geniş bir bölüğü yola çıkardı. Cihangir, Türk ve Kürt bağlaşıklarıyla Mardin'de buluşan Rüstem, birleşik kuvveti, Âmid'e yöneltti.

İki ordunun devriyeleri arasındaki çeşitli çatışmalardan sonra, nihaî karşılaşma Mayıs/Cemaziyülâhîrde Dicle üzerindeki Âmid'in doğusunda gerçekleşti.(86) Bayındır akrabalarından bazılarının ve Başat konfedere aşiretlerinden bir bölümünün kendisini

terk etmesinden zaafa uğramasına karşın Uzun Hasan, Afşar, Emirlu, Haydarlu, Musullu, Purnak ve Koca Hacılı aşiretlerinin büyük bölümünün tam desteğiyle muharebeye girdi. Sayısal ve malzeme üstünlükleri sayesinde Karakoyunlular ve Cihangir başlangıçta savaşta üstünlük sağladılar. Ancak bu üstünlük -Mardin’li Davut’a göre(87) Cihangir’in korkaklığı ve safları arasında başgösteren panik yüzünden- aniden tersine döndü ve savaşım Cihangir ve Karakoyunlu bağlaşıklarının tam bir yenilgisiyle sonuçlandı. Cihangir Mardin’e kaçtı, ama ortakları onun kadar talihli olmadı: Çok sayıda savaş malzemesinin yanı sıra Rüstem İbn-i Tarhan’la Ali Şakar da ele geçen Karakoyunlu tutsakları arasındaydı. Kadim düşmanı Rüstem’i, yoldaşlarından birkaç yüzüyle birlikte idam ettiren Uzun Hasan, birçok ünlüyü de savaş tutsağı olarak aldı. Bundan sonra Memlûk ve Osmanlılar’a zafernâmeler gönderildi. El-Eşref İnal (1453-1461/857-865) Uzun Hasan’ın başarısına çok sevinerek tebriklerini ilettiler(88). Buna karşın Fatih Mehmed’in bu haberi nasıl karşıladığı kaydedilmemiştir.(89)

Dicle üzerindeki muharebe, Uzun Hasan’ın en büyük zaferlerinden biriydi. Gerçekte, kazandığı tek meydan savaşıydı. Ne ki, bu zaferin en önemli sonucu Cihangir’in önderliğinin tümüyle gözden düşerek otuz iki yaşında Akkoyunlular’ın tartışmasız önderi haline gelen küçük kardeşinin iktidara yükselişiydi. Başat aşiret ve konfederelerin henüz Uzun Hasan’ın hizmetine girmemiş üyeleri, ailelerini ve mülklerini toplayarak Cihangir’i Mardin’e bırakıp ayrıldılar. Kale beşinci kez kuşatıldı; ancak Saray, büyük oğlunun bağışlanmasını sağladı. Cihangir’in Mardin’i elinde tutmasına izin verildi. Ama Akkoyunlu saltanatı üzerindeki tüm iddialarından vazgeçmeye ve oğlu Ali Han’ı Uzun Hasan’ın Âmid’deki sarayına göndermeye zorlandı.(90)

Dicle üzerindeki savaş, büyük iç savaşın dördüncü ve nihaî evresini de bir sonuca bağladı. Akkoyunlu konfederasyonu, yirmi yıldan uzun bir süredir, sonunda Bayındır Başat aşireti içinden Kara Osman’a bir ardıl çıkartan bir sınavdan geçmekteydi.

III. BÖLÜMÜN NOTLARI

1. COLOPHONS 184. Bu yaribelgesel kaynak, en önemli anlatı kaynağı olan DİYAR'ın pek az kesin ayrıntı verdiği kargaşa döneminin kronolojisini kurmada son derece değerlidir. Ali'nin emirliği için bkz. DİYAR 115-40.

2. DİYAR 117. Ne ki, COLOPHONS 188'e göre Kılıç Aslan Hamza'yı 1437/840-1'de tanımıştır.

3. DİYAR 119.

4. COLOPHONS, 186.

5. BITLİSÎ I, 248b/AHSEN (A) 522.

6. MATLA 686.

7. MECMÛ'A 80a'da İbni Bahadır.

8. ("Daha büyük" Diyâr-ı Bakır-Arminiye göç yoluna karşılık) bu "daha önemsiz" yol için bkz. KANUN xxxii, 140-41, ve MAR-DİN, harita 199-200. Bacqué-Grammont'un TKS E. 6367'de Barriye özel adını "le désert" (çöl ç.) olarak okuyuşu, tabii hatalıdır (ZQ FATH NAME 141). Bu bölgenin Akkoyunlu tarihinin büyük bölümü boyunca Arminiye üzerindeki siyasal denetimi olasılıkla "kendine yeterli" doğasından kaynaklanmaktadır.

9. DİYAR 120-24/AHSEN (A). Muharebe tarihi ve Cihangir'in Kahire'ye varış tarihi için bkz. DİYAR 123 ve Sümer (1967b) 247-48.

10. Ali'nin oğlu Uzun Hasan'la Kur Muhammed'in kızı Selçukşah'ın evliliği bağlaşıklıklarına resmîyet kazandırmış olabilir. (REŞEHAT 174/Hikmat (1941) 83'e göre Dana Halil b. Kur Muhammed, Uzun Hasan'ın karısının kardeşiydi.) Sultan Halil 1442 baharı/845 sonlarında doğduğuna göre (DİYAR 162), evlilik 1441/844'ten önce gerçekleşti.

11. DİYÂR 126-27. Akkoyunlu tarih yazıcılığında hanedan kuramına tek göndermeyi oluşturan bu tümcenin anlamı, ne yazık ki bir hayli belirsizdir. Eğer Şeyh Hasan Türk-Moğol siyasetinde ortak olan kıdem ilkesine gönderme yapıyorsa, bundan Yakub'un Kara Osman'ın oğullarının en büyüğü olduğu ve tüm amcalarından daha büyük olduğu sonucu çıkar. Her iki önerme de olası olsa,

olasılıklarını sınavacak veriler mevcut değildir. Ancak Şeyh Hasan'ın konuşmasından önceki ve sonraki olaylar göz önünde bulundurulduğunda, mevcut tüm ilkelerin tahta çıkma siyasetinde işsiz kaldığı anlaşılmaktadır.

12. Harput görüşmeleri konusunda bkz. DİYAR 129, 134-35. Ali'nin Memlûklar'a boyun eğişi konusunda bkz. ZÂHIRÎ 137-38.

13. Bu sefer için bkz. SÛLÛK IV, 1010; DİYAR 130-34; MECMU'Â 91/a; İbn-i Bahadır; GIYATÎ 16-17.

14. DİYAR 136; SÛLÛK IV, 1025; NÛCÛM VI, 756-57; GÛLŞENÎ 5a-7a. Kuşatma Eylül-Aralık 1437/Rebiülevvel-Cema ziyühâhiri 841 arasında sürdü; belirleyici etken, kapıyı Hamza'ya açan kentteki Hıristiyanların işbirliği olmuşa benzer.

15. DİYAR 140. Ali daha önce Osmanlı sarayına gönderdiği bir mektupla Murad'dan sığınma talebinde bulunmuştu. Kara Osman'ın oğluna korunma sağlama konusundaki gönüllülüğünün bir belirtisi olarak Murad da Ali'ye bir onur cübbesi gönderdi (FERİDUN I, 188-89/ASNAD (A) 458-61). İdris Bitlisi'ye göre Ali Hamza'dan değil, Yakub'dan korktuğu için kaçmıştı (BİTLİSÎ II, 97a) AŞIK (A) 169, 247-48, (B) 163, ve KEMAL "405 gibi Osmanlı tarihçileri, babasının yanında sürgüne gidenin Üveys değil, Uzun Hasan olduğunu söylemektedirler. Ancak bu DİYAR'da onaylanmaz.

16. MATLA 690; SÛLÛK IV, 1025; NÛCUM VI, 747. Şahruh'un Timurî batı sorununa 1436/839'daki nihâî çözümü, Kara Yusuf Karakoyunlu'nun bir başka oğlu Cihanşah'ı Azerbaycan valiliğine atamak olmuştu. Böylelikle Karakoyunlu egemenliği Arminiye ve Kürdistan'da İskender, Azerbaycan'da Cihanşah ve Arap İrakî'nde İsfahan arasında bölünmüş oluyordu. Timur'un ardılları batıda yitirdikleri bu eyaletler üzerindeki iddialarını ancak Cihanşah'ın 1467/872'deki ölümünden sonra yenileyebildiler.

17. Barsbay'ın Hamza'ya tutumunu kesin olarak çıkarılabilmek zordur. Örneğin 1435/839 ve 1438/841 tarihleri arasında Murad'a yazdığı bir mektupta Osmanlı sultanının Hamza'ya sağladığı desteği övüyor (FERİDUN I, 200-I); sonraysa, 1438 başları/841

ortalarında, Hamza'yı Şam valisine başvurmayla çağırıyordu -bunu kabul etmesi halinde Memlûklar tarafından Diyârbakır'ın meşru yöneticisi olarak tanınmakla ödüllendirilecek, reddetmesi durumundaysa ölümle cezalandırılacaktı. (NÜCÛM VI, 759). Nihayet Hamza'nın Canıbak el-Suffi'ye destek ve yardımı Barsbay'ı öfkelenirdi: Hamza'ya karşı üçüncü Memlûk seferinin "casus belli"si, Hamza'nın kardeşi, Canıbak'ın katili Muhammed b. Kara Osman'ı kör etmesi (AŞIK (A) 247; SÛLÛK IV, 1031: idamı) olduđu söylenmektedir. Bu olaydaki Akkoyunlu parmağı için bkz. MECMU' A 81a'da İbni Bahadır; SÛLÛK IV, 1023-24, 1026, 1030-31; NÜCUM VI, 736-37, 752-56; İYAS II, 178-79.

18. ZAHİRİ 52.

19. Bu sefer için bkz. SÛLÛK IV, 1058-59; TAKVİM 28; MECMU' Â 92a'da İbni Bahadır, DİYÂR 142-43.

20. Barsbay'ın Karakoyunlu bağılağı İskender, gerçekte Nisan 1438/Şevval-Zilkade 841'de Alıncak'ta oğlu Şah Kubad tarafından öldürülmüştü. İskender'in ölüm tarihi ve kaynakların bir özeti için bkz. Sümer (1967a) 141.

21. Örneğin Şahruh'un 1429/833, 1432/836 ve 1436/839 tarihlerinde Barsbay'a gönderdiği elçilere ilişkin Tanrıbirdi'nin anlatısını (NÜCÛM VI, 650, 684, 743-44) ile 1439/843, 1440/844 ve 1444/848'de Çakmak'a gönderdiklerini (NÜCUM VII, 108, 112-13, 137-38) karşılaştıran.

22. SÛLÛK IV, 1069; NÜCÛM VII, 6, 9-10. Bu noktada olasılıkla bir Karakoyunlu valisinin elinde olan Erzurum'un Hamza'nın denetiminde olması akla yakın gelmemektedir.

23. Bağılaşlıklarının yapısı askerî formasyonlarda yansımaktaydı: Uzun Hasan'ın, kendisi, Cafer'in öncü gücü olan Cihanگیر'in öncü gücüydü (DİYAR 148-49).

24. SÛLÛK IV 1072 Hamza'nın Cihanگیر'e konfederal desteğini çekişinden sözeder, DİYÂR 148 ise bu uzaklaşmayı Hamza'nın Mamaşlu aşiretine yakınlığıyla açıklar.

25. ÂŞIK (A) 248'e göre Ali'nin Osmanlı topraklarından çekilmesinin nedeni, kendisine Akkoyunlu emirliğini yeniden ele geçirmesi.

mede destek sözü veren Nasr'üd-Din Zülkadir olmuştur.

26. Bu gelişmeler için bkz. DİYAR 151-52.

27. Ali'nin Çakmak'a sığınması için bkz. SÜLÛK IV, 1105; MECMU'A 88b'de İbni Bahadır; DİYAR 153; AŞIK (A) 248; DÜV III, 80.

28. COLOPHONS 192.

29. ÂŞIK (A) 248'e göre Çakmak, Hamza'ya, Ruha'yı Cihangir'e değil, Ali'ye teslim etmesini buyurmuştur. Ancak bu sav Memlûk kaynaklarınca doğrulanmaz. DÜV III, 80'e göre Cihangir'e önce Halep verilmiş, ancak daha sonra Memlûk valisi Mart 1439/Şevval 842'de geri çağrılıp Ruha'da görevlendirilmiştir. Gerek Cihangir, gerekse kardeşi Hüseyin Haleb'in bir önceki naibi Tagrıbirmiş olarak da bilinen Türkmen Hüseyin b. Ahmed el Bahasnî'nin, 1439 baharı/Ramazan-Zilhicce 842'deki, yeni sultan Çakmak'a karşı başkaldırısına karışmışlardı (NÜCÛM VII, 95-97, 259-63). Bu ayaklanmaya birçok Türkmen grubu katılmakla birlikte, Ebu Bekir Tihranî İsfahanî, Cihangir ve Hüseyin'in katılımının gönülsüz olduğunu ve Hamza'nın ayaklanmayı desteklemesini sağlamak üzere Tagrıbirmiş tarafından rehin tutulduklarını ileri sürmektedir (DİYAR 153-54). Hüseyin'in ayaklanma önderlerinin Mayıs 1439/Zilkade-Zilhicce 842'de idam edilmelerinin ardından Anadolu'ya kaçması (NÜCÛM VII, 98; DÜV IV, 35) ise edilgin bir gözlemciden öte bir rol oynadığına işaret etmektedir.

30. Bu dönemin kronolojisi yalnızca DİYAR 158-68'deki kısaltılmış anlatı üzerine temellendirilmiştir ve bir yaklaşım olarak değerlendirilmelidir.

31. Bkz. FERIDUN I, 190-91/ASNAD (A) 467-71'deki Hamza'nın II. Murad'a mektubu.

32. Ya 1440 yazı/844 başları ya da 1441 bahar-yazı/844 sonu 845 başında gerçekleşen Erzincan'ın düşüşü için bkz FERIDUN I, 191-92/ASNAD (A) 472-73'teki II: Murad'ın Hamza'ya yanıtı.

33. Bkz. TEVHİD IV, no. 965, 477'de Hamza'nın Erzincan'da bastırılan sikkesi. Ne ki, Memlûk ve Osmanlı kaynaklarında geçmemesine karşın, adının "Sultan Hamza" olması olasıdır.

34. Hamza Mardin'de (ETEM 141-47; TİBR 7), Âmid'de (TEVHİD, no. 961, 475), Erzincan (TEVHİD, no. 964, 477), Palu (COLOPHONS 188), Ergani ve Harput'ta (COLOPHONS 202) tanınıyordu.

35. Hamza'nın Bayındır damga'sını kullanışı, Kara Osman'ın göçer ideolojisinin sürekliliğini akla getirmektedir (GABRIEL I, 13, 17; TEVHİD no. 961, 475; ETEM).

36. DİYAR 161, 163. Uzun Hasan, Devletşah Buldukanî'nin kızıyla Uğurlu Muhammed'in doğduğu 1442/846'dan önce evlenmişti.

37. Hamza'nın Ekim 1444'ün ikinci yarısı/Receb 848'in ilk yarısında öldüğü haberi Kahire'ye Aralık/Şaban'da ulaştı (NÜCUM VII, 296; TİBR 108; DÜV III, 165; İYÂS II, 243). Hamza'nın Mardin'deki türbesi için bkz. GABRIEL I, 38-39; II, levha XI; MARDIN 119-20; ARTUK.

38. DİYAR 169: "Sultan a'l'elıtlak der Ak Koyunlu"

39. Sekiz yıllık dönemin temel anlatı kaynağı DİYAR 169-213 1446-50/850-54 yılları için son derece baştan savımadır; bu dönem boyunca iç tarihe ilişkin önemli ayrıntıları COLOPHONS, özellikle de 221-24 vermektedir. Memluk tarihçeleri NÜCÛM HAVADİS VE TİBR esas olarak Akkoyunlular'ın dış ilişkileriyle ilintili olmakla birlikte, kimi iç gelişmeler konusunda da bazı bilgiler vermektedir.

40. GİYASÎ 18 ve LÜBB 214'e göre İsfahan 8 Mart 1445/28 Zilkade 848'de ölmüştür.

41. Şeyh Hasan'ın babası ve kardeşlerinin geleneksel Hıristiyan yandaşı siyasasından ayrılışı için bkz. COLOPHONS 206-7'deki ilginç ayrıntılar.

42. Mektup teatisi için bkz. FERİDUN I, 227-28. II. Mehmed'in Haziran ortası 1444/ Safer 848 sonu tarihli mektubu. Belgenin basılı metninin başında "Erzincan Valisi" Kılıç Aslan'a seslenmektedir. Ancak Kılıç Aslan, daha önce Palu valiliği yaptıktan sonra, Erzincan'ı 1450/854'ten 1452/856'ya dek bir Karakoyunlu kuklası olarak yönetmiştir. Tarih transkripsiyonunda kopyaya çe-

kenin hatası değilse eğer, derleyicinin 16./10. yüzyılda mektuba eklediği başlık sorgulanmalıdır.

43. Örn. HAVADİS 46 ve TIBR 262 1449 baharı/853 başlarında Halep'teki Akkoyunlu korkusundan sözetmektedir.

44. GIYASÎ, 20, 21, 31. Kuşatma 12 Aralık 1445/21 Ramazan 849'dan 10 Haziran 1446/15 Rebiülevvel 850'ye dek sürmüştür.

45. DİYÂR 178/AHSEN (A) 270 Cihangir'in Cihanşah'ın taleplerini kabule yanaşmamasını Akkoyunlular'la Karakoyunlular arasındaki anlaşmazlığın nedeni olarak vermektedir. Oysa, Cihanşah'ın Çakmak'a 1451/855 tarihli mektubunda (HAVADİS 103, TIBR 345), Karakoyunlular'ın Arminiye ve Diyarbakır'ı Cihangir'in halka zulüm etmesi ve Memlûk Sultanına düşmanlığı (?) nedeniyle istila ettiği yazılıdır.

46. COLOPHONS 216-27, 225; DİYAR 179, 204-5/AHSEN (A) 270-71. Çakmak, Cihanşah'ın Cihangir üzerine saldırma niyetinden Temmuz 1450/Cemaziyülâhir 854'te haberdar oldu. (HAVADİS 79), ancak Erzincan'ın düştüğü haberi Memlûk başkentine Ekim/Ramazan'da ulaştı (HAVADİS 94-95).

47. Rüstem Mardin üzerine 29 Kasım 1450/23 Şevval 854'te yürüyüşe geçti, ve kentliler beş gün sonra kapıları açtılar (Ermeni papazı Dawit'in COLOPHONS 221'deki tanıklığına bkz.). Kentin teslim olduğu, ancak kalenin direnişini sürdürdüğü haberini getiren bir ulak, Ocak 1451/Zilhicce 854'te Kahire'ye ulaştı (HAVADİS 98-99). Ruha'daki Üveys, olasılıkla 1451/855 başlarında amcası Şeyh Hasan tarafından kuşatıldı.

48. NÜCÛM VII, 201.

49. Hama naibi Beygut el Müeyyedî'nin başkaldırısı için bkz. NÜCÛM VII, 188, 214-15, 570-71; HAVADİS 83, 356-57; DÜV III, 23-24.

50. HAVADİS 79-80, 93.

51. HAVADİS 95; TIBR 323.

52. HAVADİS 99; DÜV III, 81. 1451 başları/855'te Cihangir'in küçük oğlu Kahire'ye gelerek babasının bağlılık andını sundu ve kendisi rehin olmayı önerdi. Kendisine paye verilerek Trablus'a a-

tandı (HAVADİS 102; TIBR 344).

53. Hainlerin idamına Kara Osman'ın yasak'ında cevaz verilmektedir: "ve dahi itmiş ki hâyin ve suçlu kişiyi elbette yasağa yaturmek gerek ki dâhi kimesne hıyânet ve uğurluk ve harâmîlik etmeyeler." (pend no. 20, YAZICIOĞLU (A), f. 16b.)

54. Uzun Hasan'ın Ruha kuşatmasını yardığı haberi Kahire'ye Nisan 1451 başları/Rebiülevvel 855'te ulaştı (HAVADİS 104, TIBR 345, İYÂS II, 290). DİYAR 184'e göre Şeyh Hasan'ın kellesi Kahire'ye gönderildi. Ancak Memlûk kaynakları bundan söz etmemektedir.

55. Cihangir'in 23 Mayıs 1451/21 Rebiülâhir 855'te Mardin'i kurtarma girişimi kapıları açmayı reddeden kentliler tarafından başarısızlığa uğrattıldı. Âmid dışındaki büyük muharebe bir hafta sonra 1 Haziran/1 Cemaziyülevvel'de oldu (COLOPHONS 222). DİYÂR'da Cihangir'in askerî beceriksizliğinin Uzun Hasan'ın 1452/856 ayaklanmasına yolaçtığı ima edilmektedir. Yarım yüzyıl önce de Kara Osman'ın isyanına gerekçe olarak Ahmed b. Kutlu'nun başarısızlıkları gösterilmişti.

56. TEVHİD, no. 1045-1064b, 510-11.

57. COLOPHONS 222 yanlış olarak Rüstem'in Çermiş seferi sırasında öldürüldüğünü kaydeder, ama bkz. COLOPHONS 223.

58. Ocak 1452/Zilhicce 855'te Horasan yöneticisi Şahrühî Ebu'l-Kasım Babür b. Baysungur, Pers Irakı, Fars ve Kuzistan'ın sahibi kardeşi Sultan Muhammed'i yenerek öldürdü (MATLA 1032). 1452 Eylül sonu/Ramazan 856 ortalarında Karakoyunlular'ın bu bölgeyi fethi Pir Budak b. Cihanşah'ın Şiraz'a girmesiyle tamamlanmıştı (MATLA 1038-39, 1044; GIYASÎ 33; DİYAR 326-28).

59. Amid Antlaşması'nın tarihi için bkz. COLOPHONS 222'de Mardinli Dawit. Bu antlaşmanın koşulları HAVADİS 127 ve AHSEN (A) 322'de kaydedilmiştir.

60. Uzun Hasan'ın ayaklanma dönemi için temel kaynak DİYÂR 214-80'dir.

61. DİYAR 222-23.

62. DİYAR 224-25.

63. Daha önce de belirtildiği gibi Tur Ali soyu yönetiminde Kılıç Aslan'ın babası Ahmed'in dirliği olan Palu, 1459/863'te Uzun Hasan tarafından yeniden fethedildi. COLOPHONS 263'e göre Kılıç Aslan, Hasan Ali'nin 1458/862'de babası Cihanşah'a karşı ayaklanması sırasında Tebriz'deki hapisaneden salıverildi. Kılıç Aslan, Van kenti üzerine başarısız bir saldırıdan sonra kaynaklardan kaybolmaktadır.

64. Uzun Hasan'ın Âmid'e 1452'de mi (Yınanç (1940) 259) yoksa 1453'te mi (Hinz (1936) 34-35, 131-32) girdiği sorusu, Mardinli Dawit'in 1451-57/854-62 yıllarına ilişkin birinci elden tanıklığıyla (COLOPHONS 221-24) artık yanıtlanabilir. Ne yazık ki Uzun Hasan darbesinin DİYAR versiyonu, özgül tarihler vermemektedir. Hinz'in, Uzun Hasan'ın Âmid'i, Fatih Mehmed'in İstanbul'u aldığı yıl aldığı savı, şiirsel olmakla birlikte, DİYAR'ın hatalı bir kronolojik tahliline dayalı CÂMI' 633b'nin 17./11. yüzyıl derlemesine dayandırılmıştır. Ancak çağdaş Memlûk vakanüvisi HAVADİS 137, Cihangir'in Çakmak olduğunu yazmaktadır (Çakmak 12 Şubat 1453/21 Muharrem 857'de oğlu el-Mansur Osman lehine tahttan çekilmiştir.) Dahası, sonraki bir yapıt, TIBR 423-857/1453 başlarında Uzun Hasan'ı Âmid valisi olarak anmaktadır. Dolayısıyla Dawit'in, Cihangir'in Mardin'e 20 Eylül 1452/6 Ramazan 856'da kardeşinin Âmid'i ele geçirisinden sonra geldiği yolundaki sözleri HAVADİS'I doğrulamakta ve Uzun Hasan'ın Âmid'i ele geçiriş tarihi olarak 1452/856 yılını vermektedir.

65. Hasankeyf'in 15./9. yüzyıl ve 16./10. yüzyıl başlarındaki carî önemi için bkz. BARBARO 49; GHISTELE 268; ve MERCHANT 151-55.

66. Önceki yıl Uzun Hasan, Âmid'i belirlenemeyen bir aşiretten Ebu Bekir'in ellerine terk etmişti; bu kişi ünlü Emir (Umar) Beg Musullu'nun kardeşi Ebu Bekir ya da Bekir Beg Musullu olabilir (DİYAR 232).

67. Bu ateşkes konusunda COLOPHONS 222'yle DİYAR 235'i karşılaştırın.

68. TKS E. 3143 1452/856'dan 1455/859'a dek Hasankeyf'i

yöneten el-Kâmil Ahmed'den, Memlûk sultanı Çakmak'a ya da İnal'a seslenen bir mektuptur. Bölgenin siyasal kaosunu ve Uzun Hasan'ın yağmalarını vurguladıktan sonra Ahmed, huzur ve güvenliği sağlamak için Memlûk müdahalesine çağrı çıkartmaktadır.

69. Fetihnâme'lerin uluslararası propagandada kullanımını için bkz. HME 192-96.

70. Bu elçilikler yalnızca DİYAR 239'da geçmektedir.

71. ANON SYR xli-xlii'ye göre Uzun Hasan yenilmiş ve kuşatmayı kaldırmak zorunda kalmıştır. Ancak DİYAR 241 kuşatma kuzeydeki yeni bir Karakoyunlu tehdidini karşılamak üzere kaldırılırken, Halef'in haraca bağlandığını söylemektedir.

72. DİYÂR 247; ANON SYR xlii.

73. Bayındır Han'ın Dede Korkut Kitabı'ndaki şölenlerini andıran bu ziyafetler, Uzun Hasan'ın üç oğlu: Sultan Halil (1442/845'te esas karısı , Kur Muhammed b. Kara Osman'ın kızından doğma), Uğurlu Muhammed (sekiz ay sonra, Eğil'in Buldukanî Kürt yöneticisi Devletşah Beg'in kızından doğma) ve Zeynel'in yakl. 1448/852'de Tercil'in Zarakî Kürt yöneticisi Ömer Beg'in kızından doğma) sünnetleri ve kardeşi İskender b. Ali'nin düğünü için düzenlendi.

74. Bu görüşmelere ilişkin olarak bkz. COLOPHONS 222 ve DİYAR 250-53.

75. Baba Abd'ür-Rahman, Akziyaret'te Uzun Hasan'a katıldıktan sonra Uzun Hasan'ın 1457/861'de Rüstem ibni Tarhan ve Cihangir karşısındaki zaferini önceden bilmekle kalmadı; Hasankeyf'li el-Âdil Halef'in de 1462/866'da ünlü kılıcın bir darbesiyle öldürüleceğini (DİYAR 393-94; RAVZAT I. 471-72), Akkoyunluların 1467/872'de Cihanşah Karakoyunlu'yu (DİYAR 416) ve 1469/873'te Ebu Said Timurî'yi (DİYAR 476, 485; RAVZAT I, 470) yeneceğini de haber verdi. Başka tarikatlarla ilişkisi olmayan "bağımsız" (meclub) bir derviş olan Baba Abd'ür-Rahman Şamî, Uzun Hasan'ın oğlu Yakub'un hükümdarlığı döneminde öldü ve Tebriz'e gömüldü (RAVZAT I, 472). Mardin'deki dârülacezesi için bkz. TIEM 2200 ve MARDİN 121.

76. Bu olay DİYAR 253-54, 280/RAVZAT I, 471/AHSEN (A) 385/CAMÎ' 634a'da iki ayrı biçimde aktarılmaktadır, BARBARO 96-97'deki anlatı da biraz farklıdır. Timur'un yönetimi sırasındaki benzer bir olay için bkz. ŞAMÎ 57 ve YAZDÎ 290-91.

77. EMİNÎ 135b. Ayrıca bkz. Hinz (1936) 121-22.

78. Uzun Hasan'ın 1471/876 vakf-suyurgal'ının Baba Abd'ür-Rahman lehine Arenga'sı (4-6 dizeler) (TIEM 2200).

79. Karakoyunlular'ın Şiîliği için bkz. Minorsky (1954) ve Ma-azzaoui (1972) 63-66. Memlûklar'ın onları Küffâr olarak değerlendiriş i için bkz. NÜCÛM VI, 415, 475, 637, 835, 855; VII, 815; HAVADİS 524, 591-93.

80. Bu tarikatın Tebriz'deki Lale' iye kolu ve kurucusu Bedr'üd-Din Ahmed'le ilgili değerli bilgiler için bkz. RAVZAT II, 109-206.

81. ŞAKAIK I, 393-94; RAVZAT I, 472-78; ve özellikle GÜL-ŞENİ 5a-114b.

82. Bkz. RAVZAT I, 89-105, 416-18.

83. MÜFİDÎ III, 52-53; Aubin (1956), 211-12.

84. Hinz (1936), 31-32, 36-37 öncelikle AHSEN (A) 407-9 üzerine temellenir. Ancak DİYAR, Hinz'in Cüneyd üzerine anlatıklarını doğrulamamaktadır. Gerçekte, Tihranî-İsfahani'nin biyografisinde Uzun Hasan'ın sürgündeki Safevî tarikatının önderiyle ilişkilerinden hiçbir şekilde söz edilmez. Öte yandan, DİYAR 521 Şeyhülislam-ı Azam, Cüneyd'in amcası ve Safeviye'nin Erdebil'deki hükümet destekli kolunun pîri Şeyh Cafer'den sözetmektedir. Tabii Cihanşah'ın tahta geçişiyle Cüneyd'i 1448/851-52 do-laylarında Erdebil'den uzaklaştıran, bu Cafer'di.

85. Bu görüş, Cihanşah'ın Kasım 1456/Zilhicce 860'ta Memlûk sultanı İnal'a gönderdiği, İnal'ı diplomatik ilişkileri sürdürmedeki başarısızlığı nedeniyle eleştiren ve Uzun Hasan konusunda yakın mektubunun tonunda da ortaya çıkmaktadır. Gelecekteki Memlûk-Karakoyunlu teatileri için bir protokol vermenin yanı sıra, İnal'ın yanıtı, Uzun Hasan'ın İnal'ın yardımcısı sayılması gerektiği ve davranışlarının bir Memlûk iç sorunu olduğunu vurgula-

maktaydı (HAVADİS 279-80).

86. Dicle Muharebesi'nin tam tarihi bilinmemekle birlikte, İbni Tagrıbirdî'ye göre Rüstem'in yenilgi haberi Kahire'ye 11 Haziran 1457/18 Receb 861'de ulaşmıştır (NÜCÛM VII, 485-86; ayrıca bkz. İYÂS II, 340). Muharebeye ilişkin anlatılar için bkz. DİYAR 263-81/AHSEN (A) 356-59; COLOPHONS 223/24; GIYASÎ 51; ASNAD (A) 716-17 (Uzun Hasan'ın Fatih Mehmed'de fetihnâme'si).

87. COLOPHONS 223-24. Ancak GIYASÎ 51'e göre muharebede Cihangir'in kendisi Karakoyunlular'ı terk ederek Uzun Hasan'ın kuvvetlerine katılmıştır.

88. HAVADİS 302. Uzun Hasan'ın elçisi İnal'a aynı zamanda Karakoyunlular'dan alınma silahları bir anı olarak sunmuştur.

89. Uzun Hasan fetihnâme'sinde (ASNAD (A) 716-17), Fatih Mehmed'e uzun bir sanlar dizisiyle seslenirken kendini Fatih'in Memluk'u olarak nitelmiştir.

90. Cihangir de Cihanşah'a bağlılığından vazgeçerek Karakoyunlular'la çatışkısında kardeşi Uzun Hasan'ı desteklemiştir. Örneğin 1467/872'de Cihangir, Memlûklar tarafından hâlâ Mardin valisi sayılıyordu (HAVADİS 546). Cihangir, olasılıkla 1469/873-74'te Mardin'i kasıp kavuran bir veba salgını sırasında (COLOPHONS 297), elli yaşlarında (yakl. 1417-18/820'de doğmuştu: DÜV III, 80), 1469/874 ila 1471/875 arasında bir tarihte (GIYASÎ 51) öldü. Buradaki türbesi için bkz. GABRIEL I, 38-39; MARDIN 120-21.

DÖRDÜNCÜ BÖLÜM

Beylikten İmparatorluğa

Usumcasane: *Kral olmak, yarı yarıya Tanrı olmaktır.*
Marlowe, Tamburlaine

(Birinci Bölüm, II,V)

Uzun Hasan'ın yirmi yıldan fazla süren bağımsız yönetimi -Ak-koyunlu yıllıklarında Kara Osman'inkinden sonra ikinci- konfederasyonun siyasal talihinin zirvesine denk düşer. Dicle muharebesinden (1457/861) Cihanşah Karakoyunlu'nun yenilgisine (1467/872) dek uzanan ilk on yıl, Kara Osman'ın beyliğinin torunu Uzun Hasan önderliğinde yeniden kuruluşuna tanık olmuştur. Uzun Hasan, bu ikinci beyliğin sınırlarını sağlama olarak Akkoyunlu etkisini bitişik Gürcistan, Kürdistan ve Anadolu sınır bölgelerine yaygınlaştırma yolundaki gözü pek eylemine bu toprak temelinden hareketle girişmiştir. Bu iddialı yayılma siyasası Uzun Hasan'ı sonunda, Anadolu'daki Osmanlılar ve İran'daki Karakoyunlu ve Timurîler'le doğrudan bir çatışma içine sokmuştur. Uzun Hasan, 1467/872 ile 1469/873 yılları arasında doğu sınırında bir dizi çarpıcı zaferle Karakoyunlular'ı İran'dan söküp atarken Timurîleri de Horasan'da tutmayı başarmıştır.

Batıda Erzincan ve Ruha'dan, doğuda Simnan ve Kirman'a dek tüm toprakların efendisi haline gelen Uzun Hasan, bu karışık nü-

fustü uçsuz bucaksız alanları örgütleme göreviyle karşı karşıya kalmıştır. Bu amaçla, 1469/873 ile 1473/878 arasındaki yılları, daha merkezî yönetim biçimleri ve daha evrensel bir ideoloji geliştirme çabalarına adadı. Ne ki 1473/878'de Başkent'te Osmanlılar karşısında uğradığı ezici yenilgi, Akkoyunlular'ın genişlemesini durdurmakla kalmayıp içerideki çabalarının etkinliğini de büyük ölçüde kırdı. Yaşamının son beş yılında hasta ve yenik düşen Uzun Hasan, önderliğinin birçok alanda saldırıya uğradığına tanık olacaktı. Akkoyunlular'ın, 1478/882'deki ölümünü izleyen otuz yıllık kargaşa ve ihmal döneminde ayakta kalabilmesi, başarısının boyutlarına tanıklık etmektedir.

BEYLİĞİN RESTORASYONU

Cihangir'in 1457/861'de yenik düşmesi ve Mardin'deki kalebentliği, kardeşi Uzun Hasan'a Akkoyunlu konfederasyonunun tüm denetimini bıraktı.(1) Anlaşmazlıkta Cihangir'e yandaş olan Üveys b. Ali, artık kardeşi Uzun Hasan'ı tanıyordu ve yeniden eski görevi Ruha valiliğine getirilmişti. Uzun Hasan'ın kişisel hizmetkârlarından Halil Tuvacı'ya da Mardin'in otuz kilometre kadar kuzeyindeki önemli Savur kenti verilmişti. Karakoyunlular'ın terk ettiği Erzincan ise, güvenceye alınıp Kara Osmanî kuzenlerden Hurşid b. Bayezid'e verilmişti. Uzun Hasan böylelikle yaylak ve kışlakları yeniden tek bir Kara Osmanî yetke altında toparlayabilmişti. Ne ki Erzurum Karakoyunlular'ın elinde kaldı; dolayısıyla Tebriz-Erzincan yolu da.

Diyâr-ı Mudar'da, orta Fırat üzerindeki Arap aşiretleri üzerine bir kış seferinin ardından Uzun Hasan, beyliğin kuzey sınırlarına döndü. Başat Akkoyunlu aşireti mülkleri arasında ilki bilinen bu duyarlı bölge, çeşitli iç ve dış kuvvetlere açıktı. Erzurum'un yanı sıra 1450/854 istilasının sonucu birkaç kale hâlâ Karakoyunlular'ın ellerindeydi. Kuzeye doğru 14./8. yüzyıldan bu yana Akkoyunlular'la yakın ilişkiler sürdüren Komneni yöneticileri Trabzon Rum Krallığı uzanıyordu.(2) Ne ki Komneniler, İstanbul'un alındığı

1453/857'den bu yana, Fatih Mehmed'in artan baskıları altında Osmanlılar'a giderek daha bağımlı hale geliyorlardı.(3) Trabzon'un batısındaki İsfendiyarî ya da Candarî Beyliği de Osmanlılar'ın Anadolu'nun Karadeniz kıyısının denetimini kazanma girişimlerinin bir başka hedefiydi. Nihayet, Akkoyunlu topraklarının kuzeydoğusundaki Gürcü Beylikleri, özellikle de Samtzkhe, İmeretia ve Kartlı arasındaki anlaşmazlıklar, bölgenin siyasal istikrarsızlığını artırıyordu.

Uzun Hasan ile Büyük Komnenos Kalo Ioannes IV (1429-58/832-64) arasındaki görüşmeler 1456/860 ile 1457/861 yılları arasında başladı. Ancak berikinin 1458/863'teki ölümü yüzünden sonuç verdi. Bu yıl, Kalo İonnes'in kardeşi ve ardılı David Komnenos, yeğeni Theodora'yı Uzun Hasan'la evlendirdi. Bunun karşılığında, yeni Akkoyunlu hükümdarı, kağıt üzerinde Komneni ve Kartlı-İmeretia, Samtzkhe, Mingrelia, Abhazya, Çerkesler ve Ossetler, Ramazan, Karaman ve İsfendiyar yöneticileri içeren Osmanlı aleyhtarı koalisiyona katılmayı kabul etti.(4) Bu bağlaşıklık belgesi, bundan sonra, esrarengiz Fransiscan Lodovic da Bologna önderliğinde bir diplomatik misyonu ile İstanbul'daki "Büyük Türk"e karşı yeni bir Haçlı seferi başlatma çağrısında bulunmak üzere 1460-61/864-66'da Avrupa'nın Hıristiyan saraylarına gönderdi.(5) "Küçük Türk" Uzun Hasan'ın adı, Polonya, Macaristan, Habsburg İmparatorluğu, Venedik, Roma, Floransa ve Burgundy'de ilk kez böylelikle duyuldu.

Ne ki ünü ilkin Kafkaslar'daki Hıristiyanlar arasında yayıldı. 1458/862'de Uzun Hasan Gürcü kafirlere karşı gazâlarından ilkinin başlattı.(6) Savaşın yerel birimlerin yardım talepleriyle sık sık karşılaşmakla birlikte, bu kutsal akınların yakın hedefi gerek maddî, gerekse insan anlamında ganimet elde etmektir. Bilindiği üzere gazâ ve gâzî kavramlarının, hükümdarlıklarına dinsel-siyasal bir meşruiyet kazandırmaya çalışan Müslüman yöneticilerce, İslam tarihi boyunca bir hayli sömürülen belirgin ideolojik bir anlamı olmuştur.(7) Osmanlı yöneticileri, diplomatik teatilerinde ona hiçbir zaman bu ünvanı bahşetmemekle birlikte(8), Uzun Hasan yine de

Fars şairi ve Nakşibendî mutasavvıf Camî tarafından (ö. 1492/897) "Gaziler Sultanı"(9) ve ünlü filozof ve ilahiyatçı Devvânî'ce (ö. 1503-908) "Allah'ın yolunda Gazi"(10) namıyla onurlandırılmıştır. Dolayısıyla dervişlerin ve Sufî tarikatlerin koruyuculuğu yanı sıra gazâ, Uzun Hasan'ın Kara Osman'ın göçer beyliğinin norumatif İslamî -ve dolayısıyla da uluslararası- temellendirme yolundaki yeni siyasasının bütüncül bir parçası sayılabilir.

İlk kutsal akında, birincil hedefi, Samtzkhe'nin başkenti Akhalsıhı ya da Ahıska elde edilememekle birlikte, birkaç Gürcü kalesinin alınmasıyla sonuçlandı.(11) Akhalsıhı kuşatmasına, Kemah ve Karahisar valilerinin ayaklandığı ve Osmanlı desteğiyle direnişlerini sürdürdükleri yolunda, kuzeybatı sınırından gelen huzursuzluk haberleri nedeniyle ara verildi. Her iki kent de kısa sürede yeniden alınarak sırasıyla Uzun Hasan'ın en büyük iki oğlu Sultan Halil ve Uğurlu Muhammed'e verildi, bu, toprağa dayalı bir Uzun Hasanî soy yaratma girişiminin ilk adımıydı.(12) Hanedan tarihi için taşıdığı önemin yanı sıra, bu görelî önemsiz sınır çatışması, onbeş yıl kadar sonra Başkent'teki dramatik karşılaşmayla son bulacak Akkoyunlu-Osmanlı düşmanlığının da başlangıcı oldu.

Yine 1459-60/863-64'te, Uzun Hasan ve Fatih Mehmed'in kuvvetleri, Akkoyunlu kuzeybatı sınırında konumlanmak üzere manevraya koyuldular. Uzun Hasan'ın yeğeni Murad b. Cihangir önderliğinde bir diplomatik misyon, Osmanlı sultanına Trabzon'un Akkoyunlular'ın zımnî vasalı olduğunu duyururken, Uzun Hasan'ın askerî birlikleri de Kelkit ırmağı vadisini işgale yeltendiler. Uğurlu Muhammed, Koyulhisar'ı ele geçirirken, Halil Tuvacı, Mesudiye-Melet'teki Osmanlı savunmasını şöyle bir yokladı. Ama Osmanlılar'ın tepkisi âni oldu; 1459-60 kışı/Sefer-Cemaziyülevvel 864'te derhal karşı saldırıya geçtiler ve bir taşra ordusu, Uğurlu Muhammed'in Koyulhisar'daki vekilini kuşattı. Baharda, Uzun Hasan'ın kendisi, Osmanlı kuşatmacılarını dağıttı ve Sivas'taki üslerine dek kovaladı. -Akkoyunlu kaynaklarına göre, birçok Osmanlı'nın tutsak alınmasına ve bol miktarda ganimete yol açan büyük bir zafer olan -bu saldırıdan sonra, Uzun Hasan yeniden diplomatik girişimlerine

başlayarak kuzeni Hurşid b. Bayezid'i Trabzon Rum Krallığı üzerindeki egemenliğini tanıma çağrısında bulunmak üzere Osmanlı sarayına gönderdi. Fatih Mehmed bunu kabullenince Trabzon yine geçici bir süre için Osmanlı baskısından kurtulmuş oldu.(13)

Bu antlaşma, Fatih Mehmed'in büyük, donanımlı bir Osmanlı imparatorluk ordusunun başında İsfendiyarî Beyliği'ni istila edip Kastamonu ve Sinop kentlerini aldığı 1461 baharı/Cemaziyülsanî-Şaban 865'e dek geçerliliğini korudu.(14) Osmanlı sultanı bu zaferden sonra ağır kuşatma toplarını Koyulhisar ve Karahisar surları önüne getirerek her iki kaleyi de aldı. Osmanlılar'ın önünde Erzincan yolu açılmıştı, ancak kent dolaylarında Akkoyunlular'la birkaç sonuçsuz çatışmadan sonra Osmanlılar Trabzon'a yöneldiler.(15) İsfendiyarî beylerinde olduğu gibi, Uzun Hasan, David Komnenos'a yardım etmeye istekli değildi ya da yardım edebilecek durumda değildi,(16) Osmanlılar kenti Ağustos 1461 ortaları/865 Zilkade başlarında aldılar.(17) Böylelikle, 1461 yaz sonu/865 sonlarında hem İsfendiyarîler'in, hem de Komneniler'in yıkılmasıyla Osmanlılar, Anadolu'nun kuzey kıyılarında tam denetimi sağlamış oldular ve Uzun Hasan'a Akkoyunlu kuzeybatı sınırı sorunu için bir çözüm dayatabilir hâle geldiler.

Yitirdiği gücün bir kısmını toparlayabilmek ve sarsıntıya uğrayan ününü koruyabilmek üzere Uzun Hasan, Gürcüler'e karşı bir gazâ daha açtı. Ancak bu akın, Gürcü kaynaklarında efendisi, birleşik Gürcistan kralı Bagrat'a karşı ayaklanan Samtzkhe valisine askerî yardımın bir uzantısı olarak aktarılır. Samtzkhe'den geçen Akkoyunlu istilacıları, Karadeniz kıyısına dek Imeretia'ya nüfuz ettiler. Buradaki hedefleri kuşkusuz bu önemli su yoluna ulaşarak bu yolla Avrupalı bağlaşıklarıyla yeniden bağlantı kurabilmeydi. Ancak bu gazâ, birkaç kalenin yıkılarak ganimet ve tutsak edinmenin dışında stratejik bir sonuç sağlamadı. Poti limanına açılan Gürcü koridoru 1461/866'dan 1471/876'ya, Avrupa'yla görece güvenli bir iletişim hattı sağlamasına karşın, Karaman ve Akdeniz, Uzun Hasan'a, Fatih Mehmed'le ilerideki mücadelesinde, en güçlü bağlaştığı olacak olan Venedik gibi güçlere, en kestirme yolu sağlamaktaydı.

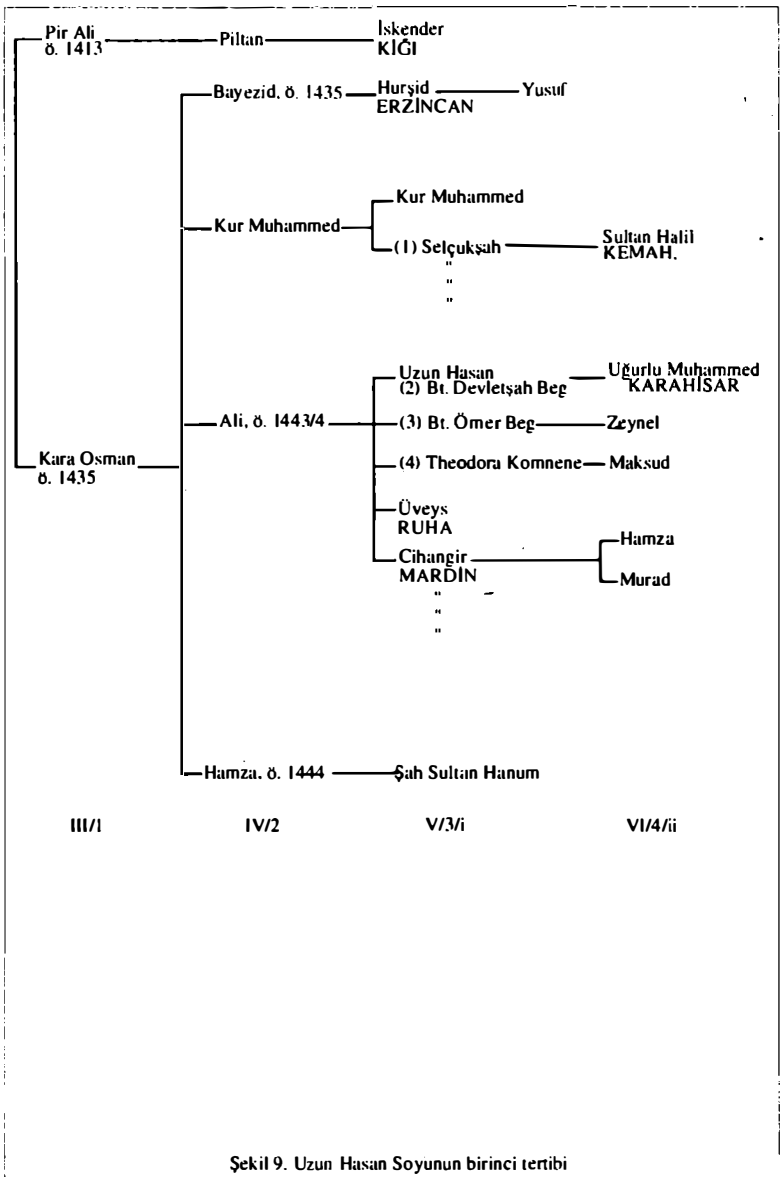

Anadolu Kürdistanı, Akkoyunlu siyasal faaliyetlerinin bir başka sahnesi durumundaydı. Ataları gibi Uzun Hasan da kendi toprakları içindeki ya da komşu yarı özerk Kürt beylikleriyle bu arada görece önemsiz Eğil Buldukanîleri'yle, Tercil Zarakîleri'yle ve daha önemli Çemişgezek Malkışîleri' ve Hasankeyf Eyyubî Melikânî'yle sıkı bir temas halindeydi. Toplumsal ve iktisadî örgütlenmelerinin Türkmen komşularınıninkine benzemesine karşın Kürtler 15./9. yüzyıl geniş göçer konfederasyonlarına pek katılmıyor, her biri kendi aşiret hiyerarşisi, özgül toprağı ve tahkimatlı başkenti olan, çok sayıda ayrı birimler halinde sürdürüyorlardı varlıklarını. Bu beyliklerin belli başlı göç ve ticaret yolları üzerinde yer almaları, Türkmenlerle Kürtler arasında belirli ölçüde bir karşılıklı anlayışı zorunlu ya da gerekli kılmaktaydı. Dolayısıyla Türkmenler yerel Kürt beylerinin bağımsızlığını genellikle tanırken,(18) onlar da Türkmenlerin mevsimlik göçlerine ve ticaret kervanlarının serbest geçişine müdahale etmemeyi kabul ediyorlardı. Ne ki Türkmen-Kürt ilişkileri genellikle tatsızlık, oportünist ikirciklik ve askerî çatışmalarla belirlenmekteydi.

Uzun Hasan'ın Diyar-ı Bakır ve Arminiye'deki Kürt bölgelerine yönelik siyasası, yönetiminin ilk on yılı boyunca genelde fetih-ten çok uzlaşmaya yönelik oldu. Yine de, Akkoyunlu önderi, Devletşah Buldukani ve Umar Zaraki arasında büyük iç savaş sırasında akdedilen evlilik bağlaşıklıkları(19), kalıcı barış ve istikrarı sağlamaya yetmiyordu. Örneğin, Devletşah'ın oğlu İsa, babasının Uzun Hasan'la anlaşmasını çiğneyerek 1457/861'deki Dicle Muharebesi'nde Rüstem İbn-i Tarhan ve Cihangir'e katıldı.(20) Benzer şekilde, Zarakî, kardeşi Cihangir'le mücadelesinde Uzun Hasan'a birkaç kez karşı geldi, ancak 1460 sonları/865 başlarında, bir kez daha bağlılık yemini ettiler.(21) Çemişgezek'teki Malkışî Kürtleri, Fırat'ın iki kolu, Murat Suyu ile Karasu arasındaki bölgede gerek Buldukanî, gerekse Zarakîler'den daha geniş bir alanı yönetiyorlar, dolayısıyla da gerek batı Arminiye'deki yaylaları, gerekse Erzincan'dan Malatya ve Ayntab'a dek Fırat boyunca uzanan önemli ticaret yolunu denetliyorlardı. Bu grubun reisi Saru Şeyh Hasan, bü-

yük iç savaş sırasında Hamza'yı desteklemesine karşın nihayet 1456/860'ta Uzun Hasan'a katılarak ertesi yıl Dicle Muharebesine onun yanında yer aldı.(22) Uzun Hasanîler'le Sarı Şeyh Hasan arasındaki bağlar, Uzun Hasan'ın en büyük oğlu Sultan Halil'in Suhrab b. Şeyh Hasan'ın kızıyla evlenmesiyle, 1459/863-64'te daha da sağlamlaştı.(23) Bu andan itibaren, Çemişgezekî-Malkışî Kürtler'i Akkoyunlu konfederasyonunun üyesi sayılabilir ki, bu da Safevîler'den önce ender rastlanan Türkmen-Kürt birlikteliklerine bir örnektir.(24)

Ancak, Uzun Hasan, Eyyübî Malikân'a karşı, III. Bölüm'de de belirtildiği üzere, çok daha saldırgan bir tutum izlemiştir. Konfederasyon mülklerinin doğu sınırında oturan Eyyübîler geleneksel Akkoyunlu göç yolları için doğrudan bir tehdit oluşturmamakla birlikte, önemli bir iletişim ve ticaret merkezi olan Hasankeyf üzerindeki denetimleri, onları Uzun Hasan için bir hedef haline getiriyordu. 1460/864'ten 1462/866'ya dek süren Siirt anlaşmazlığı, Uzun Hasan'a 1455/859 tarihli Akkoyunlu-Eyyübî antlaşmasını reddederek el Adil Halef'e karşı harekete geçme bahanesi verdi. Kasım 1461 başları/Muharrem 866 sonlarında Halef'in başkenti Hasankeyf'i* abluka altına almak üzere gönderilen Sultan Halil'i, kısa süre sonra babası Uzun Hasan izledi. Yedi ay süren kuşatma, sonunda, Haziran 1462/Ramazan 866'da kalenin düşmesi ve sağ kurtulabilen Eyyubi beylerinden çoğunun katledilmesiyle sonuçlandı. Tüm bölge Sultan Halil'in mülküne katıldı. Haçlı seferlerinin büyük Müslüman kahramanı Selâh'üd-Din'in soyu olan Eyyübîler'in yok edilişi müverrih İbn-i Tagrıbirdî üzerinde çok canlı bir etki yapmıştı. Uzun Hasan'ın Diyâr-ı Bakır'dan gerçek bir güç olarak ortaya çıkışını bu olaya tarihlendirir.(25) Hasankeyf'in düşüşü, Uzun Hasan'ın, Kürtler'le ilişkilerinin ilk evresini de noktalar. İkinci evre, altı yıl sonra, 1468/873'te başlayan büyük fetihler çağıyla açılır.

1462/866 yılı Uzun Hasan'ın Kahire'yle ilişkilerinde de bir dö-

* Bu söylenişle Türkçeleşen adın aslı "Hısn-ı Keyfâ" olup "kayakalesi" anlamındadır. N.S.

nüm noktası oluşturmaktadır. Uzun Hasan'ın son derece iyi geçindiği Memlûk sultanı el-Eşref İnal, bir yıl önce ölmüş, yerine ez-Zâhir Hoşkadem (1461-67/865-72) geçmiştir. Uzun Hasan'ın itirazlarına karşın, yeni sultan, onun asi Şam valisi Canım el-Eşrefî'ye destek sağladığına inanmıştı ve bu sözde suçortakları üzerine sefer emri verdi. Ancak Canım'ın birkaç ay sonra Akkoyunlular'ın elindeki Ruha'da öldürülüşü Hoşkadem'in kuşklarını bir süre gidermiş ve Memlûk ordusu geri çağrılmıştı.(26)

Akkoyunlu-Memlûk ilişkilerindeki bu bunalım yeni yatışmıştı ki, yukarı Fırat sınır bölgesinde 1464/868'den 1466/870'e dek Akkoyunlular'ı, Memlûklar'ı, Karamanîler'i, Zülkadirler'i ve Osmanlılar'ı karıştıran çok daha ciddi bir durum ortaya çıktı. Bölgenin aşırı siyasal duyarlılığının bir başka tezahürü olan bu yeni bunalım, üç ayrı, ama bağlantılı olayın etkisiyle oluşmuştu. Bunlardan ilki, Pazuki Kürtleri'nin Halep-Erzincan yoluna egemen olan Gerger sınır kalesini alıp Memlûk valisini öldürerek kentin anahtarlarını Uzun Hasan'a göndermeleriydi. Akkoyunlu önderinin bu bağlılık simgelerini derhal Hoşkadem'e sunmasına karşın, Memlûk sultanı, Uzun Hasan'ın niyetleri konusunda huylanmıştı bir kez. En korkulu düşü, Pazukîlerin, Gerger'i yeni Memlûk valisine teslim etmeyi reddedince gerçekleşti.(27)

Gerger'in düşüşü Memlûklar için yeterince ciddiydi. Ne ki Karaman yöneticisi İbrahim'in 1464 yazı/868 sonunda ölmesi bu olayı dahi gölgede bıraktı. Karamanîler'in başına kimin geçeceği sorunu, İbrahim'in birçok oğlunu birbirine düşürdü. Ancak en önemli iki kesim, Osmanlı sultanı Fatih Mehmed'in desteğindeki Pir Ahmed ile Uzun Hasan'dan yardım isteyen İshak'ın çevresinde toplananlardı. Eylül 1464/Muharrem 869'da Akkoyunlular, Karaman'ı istila ettiler ve büyük bir yay çizerek Konya, Beyşehir, Akşehir, Aksaray, Develi ve Kayseri içlerine doğru ilerlediler. İshak Bey, babasının tahtına geçirildi ve Karamanî cuma hutbesi Hoşkadem adına okundu. Böylelikle gerek İshak Bey, gerekse Uzun Hasan, Memlûk sultanına bağlılıklarını ilan ediyorlardı. Hoşkadem, ortak düşman Osmanlı'ya karşı bu zaferden dolayı başlangıçta se-

vinmişti. Ancak sevinci, az zamanda Fatih Mehmed'in yarım kan kardeşi Pir Ahmed'e destek veren Osmanlı ordusunun Karaman'dan kovduğu İshak Bey'in yönetimi kadar kısa ömürlü oldu.(28)

Üçüncü olay, Uzun Hasan'ın, bir yıla yakın süredir Gerger'i kuşatan Memlûk birliğini kovalayıp kenti kendisinin işgal ettiği haberinin Memlûk sultanına ulaştığı Ocak 1465/Cemaziyülevvel 869'da başladı. Bir ay kadar sonra Uzun Hasan'ın elçisi Gerger'in anahtarları ve Hoşkadem'in Memluk kalesi için Harput kenti ve onbin dinarlık bir tazminatı vermesi önerisiyle Kahire'ye çıkageldi. Memlûk yandaşı Melik Aslan Zülkadir'in Harput valiliğinden alınmasını gerektirecek bu Akkoyunlu şantajı kendisine çok ağır gelmekle birlikte, Hoşkadem, Osmanlılar'a karşı güçlü yeni bağlaştığı Uzun Hasan'la ilişkileri iyi tutmayı daha fazla önemsiyordu ve bu nedenle bu düzenlemeyi kabul etti.(29) Gerger'i Hoşkadem'in temsilcilerine devreden Uzun Hasan, 1465 güzü/869 sonu ve 870 başlarında Melik Aslan'ın topraklarına saldırdı. Harput'u alıp Malatya ve Elbistan'ı kuşattı. Zülkadir'i Ceyhan Irmağı'na doğru püskürttü. Hoşkadem bu gelişmeleri kuşkuyla karşılamıştı. Ne ki Anadolu'ya yönelik -bu kez Zülkadir mülklerini hedefleyen- yeni Osmanlı saldırısı nedeniyle, Kahire'de Uzun Hasan'ın Akkoyunlu diplomatı Saray tarafından 1466 başları/Receb 870'te iletilen özürlerini sevinçle kabul etti.(30) Sözde Harput'un Memlûk valisi olan Uzun Hasan, onbeş yılı aşan Zülkadir egemenliğinden sonra kenti bağımsızca yönetmeye koyulmuştu. Memlûklar ve görevlileri yukarı Fırat'ın doğu kıyısından uzaklaştırılmışlardı. Yine de, Gerger'in pazarlık konusu edilmesi, Karaman müdahalesi ve Harput'un alınması, her üçü de, iki yıl sonra Uzun Hasan'ın bölgedeki plânlarının ışığında, pek soluklaşacaktı.

Dedesı Kara Osman zamanında Akkoyunlu Beyliğini oluşturan toprakların büyük bölümünü böylelikle denetim altına alan Uzun Hasan, doğuya, hanesinin geleneksel düşmanları üzerine döndü. 1456-57/860-61'deki felâketli Diyar-ı Bakır seferinden sonra, Cihanşah Karakoyunlu, Uzun Hasan karşısında son derece ihtiyatlı ve bir bakıma ilginç bir siyasa izlemekteydi. Örneğin 1460/864'te

Uzun Hasan'a kralî atamanın simgesi altın bir kılıç-kuşağını da içeren zengin armağanlarla bir elçi göndermişti.(31) Ertesi yıl, ikinci bir Karakoyunlu elçisi gönülsüz Uzun Hasan'ı Cihanşah'la bir ateşkes imzalamaya ikna etti.(32) Doğuda Timurîler aleyhine genişleme, içerideyse iki oğlu Hasan Ali'yle, Pir Budak'ın isyanıyla uğraşan Cihanşah, böylece karşısında nihaî bir harekete kalkışacak gücü toparlayana dek Akkoyunlular'ı yatıştırma isteğindeydi.

Cihanşah'ın yatıştırma siyaseti, Karakoyunlu Duharlu konfederasyonunun Bayburt kalesini işgal edip Uzun Hasan'a teslim ettiği 1463/867 yılında ağır bir sınav verdi. Bu ihanete etkin biçimde karşı çıkmaktansa, Cihanşah, Uzun Hasan'ın Bayburt üzerindeki egemenliğini tanıyan bir tebliğ çıkardı. Aynı yıl, Cihanşah'ın âsi oğlu Hasan Ali, Uzun Hasan'dan sığınma isteyerek 1450/854'teki, Cihangir'e karşı ilk Diyar-ı Bakır seferine neden olana benzer bir durum yarattı. Ancak bu kez Karakoyunlu yöneticisi hiçbir harekette bulunmadı. Kısa bir süre sonra, Uzun Hasan'ın kendisi, kaçtığı kovarak Bağdat'taki kardeşi Pir Budak'ın yanına gönderdi. Bu ikincinin 1466/870'te ölmesi ve Cihanşah'ın Bağdat'ı alması üzerine Karakoyunlu önderi nihayet on yıl kadar önce Dicle üzerinde ordusunu ağır bir yenilgiye uğratan adama karşı harekete geçme olanağını yakaladı ve üçüncü Diyar-ı Bakır seferinin hazırlıklarına koyuldu.(33)

BÜYÜK FETİHLER

Karakoyunlu başat aşireti ve konfedereler, Mart 1467/871'de Tebriz'de toplanmaya başladılar. İki ay sonra da Cihanşah 30.000 kadar süvariden oluşan ordusunu, Uzun Hasan'la 1461/865'te imzaladığı antlaşmayı çiğneyerek Kürdistan ve Diyar-ı Bakır'ın doğusuna sürdü.(34) Yaz boyu süren son dakika görüşmeleri tatmin edici bir sonuç vermediğinden, her iki taraf da çarpışmaya hazırlandı. İki ordu arasındaki ilk temas, olasılıkla, Sultan Halil yönetimindeki küçük bir Akkoyunlu kuvvetinin, bir Karakoyunlu devriyesini Murat suyu üzerinde Çapakçur yakınlarında yuzgeri ettirdi-

ği Ekim 1467/Rebiülevvel 872'de gerçekleşti.(35)

Ya bu talihsizlik nedeniyle, ya havaların soğuması yüzünden, ya Uzun Hasan'ın tâciz edici tatkitlerinden ya da her üç etkenin birleşmesiyle, Cihanşah birliklerine kış izni verdi. Kendisiyse oğulları Muhammedî Ebu Yusuf ve kişisel maiyetleriyle birlikte yerinde kaldı. 10 Kasım/12 Rebiülahir günü öğleyi biraz geçe,(36) Uzun Hasan 6000 adamıyla birlikte Muş ovasındaki nerdeyse boşaltılmış Karakoyunlu kampına girdi. Cihanşah saldırı anında lâkabı "yarasa"ya yakışır bir biçimde uyumaktaydı.(37) İzleyen kargaşada, Cihanşah, kimliği belirsiz bir saldırganın elinden ölümcül biçimde yaralandı. Ardından da başı kesildi.(38) Daha sonra muharebe alanı araştırıldığında gövdesinin bulunmasına karşın, başı hiç bulunamadı.(39) Oğulları Ebu Yusuf ve Muhammedî, birçok önemli Karakoyunlu ve Timurî önderin yanı sıra yakalandı. Bu ikinciler arasında Cihanşah'ın torunu prens Yadigâr Muhammed b. Sultan Muhammed Şahrüh'un adından söz edilmelidir. Bu kişi, Uzun Hasan'ın Timurî siyasasında önemli bir rol oynayacaktır. Yenik düşen ordunun önemli kısmına evlerine dönme izni verilmesine karşın, Muhammedî -olasılıkla ilk Diyar-ı Bakır seferindeki rolü nedeniyle- idam edildi, Ebu Yusuf ise sonradan kör edilecektir. Kadîm düşmanları Karakoyunlular'ı birden böylesine öndersiz ve darmadağın bırakan Uzun Hasan, zaferini kutlamak ve yeni hamleyi tasarlamak üzere Âmid'e döndü.

Muş Muharebesi, Cihanşah'ın -Kürdistan, Azerbaycan, Harran, Arap Irakı, Kuzistan, Pers Irakı, Fars ve Kirman'ı içine alan- uçsuz bucaksız topraklarını, en az on fraksiyonun, denetimi ele almak için çatıştığı tam bir kargaşa içine sürüklemesine karşın, oğlu Hasan Ali'yle Timurî sultanı Ebu Said Miranşahî, imparatorluğun en güçlü yönetici adayları olarak kısa sürede bu kaostan sivrildiler. Batı ve güneyde de Memlûklar Cihanşah'tan birkaç hafta önce ölen, Hoşkadem'in ardından patlak veren tahta geçme sorunlarıyla yıpranmaktaydılar. Altı aydan az bir süre içinde, Kahire'de dört sultan hüküm sürdü. Dahası, Anadolu da kargaşalara sahne olmaktaydı. Suriye Memlûkları eski bağlaşıkları Zülkadirler'le tehlikeli

bir çatışkıya girişmişlerdi. Öte yandan, Osmanlılar, uzun zamandır böylesi bir fırsatı bekliyorlardı. İlk Şehsuvar Zülkadir'e yardım edip onu Memilûklar'ın Suriyesi'ni istilaya zörlayarak, ikinci olarak da Karamanî kuklaları Pir Ahmed'i devirip topraklarının büyük bölümünü işgal ederek koşullardan yararlanmaya giriştiler.(40) Uzun Hasan, bunun sonucunda güçlü komşularını bu sonuçsuz sınır savaşında soluklarını tüketmeye terk ederek, kendisi Cihanşah'ın mirası için rekabete girişti.

Karakoyunlu konfedere aşiretlerini uzlaştırma yolundaki ilk girişimlerinde başarılı olan Uzun Hasan, önce Hacılu ve Alpavutlar'dan bağlılık yemini kopartabildi. Karakoyunlu konfederasyonunun en güçlü aşiretlerinden olan bu ikincisi, Bağdat'ın denetimini elinde tutmaktaydı. Uzun Hasan, stratejik ve iktisadî bakımlardan Azerbaycan'ı çok daha önemli sayarken o dikkatini Arap Irakı'na çevirmiş, Sincar, Musul ve Erbil'i ele geçirmişti. Ancak Alpavut valisi, bu noktada geri dönerek Uğurlu Muhammed ve Akkoyunlu kuvvetlerinin kente girmesine karşı çıktı. Bu bağlamda kendini uzun ve masraflı bir kuşatmaya bağlamayı uygun görmeyen Uzun Hasan, 1468 baharı/Şaban-Ramazan 872'de kent çevresinde bir gövde, gösterisiyle yetindi.(41) Ardından, Hasan Ali b. Cihanşah'ın, Karakoyunlu konfederasyonunun bir bölümünü yeniden düzenlemeye giriştiği batı Azerbaycan'a yöneldi.

Cihanşah'ın ölümünden sonra Hasan Ali, babasının hazinesini, kendine, iç düşmanlarına ve mirasına göz diken yabancı istilacılara karşı yeni bir yönetim ve ordu kurmakta kullanmıştı. Hasan Ali'nin askerî gücü, Bayramlı -bir Karakoyunlu konfedere aşireti,- Van Gölü bölgesinden Ruzagi Kürtleri ve Karakoyunlular'ın 1450/854'te Erzincan'ı alışından bu yana Tebriz'de oturan Uzun Hasan'ın amcası Mahmud b. Kara Osman yönetimindeki Akkoyunlu başat Bayındır aşiretinin döneke bir kesiminden oluşan geniş, ama karma bir koalisyona dayanmaktaydı. Malî idare ise Cihanşah döneminde hükümette görev alan İranlı kentli soyluların elinde kalmıştı. Doğudan hızla yaklaşan Timurî orduyla batıdan Akkoyunlular'ın oluşturduğu kışkacın arasında kalan Hasan Ali ve a-

damları, Ağustos 1468 sonu/Sefer 873 başlarında Merend yakınlarında, alelacele Uzun Hasan'a karşı başarısız sonuçlanan bir çıkış yaptılar. Özellikle Bayramlılar'dan pekçok askerin kaçmasıyla felce uğrayan Hasan Ali, Kürt bağlaşıklarından bazılarıyla birlikte müharebe alanından kaçıp Erdebil'de Şeyh Cafer Safevî'ye sığındı. Batı Azerbaycan'ın tümü, böylelikle Akkoyunlu fatihine kalmıştı.(42)

Bu arada, Ebu Said, onbeş yılı aşkın Karakoyunlu işgalinden sonra Pers Irakı'nın Timurîler'ce yeniden fethini tamamlamış ve güneyden Azerbaycan'a girerek Ekim 1468/ Rebiülevvel 873'te Miyâne'ye ulaşmıştı. Burada, namlı büyük amcası Şahrûh'un başını yiyen kadim Timurî batı sorununa barışçı bir çözüm bulmak üzere Uzun Hasan'la diplomatik görüşmeleri başlattı. Timur'un, Azerbaycan'ı Miranşah'a verişini ve Kara Osman Bayındır'ın Timur karşısındaki vasal konumunu anımsatan Ebu Said'in kralî mektubu, Akkoyunlular'ın batı Azerbaycan'ı tahliye etmesini ve Diyar-ı Bakır'a dönmelerini istiyordu. Uzun Hasan bu buyrultuya uyarsa ileride Timurîler'in Anadolu, Suriye ve Mısır'da yapacakları fetihlerin valiliğiyle ödüllendirilecekti. Ne ki, Ebu Said'in çoktan feshedilmiş Miranşahî ve Kara Osmanî paylaşımlara yaptığı gönderme, Tihranî-İsfahanî'ye göre, Azerbaycan'ın başına Hasan Ali Karakoyunlu'nun geçirilmesi; Diyar-ı Bakır ve Arminiye'de Uzun Hasan'ın yerine yaşlı amcası Mahmud b. Kara Osman'ın getirilmesini de içeren gerçek niyetlerinin bir perdelemesiydi.(43) Ebu Said'in gerçek niyetleri ne olursa olsun, bu talepler Uzun Hasan tarafından reddedildi.

1468-69 kışı başları/873 ortalarında Ebu Said, birliklerini Miyan'dan Karabağ'daki kışlağa yöneltti. Cihanşah'ı habersiz yakalayan tarzda bir Akkoyunlu sürpriz saldırısının önüne geçmek için öncülerine Timurî kampını bir hendekle çevirip birbirine zincirli arabalarla kuşatmaları emrini verdi.(44) Uzun Hasan, bu savunuya karşı bir yıl önce Muş'ta Cihanşah'ın sayıca üstün kuvvetlerine karşı kullandığı taktiklere başvurarak Timurî kış kampı çevresindeki çemberi daralttı. Ne ki doğrudan çatışmaya girmede. Diplo-

matik bakımdan yalıtlayarak ve yerel otoriteleri, Timurî ordusuna erzak satışına ambargo uygulamaya zorlayarak Ebu Said üzerindeki baskıları daha da artırdı. Arabalarla çevrili kalelerinde kısırılmış; erzakları azalmış Timurî askerleri, sadakatlarından caymaya başladılar. Çoğu Akkoyunlu saflarına geçti. Dahası, sürekli Akkoyunlu akınları Ebu Said'in kampındaki moral çözümlmesini ve kargaşayı artırıyordu. Kaçakların sayısı hızla artmaya başlamıştı. Nihayet, 29 Ocak 1469/15 Receb 873'te,(45) Ebu Said'in kendisi Horasan'a kaçmaya karar verdi. Ama kaçarken Uzun Hasan'ın oğulları Sultan Halil ve Zeynel'e yakalanarak tutsak düştü. İki düşman arasındaki karşılaşma başlangıçta sıcak bir hava içinde geçmesine karşın, Uzun Hasan'ın subay ve danışmanları kendisini, sonunda Ebu Said'i saygıdeğer büyük büyükannesi, Şahruh'un karısı Güher Şad'ın öldürülmesi yüzünden ona kin güden Yadigâr Muhammed b. Sultan Muhammed Şahruhî'ye teslim etmeye ikna ettiler. Bu kan davası, 5 Şubat/22 Receb günü Ebu Said'in idam edilmesiyle son buldu.(46)

Ebu Said'in ölümü, Uzun Hasan'ın yalnızca Azerbaycan'daki değil, Pers Irakı, Fars ve Kirman bölgeleri, Hazar kıyı şeridi ve hatta Horasan'daki Timurî topraklarındaki yayılmasının önüne dikilen son gerçek engeli de kaldırmıştı. Ne ki, bu silip süpürme hareketlerini ayrıntılarıyla tartışmak gerekli değildir. Aşağıdaki taslak, Uzun Hasan'ın bundan sonraki fetihlerinin kronolojik ve coğrafî modeli konusunda bir fikir vermeye yetecektir. Azerbaycan derhal Uzun Hasan'ın yeni kurulmuş imparatorluğunun ana gövdesi haline geldi. Akkoyunlu başkenti, Âmid'den Tebriz'e taşındı. Bu, konfederasyonun yeni jeopolitik yönelişini sezdirenen bir değişiklikti. Pers Irakı, Hasan Ali b. Cihanşah'ın Nisan-Mayıs 1469/Şevval 873'te Hamadan dışındaki ikinci yenilgisinin ardından, birkaç ay sonra düştü.(47) Bundan sonra bu bölge, merkezi İsfahan'la birlikte Uzun Hasan'ın ikinci oğlu Uğurlu Muhammed'e verildi. Fars ve Kirman, Uğurlu Muhammed'in, Cihanşah'ın son varisi, kör Ebu Yusuf'u idam ettirmesinin ardından, Ekim/Rebiülâhir'de doğrudan Akkoyunlu yönetimine girdi.(48) Kir-

man, Uzun Hasan'ın üçüncü oğlu Zeynel'e verildi. Ama Fars'ın statüsü başlangıçta ikircikli kaldı. Bölgenin geçici olarak Azerbaycan'daki taht alanlarına eklemiş olması olasıdır.(49) Luristan, Kuzistan ve Sistan gibi taşra bölgelerinin yanı sıra Şirvan, Geylan, Rüstemdâr, Mazanderan ve Hürmüz gibi iktisadî önem taşıyan bölgeler, hemen fethedilmeler de Uzun Hasan'ın derebeyliğini tanımayacağına ve kimi durumlarda da haraç ödemeye ve istendiği zaman birlikte desteklemeye zorlandılar.(50) Nihayet, Arap Irakı'nın başkenti Bağdat, Aralık/Cemaziyülâhir'de Maksud b. Uzun Hasan'ın adına Halil Tuvacî tarafından kesinlikle işgal edildi.

AKKOYUNLU İMPARATORLUĞUNUN KURUMSALLAŞMASI

Uzun Hasan, on yılı az geçen bir süre içinde İran'daki Karakoyunlular'ı tümüyle devirmiş; Timurî İmparatorluğu'nu, Horasan ve Semerkant'ta yerel krallıklar statüsüne indirgemişti. Bu başarıları onu, Cengiz Han ve Timur gibi büyük dünya fatihlerinin devamcısı konumuna getiriyordu. Böylelikle ikinci Akkoyunlu Beyliği, neredeyse bir gecede, yaylak ve kışlaklar ve transit geçen tacirlerden haraç almak için çatışan bir küçük göçer aşiretler grubundan, evrensel egemenlik, uluslararası askerî bağlaşıklıklar ve kıtalararası iktisadî ilişkilerle ilgili bir İslamî dünya gücüne dönüşmüştü. Bu devâsa değişimler, sonraki Akkoyunlu tarihinin hemen her yönünde yansımakla birlikte, en dolayısız kayıtlarını, Uzun Hasan'ın diplomatik yazışmalarında, özellikle de nominal efendileri Memlûklar'a gönderdiği mektuplarda bulur.

Uzun Hasan'ın Cihanşah Karakoyunlu'yu yenmesinden kısa bir süre sonra Eşref Kayıtbay (1468-96/892-901)'in tahta geçmesi, Memluklar'ın Hoşkadem'in ölümünü izleyen beş aylık veraset bunalımını sona erdirdi. Ağustos 1468/Muharrem 873'te Kayıtbay, Uzun Hasan'ın tebrik ve dostluk bildirisini aldı.(52) 1469 başları/873 ortalarında, Timurî sultanı Ebu Said'in yenilgi ve ölümünden hemen önce, ikinci bir Akkoyunlu elçisi Kayıtbay'a Uzun Ha

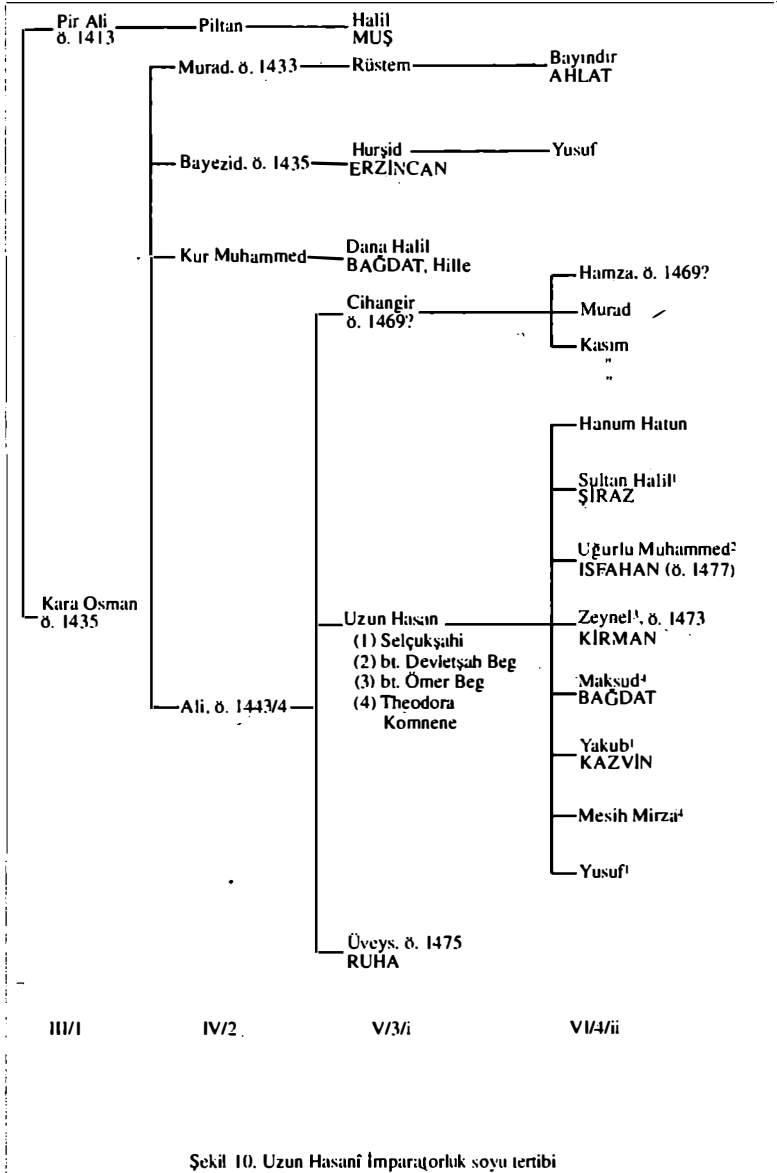

san'ın yenilenen bağıllık bildirimini, Hasan Ali'den alınan batı Azerbaycan kalelerinin anahtarlarını ve efendisi için Memlûk kralı giysisi talebini getirdi. Kayıtbay bu talepleri kabul ederek Uzun Hasan'a büyük fetihlerinin eşiğinde Memlûk meşruuiyeti desteğini sağladı.(53) 30 Haziran 1468/19 Zilhicce 873'te Uzun Hasan'ın üçüncü bir elçisi Ebu Said Timurî'nin kellesiyle birlikte Kahire'ye ulaştı. Bir de, İbn-ı Tagribirdî'nin, tezkerenin tumturaklı Farisî uslûbunu betimlemesine bakılırsa, Osmanlı arşivlerinde bulunan ve Haydar Oğlu'nun diplomatik yazışmalar koleksiyonunda da yer alan mektubun aynısı olan bir zafernâme gönderildi.(54)

Bu belge üç bölüme ayrılmıştır: Yöneticiye hitaben uzun bir onursal sanlar listesini içeren bir selâmlama. Bir giriş ve Akkoyunlular'ın Timurîler üzerindeki zaferini anlatan bölüm. Ancak bu ikinci bölüm bu tartışmaya en fazla ilişkin olandır; burada Uzun Hasan 1467/872'deki Muş Muharebesi'nde Cihanşah Karakoyunlu'yu altedişiyle başlayan yükselişinin, Kur'an'da kehanet edildiğini söylemekte ve buna kanıt olarak da iki ayeti göstermektedir:

er-Rûm suresi: 3-4: "Halbuki onlar mağlubiyetten sonra birkaç yıl içinde muhakkak galip geleceklerdir."

el-Fetih suresi; 3: "Ve sana Allah'ın şerefli bir yardım ile nusret etmesi içindir."

Bu ayetlerin dış anlamları, yorumsal anlamlarınca da desteklenmektedir: Birinci ayetteki, **بضع** "birkaç, üçten dokuza" sözcüğünün sayısal değeri, ebced sistemine göre 872 ya da 1467'ye denktir, ikinci ayetteki tüm harflerin toplamı da öyle.(55) Uzun Hasan'a bahşedilen bu ilahî lütuf belirtileri, özellikle ilki, filozof ve ilahiyatçı Devvanî de dahil, birçok sonraki yazar tarafından da tekrarlanıp yorumlanmıştır.(56) Allah'ın seçtiği kişi olarak Uzun Hasan'ın, Memlûk sultanı ya da Kahire'deki Abbasî gölge halifesinden yetki belgesine ya da saltanat giysisine gereksinimi yoktu.

Yönetim hakkının ilahî kökenlerini kanıtlamak üzere başka âyetler de Uzun Hasan'la bağlantılandırılmıştır. Fazlullah Huncî-İsfahanî, en-Nûr suresinin 55. ayetini zikreder:(57)

"Sizden iman eden ve âmel-i sâlih işleyenlere Allah, kendile-

rinden evvel geçenleri nasıl kâfirlerin yerlerine getirdi ise, onları da yeryüzünde (müşriklerin yerine) geçireceğini, onlar için razı olduğu dinlerini (İslamı) payidâr kılacağını, korkudan sonra onları kat'î bir eminliğe çevireceğini vaat etmiş ve 'Bana ibadet edin. Bana hiçbir şeyi ortak tutmayın,' diye emreylemiştir. Bundan sonra küfredenler fasıklardır."

Burada "150" sayısını veren "sizden" sözcüğü, Hasan Beğ ya da Uzun Hasan'la eşdeğerdir; böylelikle Uzun Hasan, Allah'ın görevlisi ya da meşru Müslüman egemen sayılmıştır. Bu bağlantı Nisa suresinin 59. ayeti olan "egemenlik âyeti"ni çağrıştırmaktadır:

"Ey müminler! Allah'a ve Peygamber'e ve sizden olan emir sahiplerine itaat edin. Eğer bir şey hakkında çekişirseniz onu Allah'a ve Peygamber'e döndürün. Eğer siz Allah'a ve âhîret gününe iman ediyorsanız bu, sizin için hayırdır. Ve netice itibariyle daha güzeldir."

Bu âyetin de Uzun Hasan'ın ilahî destek iddiasını desteklemek üzere kullanıldığı, Devvânî'nin Hasan Bey'in sayısal olarak Sultan-ı cihan "dünya sultanı" ve fîm zemin ü zaman "yeryüzünün ve çağın bekçisi"ne denk olduğunu ileri sürmesinde de ortaya çıkar.(56) Bu varsayımlar doğruysa, bu kabalist* aygıtlar, doğrudan tüm Müslümanlara yönelen, Uzun Hasan'a boyun eğme çağrısıdır.

Uzun Hasan'ın egemenliğinin doğası üzerine daha da aşırı bir öğreti, Peygamber'in Sünneti'nden devşirilmiştir. 1472/877 dolaylarında dahi ortalıkta dolaşan ve Uzun Hasan'ın oğlu Yakub'un hükümdarlığı döneminde tam olarak ifade edilen sözkonusu öğretiye ilk göndermeyi yapan, Devvânî olmuştur.(59) Yakub'un tahta çıkışını ve Uzun Hasan'ın karizmasını devralışını işlediği bir bölümde, saray tarihçisi vakanüvisi âlim Fazlullah Hunci-İsfahanî, Ebu Davud Sicistanî'yi kaynak göstererek şu Hadis'i aktarır:

'Allah, bu cemaate her yüzyılın başında, imanı tâzeleyecek birini gönderecektir.'"(60)

Bunun sonucu, Devvânî'nin Uzun Hasan'ı, Arznâme'sinin giri-

* Kabala: Yahudilerin harfçilik ve sayıcılıkla karışık evren öğretisini içeren mistik ve batınî geleneği (ç.n.)

şinde “15./9. yüzyılın Elçisi” olarak tanımlaması, olasılıkla bu Hadis-i Şerif’ten kaynaklanmaktadır.(61) Genellikle 12./6. yüzyıl Şafii-Eş’arî skolastik ilâhiyatçısı Ebu Hamid Muhammed el Gazalî ve 17./11. yüzyıl Nakşibendî alimi Ahmed Sirhindî’ye yakıştırılmakla birlikte, “tazeleyici, yenileştirici” terimini birkaç İmamî-Şîî kişiliğiyle de bağlantılandırılır. Dahası, İman’ın, birbirini izleyen vahiy ve geliştirme çemberiyle tazelenmesi nosyonu, İsmailî spekülasyonunda da başattır.(62) Şu halde, yukarıda tartışılanların ışığında, bu unvan ve öğretinin Sünnî bir siyasal öndere uygulanmasının anlamı sorunu çıkmaktadır ortaya. Çünkü Kur’an ve Hadislerle ilgisine karşın(63) Uzun Hasan hiçbir bakımdan havass’ın bir mensubu sayılamayacağı gibi, İsmailî temeller arasına katılamaz.

Devvânî’nin Ahlâk-ı Celalî’si, iman tazeleyicisi sorununa özgül olarak eğilmemekle birlikte, 1475/880 dolaylarında Uzun Hasan ve Sultan Halil için kaleme alınmış siyaset üzerine bir risale ve beyler için bir rehberdir. Uzun Hasanî hükümlerliliğin felsefî ve ideolojik temellerinden birini sergiler. Devvânî’nin kullandığı biçimiyle “tazeleyici” kavramını açıklamaya yarayabilir. Devvânî, Ahlâk’ın girişinde Uzun Hasan’ın yönetiminden “halifelik” olarak söz etmektedir.(64) “Son evrensel” olarak tanınan Abbasî halifesi-nin 1258/636’da Bağdat’ta öldürülmesinden sonra, Müslüman devletlerinden çoğunun, anlamı salt “İslamî yönetim” olarak açıklanabilecek bu onursal sanı kendilerine maletmeleri nedeniyle, bunda şaşılacak bir şey yoktur. Ancak Devvânî halifelik sonrası İslam siyasasında genel olarak yöneticilik konumu, özelde de Uzun Hasan üzerine şu açıklamaları yapmaktadır:

Hükümdar, tekil insanları yetkinliğe yöneltmek ve işlerini düzene sokmak üzere ilahî destekle ayırıldırmış kişidir. Filozoflar bu kişiyi “mutlak yönetici”, yasalarınınysa “devlet idaresi” olarak nitelerler. Yenilikçiler ona “imam”, işlevineyse “imamet” derler. Eflâtun onu “dünyanın denetçisi” olarak nitelerken Aristo ise “sivil insan”, yani devlet görevlerini etkinlikle yerine getiren kişi olarak tanımlar. İşlerin denetimi böylesi yüksek gönüllü insanların elinde olduğunda, bütün ülkede ve teba arasında iyi talih ve bereket top-

lanır. Böylece, Allah'ın inayetiyle ve "Yayı imalatçısına ver," atasözüne uygun olarak, insanlığın işlerinin düzenlenmesi muzaffer imparatorun güçlü ellerine bırakılmıştır... (Bunu Uzun Hasan'ın adaletini göklere çıkartan uzun bir bölüm izlemektedir.) Dünyanın denetçisinin ilk kaygısı, Şeriat hükümlerinin işlerliğidir. Ne ki özgül ayrıntılarda, eylemleri Şeriat'ın genel ilkelerine ters düşmedikçe, çağının kamu yararına uygun davranma yetkisini elinde tutar. Böylesi bir insan gerçekten de Allah'ın Gölgesi ve Halifesi ve Peygamber'in vekilidir.(65)

Böylelikle, ilk tahlilde Uzun Hasan'a, tartışmasız meşruiyet ve evrenselliği sağlayan, Cihanşah, Ebu Said ve Hasan Ali karşı-sındaki büyük askerî zaferlerinin kanıtlaştığı ve Kur'an ile Hadislerle ikincil olarak da ikiz Şeriat ve seküler adalet ideallerine saygısıyla payandalanan ilahî desteğidir. Dahası, bu idealleri Karakoyunlu "zorbalık ve inkarı"nın eşiğinde hayata geçişi -Akkoyunlu polemiklerinin önemli kozları- yeryüzünde ilahî düzenin restorasyonuna denk düşmektedir. Anlamı en azından gayri resmî düzlemde daha batınî ve selametçi yorumlara tabi tutulmuş olsa da, "iman tazeleyici" terimi, doktrin düzeyinde kuşkusuz bu şekilde anlaşılmalıdır.

Yüksek İslamî düzen tarafından böylece tanınması karşılığında, Uzun Hasan da bu kurumu güçlendirme ve mensuplarını himaye etme yolunda açık bir kararlılık sergiledi. Örneğin Fatih Mehmed'e Eylül 1470/Rebiülahir 875 tarihli mektubunda, tüm yönetiminin Şeriat ve seküler adalet ilkeleri üzerinde temellediğiyle övünür. Karakoyunlular döneminde bolca uygulanan zina, eşcinsellik, fuhuş, işret, kumar ve dinsel binalara saygısızlık gibi iğrenç uygulamalar tümüyle ortadan kaldırılmış ve Kalenderler ve Haydariler gibi ahlâk düşkünü derviş grupları dağıtılmıştır. Dahası hayrat ve vakıfları teşvik ettiğini, camilere dindar kişileri atadığını ve medrese öğrenciliğini desteklediğini bildirir.(66) Âmid(67) ve Isfahan(68) gibi büyük merkezlerin yanı sıra, daha küçük kentlerdeki(69) camiler Uzun Hasan'ın kişisel, meşru servetinden fonlarla onarılmış, Şeriat'a olan bağlılığı ve Müslümanların sadakati üye-

rindeki taleplerinin bir başka ifadesi olmak üzere, yazıtlar hazırlanmıştır. Peygamber'in soyundan gelenlere, İslam kadılarına, din âlimlerine ve kentlerdeki İslam dinsel kurumunun diğer üyelerine kişisel dokunulmazlıklar, belirli bölgelerde babadan oğula geçen vergi ve idarî bağımsızlıklar, nakdî ücretler ve yönetimde çekici resmî ya da yarı resmî görevler bahşedilmiştir. Perşembe akşamları, bu grubun temsilcileriyle toplantılara ayrılmıştır.(70) Nihayet, kimi Ermeni kaynakları, Uzun Hasan'ın İslâm dinsel kurumuyla iyi geçinme çabalarında ayrımcı vergilerin toplanması üzerinde sıkı bir denetim uygulayacak, Hıristiyan dinsel âyinlerini kesin denetim altına almaya çalışacak, Ermeni azınlığın ayırd edici bir giysi giymesine yönelik kurallar dayatacak kertede ileri gittiğinden yakınmaktadır bu- öncellerinin çoğu, izlediği siyasanın tam tersidir.(71)

Uzun Hasan halk İslâmı ve dolayısıyla da kentli, köylü ve aşiret mensubu kitlelerinin onay ve desteğini sağlama çabalarını da sürdürmekteydi. Tebriz'in alınmasından sonra kentteki eski Karakoyunlu Devlethâne'si 1456/860'ta Akziyaret'teki olaydan bu yana bütün Akkoyunlu zaferlerini önceden haber veren Uzun Hasan'ın şaman-şeyhi Tâc'ül Meczubîn Baba Abd'ür-rahman Şamî'ye verildi. Buraya Helâlhâne adını veren derviş, yapıyı müridleri için düzenli olarak âyinler düzenlenen ve günde yaklaşık beşyüz yatılı müridin beslendiği bir tekke haline getirdi -Baba Abd'ül-Rahman'ınsa yemekleri sarayda Uzun Hasan'la birlikte yediği söylenmektedir.(72)

Uzun Hasan'ın zuhuruyla başka halk İslâmı kahramanları da ilintilendirilmektedir. Hüseyinî seyyid Abd'ül-Gaffar Tabataba'î 1467/872'den de önce Akkoyunlular'ın Azerbaycan'ı fethedeceğini muştulamış ve fetihten sonra bölgenin şeyhülislam'lığına atanmıştı.(73) Fethin arifesinde Uzun Hasan Azerbaycan'lı tüm derviş ve pirlere kendisini Tebriz tahtına oturtmak üzere toplandığını görmüştü düşünde.(74) Diğer benzeri kehanetler arasında, Kübrevî tarikatının Azerbaycan dalının kurucusu Ahmed Lale'î'nin bir müridinin, Uğurlu Muhammed'in Hasan Ali'yi Hemedan dışında yeneceğini bildirmesi sayılabilir. 1471-72/876-77'de aynı Ahmed

Lâle'î, Uzun Hasan'ı Kur'an âyetleriyle uyum içindeki "yetke sahipleri"nden biri olarak tanıdı.(75) Uzun Hasan'ın kızı Halime Begi Ağa ya da Alemşah Hatun'u yeğeni Haydar b. Cüneyd Safevî'yle evlendirip o sıralar oniki onüç yaşlarında olan genç şeyhi Erdebil'deki Safevî tarikatının başına geçirmesi de olasılıkla aynı tarihlere rastlar.(76)

Yetkesi yeni fethedilmiş topraklarda böylece kurumsallaşmış meşruiyet kazanan Ebu'n-Nasr Hasan Bahadır ya da Hasan Padişah- Uzun Hasan kimi Osmanlı ve Safevî kaynaklarında böyle tanınmaktadır- bağımsızlığını tüm İslâm âlemine ilan etmek hazırlığındaydı. Olasılıkla Şahrüh Timurî'ye öykünerek Iraklı hacı kervanını, Hicaz'a kardeşi Üveys önderliğinde gönderdi. Kervanda ipekten bir Yezdî mahmil'i ya da halk dinsel önderi Nimetullah II tarafından okunmuş bir devenin sırtında armağan olarak bir tahtirevan da bulunuyordu.(77) Bu zengin bezekli tahtirevanın gönderilmesi genellikle bir yöneticinin siyasal bağımsızlığını simgeler ve bu gerçeğin, Mekke ve Medine Şeriflerince de tanınması arzusu ifade ederdi.(78) II. bölümde söz edilen, bu tanıma hakkı üzerine Şahrüh'la Barsbay arasındaki mücadele, Hicaz'da Memlûk siyasal başatlığının kurulmasıyla sonuçlanmış ve Kahire'deki sultana, halifelik sonrası dönemin belki de en onurlu ünvanı olan "İki Kutsal Kentin Hizmetkârı" sanını kazandırmıştı. Ne ki, Şahrüh'un ölümü, Kuzistan ve güney Arap Irakı'nda aşırı Muşşa Mehdîcilerinin yükselişi, Irak hacı kervanının gönderilmesine yaklaşık yirmi yıl süreyle ara verilmesine yol açtı. Ölümünden kısa süre önce, 1466/871'de Cihanşah Karakoyunlu tarafından yeniden uygulamaya konulan (79) Irak mahmil'i, az zamanda Uzun Hasan döneminde önemli bir uluslararası sorun haline geldi. Memlûklar'la eski Akkoyunlu vasalları arasında bir düşmanlık vesilesi oluşturdu. Ne yazık ki Memlûklar'ın 1469/873, 1470/874 ve 1471/875'teki ilk mahmil'lere tepkisi bilinmemekte fakat hacı alayında Mısır mahmili'nin mi, yoksa Irak mahmili'nin mi onur konumunda olacağı konusunda gerçek bir anlaşmazlığa değinilmektedir.(80) 1473/877'de Akkoyunlu Emir'ülHacc'ı Rüstem ve Gâzi Ahmed

ibn-i Dihye, Medine'deki cuma hutbesinin "Adil hükümdar, İki Kutsal Kentin Hizmetkârı Hasan ül-Tavil*" adına okunmasını sağladılar. Ancak Mekke'de, Şerif'in adamlarınca tutuklanıp zincire vurularak Kahire'ye gönderildiler.(81) Bu terslik Uzun Hasan'ın hükümrancılığını Şerif'e onaylatırma çabalarının sonu da olsa, Irak mahmil'i 1476/880 ve 1477/881'de yeniden gönderildi ve her iki keresinde de Mısırlı Emir'ül Hacc ve Şerif cephesinde önemli ölçüde huzursuzluğa yol açtı.(82)

Yine de, hükümdarın yeni imparatorluk ideolojisindeki kutsanma ve kişisel değerine ve buna eşlik eden siyasi sistemde merkezleşme eğilimlerine karşın, imparatorluğun ikili doğası varoluşunun temel bir gerçeği olarak ortaya çıktı. Gerçekten de, göçer Türkmen bileşeni, dağılan Karakoyunlu konfederasyonundan pek çok unsurun massedilmesiyle büyük ölçüde genişlemiş ve güçlenmişti: Oğuz Çepniler, Ağacarîler ve Sa'dlular, kendilerinden önceki Alpavut, Duharlı ve Hacılular gibi Akkoyunlu askerî elitinin bir parçası haline gelmişlerdi. Üstelik, -Sidi Ahmed b. Miranşah'la Kara Osman'ın kızının soyundan gelen- Miranşahîler de 1469/873'teki Timurîler'in çöküşünden sonra Akkoyunlu topraklarında kalmışlardı ve Uzun Hasan ve ardılları yönetiminde önemli mevkileri ellerinde tutmayı sürdürüyorlardı.(83) Bu gelişmeyle eşzamanlı ve olasılıkla buna bir tepki olarak çoğu Akkoyunlu fetihleri öncesinde Karakoyunlu ve Timurîler'e hizmet veren İranlı kentli soyluların doldurduğu merkezi bürokratik aygıt da büyük ölçüde genişleyerek karmaşıklaştı. Azerbaycan Kuzizîleri, Pers Irakı Savacîleri, Pers Irakı ve Fars Sai'dîleri, Pers Irakı ve Geylan Deylemîleri ve Horasan Beyhakîleri gibi önemli yerel İranlı ailelerinin temsilcileri yönetsel, malî ve dinsel hükümet işlerini gözetecek mevkilere atandılar.(84) Bu dönemde yönetsel ve malî işlemlerin standartlaştırılıp düzenlendiğine ilişkin kanıtlar da vardır.(85)

Bu merkezileştirici ve bürokratikleştirici çabaların en kalıcı anıtı, Uzun Hasan'ın yayınladığı bir dizi devlet yasası ya da Kanun-

* Hasan'ül-Tavil, Arapça Uzun Hasan demektir. N.S.

nâmeler'dir. Aynı döneme ilişkin bir anlatı kaynağı, bu yasama çabasını ticarî, medenî, cezaî ve vergi yasaları olarak sınıflandırmaktadır.(86) Dahası, gerek anlatı, gerekse belgesel malzemelerden, bu düzenlemelerin, kimilerinin 18./12. yüzyıla dek, Diyar-ı Bakır, Arminiye, Azerbaycan, Arap ve Pers Irakı ve Fars'ta yürürlükte olduğu anlaşılmaktadır.(87) 16./10. yüzyıl Doğu Anadolu'ya ilişkin Osmanlı kanunlarında korunan Uzun Hasan'ın kapsayıcı ticarî düzenlemelerinin incelenmesi, satış vergisi oranını dondurmak ve himaye harçları ve geçiş ücretlerinin toplanmasını bir düzene bağlamak, bölge görevlilerinin keyfî uygulamalarının önüne geçmek, ticareti teşvik edip ve devlet gelirlerini arttırırken yerel ayrıcalıkları önlemek yolundaki çabaları açıkça sezilmektedir. İpek ticaretini düzenleyen kurallar bu bağlamda çok anlamlıdır.(88) Uzun Hasan'ın medenî ve ceza kanunlarından geriye bir şey kalmamış olsa da, olasılıkla dedesi Kara Osman'ın ya da çağdaşı, Zülkadir beyi Alâüddevl'e'nin yürütme buyruklarına ya da yasak'larına benzetmekteydiler ve bu halleriyle o güne değin daha adem-i merkezî ve geleneksel grupların elinde bulunan kuvvetlerin yöneticinin elinde tekelleşmesi sürecinde daha ileri adımlara denk düşmekteydiler. Yine de, aşağıdaki olayın da gösterdiği gibi, keyfî, ihtiyarî seküler adaletin yönetimine dahi popüler dinsel bir damga vurulmuştu:

Uzun Hasan sabah namazını tamamladığında, temyiz mahkemesinin toplanmak üzere olduğunu duyuran davullar çalmaya başladılar. Burada, deve tüyü bir kuşak ve deri kenarlı düz, kuzu yününden bir hırkadan oluşan derviş giysisi içinde bizzat boy gösterirdi. Altın bir tahta yerleşir, beyler ve paşalar da sağında ve solunda yerlerini alırlardı. Yoksul, muhtaç durumdaki davacılar, bundan sonra çağrılarak avukatları ve aracıları olarak hareket eden bir kamu görevlisi aracılığıyla davalarını sunarlardı. Davalar hemen sonuca bağlanır ve mevcut katipler kararları yazıp yayınarlardı. Davacılar mahkemeden değiştirilmesi olanaksız hükümlerle ayrılırlardı.(89)

Nihayet, Uzun Hasan'ın toprak ve ürünleri, büyük ve küçükbaş sürüleri, değirmenler ve sulama sistemleri üzerindeki vergilendirme modeli, kimi değişikliklerle, köylüler, göçerler ve kentliler için

adil modeller olarak Osmanlılar tarafından bir süre kullanıldı.(90)

16./10. yüzyılın büyük Osmanlı sultanlarının Uzun Hasan'ın siyasalarını beğenip taklit etmelerine karşın, bu önlemlerden bir kısmının çağdaşı Akkoyunlular tarafından kabul edilmediği açıktır. Başlangıçta öndegelen başat ve konfedere aşiretlerin göçer askerî elitlerinin önderleri çevresinde oluşan direniş merkezleri, sonradan taşradaki dinsel yetkelerin de katılımıyla güçlendi. Bu ikinci grubun düşmanlığı Yakub'un hükümler sırasında su yüzüne çıkmasına karşın, birincilerin muhalefeti doğrudandı. Kuşkusuz Uzun Hasan'ın, ideolojik ve idarî reformlarına koşut yeniden bir askerî düzenlemeyi gerçekleştirmedeki gönülsüzlük ya da yetersizliğine katkıda bulunmuştur. Kara Osman döneminde olduğu gibi, Akkoyunlu ordusu -yay, kılıç ve kalkanlarla silahlanmış tümenler, hazarlar, kuşunlar ve dahicat olarak örgütlenmiş ve geleneksel iki kanatlı sipahi formasyonuna bürünmüş- aşiretlerin, savaş gücünün yüzde yetmişinden fazlasını oluşturduğu bileşimiyle Akkoyunlu ordusu büyük ölçüde aşiret yapısı göstermekteydi.(91) İdeal olarak her konfedere aşiretin birimi, Sultan Halil, Uğurlu Muhammed ve Zeynel gibi hükümdar oğullarının komutası altındaki tümenlere verilmişti. Bu, aşiret tekelciliğini denetim altında tutan bir sistem olarak, taşradaki tımarlara da uygulanıyordu. Buna karşın, büyük iç savaşın iç mücadelelerinde ve Uzun Hasan'ın fetihlerinin ilk evrelerinde önemli bir rol oynamış olan hassa ordusu, imparatorluk döneminde önem bakımından konfedere aşiretler karşısında gerilemiş gözükmektedir. Nihayet, Gürcü Beylikleri'ne karşı gönderilen keşif kolları Uzun Hasan'a geniş insan gücü kaynakları sağlamasına karşın, Gürcü tutsakların göçer askerî elitin gücünü dengeleyecek profesyonel ya da köle askerî birimler halinde örgütlendiğine ilişkin bir belirti yoktur.(92)

Uzun Hasan'ın 1469/873 ile 1473/878 arasında bir dizi başarısız siyasal serüvene alet ettiği, yöneticinin tumturaklı iddiaları ve kahraman kişiliğiyle noksanlı bir biçimde bütünleşmiş görelî gelişkin bürokrasiyle yüksek ölçüde adem-i merkezîyetçi aşiret ordusu üzerine dayalı hantal ve dengesiz imparatorluk yapısı böyleydi. U-

zun Hasan'ın dış siyasasındaki başarısızlıklar bu kırılğan yapıyı nihaî olarak her türlü iç tutarlılıktan yoksun bırakarak sonuçtaki çöküntüyü olanaklı kıldı. Uzun Hasan'ın Kürtler'le ilk dönem ilişkileri ve Memlûklar'a karşı tutumundaki değişikliğe daha önce değinilmişti. Horasan Timurîleri'ne yönelik yeni tutumu ve Osmanlılarla eski düşmanlığının daha geniş bir ölçekte yenilenmesi de buna eklenmelidir.

Teknik olarak bir iç sorun olmakla birlikte, Kürtler -bazı çağdaş Ortadoğu devletleri için olduğu gibi- Akkoyunlular için birincil önemde bir iç ve uluslararası sorun oluşturmaktaydılar. Uzun Hasanî-Kürt ilişkilerinin ikinci evresi Ebu Said Timurî'yle olası bir çatışmada Akkoyunlu ordusunun ardını korumak üzere 1468-69/873'te beş Akkoyunlu kolunun Karakoyunlu yandaşı Kürtler üzerine gönderilmesiyle başlamış sayılabilir. Bitlis, Ahlat ve Muş'ta Rızagiler üzerine saldırıldı. Buhtan ve Şakkî bölgeleri de istila edildi. Kuzeydoğu Kürdistan'ın büyük bölümü üzerine geçici -ve kimi durumlarda yalnızca nominal- Akkoyunlu hegemonyası sağlamasına karşın, batı pazarlarına uzanan ticaret yollarını güvenlik altına almak için gerekli bu uzatmalı ve masraflı hareketler Uzun Hasan'ın mevcut kaynaklarını dört yıldan uzun bir süre için bağladı. Sonraları, Uzun Hasanîler tarafından tekrar edilmek durumunda kaldı. Böylelikle, Buldukanî, Zarakî ve Çemişgezekî Kürtler'le ılımlı bir başarı gösteren bağlaşıklık ve özümleme siyasasının tersine, Uzun Hasan'ın Eyyubî-Malikan, Rızagî ve Buhtî Kürtleri'ni zorla boyunduruk altına alma yolundaki talihsiz girişimleri, aynı dönemde uyguladığı büyük emperyal askerî serüvenleriyle birlikte, büyük Akkoyunlu önderinin en ciddi yanılgılarından biri sayılabilir.(93)

Ebu Said Timurî'nin 1469/873'te yenilmesinden sonra Uzun Hasan, kendini yalnızca Şahrûh'un değil, Timur'un da mirasçısı olarak görmeye ve dolayısıyla Timurî topraklar üzerinde hak iddia etmeye koyuldu.(94) Bunun sonucu olarak da, 1469 baharı sonu/Şevval 873'te hakkını talep etmek üzere Horasan üzerine yürüyen Ebu Said Miranşahî'yi idam eden Yadigar Mahmud Şahrû-

hî'ye kucak açtı. Değerli strava ipeğinin üretim merkezi Esterabad kısa sürede Uzun Hasan'ın adına alındı. Timurî merkez Herat ise Yadigâr Muhammed ve destekçilerinin tehdidi altındaydı. Bu kent, Ebu Said'in ölümünden kısa bir süre sonra Timurî ailesinden bir başka boyun bir temsilcisinin, Hüseyin Baykara Ömer Şeyhî'nin -Timur'un ikinci oğlunun torununun çocuğu- işgaline uğramıştı. Gerek Yadigâr Muhammed'in, gerekse Uzun Hasan'ın Horasan'daki emellerine esas engeli bu bey oluşturmuyordu. Eylül 1469/Rebiülevvel 874'te Hüseyin Baykara Yadigâr Muhammed'i yenilgiye uğratıp Simnan'da Timurî-Türkmen sınırının gerisine sürdü ve Esterabad kentini ele geçirdi.

Uzun Hasan, başlangıçta başarısız himayesini terk edip, Hüseyin'in Akkoyunlular'ın vasallığını nominal olarak kabul etmesi karşılığında yeni durumu kabullenmiş gözükmektedir. Bu tanımının gerçekleşip gerçekleşmediği ve gerçekleşiyse hangi koşullarda gerçekleştiği belli değildir. Ancak Sultan Bayezid b. Fatih Mehmed'e Ekim-Kasım 1469/Rebiülahir 874 tarihli mektubunda Uzun Hasan, adına cuma hutbesi okutup sikke bastırması üzerine, Hüseyin Baykara'nın Horasan'ın Akkoyunlu valisi olarak tanındığını bildirmektedir.(95) Her durumda, ilişkileri 1469 kış başları/874 ortalarında, Hüseyin'in Karakoyunlu siyasal mültecileri, Cihanşah'ın torunu İbrahim'le Pir Ali b. Ali Şakar Baharlu'ya sığınma hakkı vermesi üzerine hızla bozuldu. Uzun Hasan'ın mültecilerin iadesi yolundaki ısrarlı isteklerini reddedişi, sonunda Türkmen yöneticinin Horasan'a üç Akkoyunlu ordusu göndermesine yol açtı. Bunlardan ilki birkaç önemli Bayındır'ın komutasında sınırda Yadigâr Muhammed'i destekliyordu. Uzun Hasan'ın oğlu Zeynel komutasındaki ikincisi Kuhistan'ı istila etti. Sultan Halil komutasındaki üçüncüsüye Esterabad'ı yeniden işgal etti. Nihayet, Mayıs 1470/Zilkâde 874'te Uzun Hasan, Yadigâr Muhammed Şahrühî'yi Horasan'ın bağımsız valisi olarak tanıyan, imparatorluk üslûbuyla kaleme alınmış bir ferman yayınladı.(96)

İlk Akkoyunlu saldırısına karşı başarılı olmakla birlikte Hüseyin Baykara ikinci ve üçüncüyü savuşturacak gücü gösteremedi.

1470 yazı başları/874 sonu-875 başlarında Herat'tan vazgeçip ordusunu yeniden toparlayabilmek üzere bozkırlara çekilmesi gerekti. Yadigâr Muhammed derhal kente girip bölgenin yöneticiliğine getirildi. Ne ki, bir zamanın Timurî kuklasının yeni krallığını Türkmen efendisinin etkisinden kurtarmak istediği kısa sürede ortaya çıktı. Yadigâr Muhammed çeşitli gerekçelerle Uzun Hasan'ın Akkoyunlu birliklerini geri çağırmasını talep etmekteydi. Bu arada, yetersizlikleri ve yönetsel ve dinsel konulardaki kayıtsızlığı, Herat'ın öndegelen kişilerini kendisinden soğutarak 21 Ağustos 1470/23 Sefer 875 gecesi kenti Hüseyin Baykara'ya teslim etmeye kalkışmalarına yol açtı. Şahrühîler'in sonuncusu Yadigâr Muhammed, gafil avlanıp birkaç gün sonra da idam edildi. Herat'a zaferli girişi üzerinden henüz iki ay daha geçmemişti. Olayların böylesine beklenmedik biçimde gelişmesi, Uzun Hasan'ı Horasan'a doğrudan kişisel müdahaleyle Hüseyin Baykara ile pazarlığa oturmak gibi iki zor seçeneğin arasında bıraktı.

Uzun Hasan'ın başlangıçta ilk seçeneği yeğleyip ikinci oğlu Uğurlu Muhammed'i yeni döndüğü Luristan fethinden Horasan'daki Sultan Halil'in yanına gönderdiği anlaşılmaktadır. 1470-1/875 ortalarında Pers Irakı'nda kışlık karargâh kuran Akkoyunlular arasında, -belki de bizzat Uzun Hasan tarafından- sultanın baharda doğuya doğru harekete geçmeye niyetli olduğu söylentileri yayılıyordu. Ancak Hüseyin Baykara'nın, Akkoyunlu ordularının Siman'a çekilip Esterabad'ın da Timurî denetimine bırakılması karşılığında Uzun Hasan'ın süzerenliğini kabule yanaşması nedeniyle, bu sefer hiçbir zaman gerçekleşmedi. Fatih Mehmed'le Anadolu üzerine çelişkinin yoğunlaşması, Uzun Hasan'ı Horasan'da başını daha fazla derde sokmaktan alıkouyordu. Bu durum karşısında antlaşmanın koşullarını görüşmek üzere Herat'a görevliler gönderdi.(97) 1471 baharı ortaları/875 sonlarında, Sultan Halil ve Uğurlu Muhammed Horasan'ı boşaltıp Pers Irakı'ndaki babalarının yanına gitmişlerdi; Uzun Hasan -kendisinden önceki Cihanşah Karakoyunlu gibi- İran'ın doğusuyla batısını tek bir yönetim altında toplamayı başaramamıştı. Bu görev, 1510/916'dan sonra torunu Şah İ-

mail Safevî döneminde gerçekleşmeye başlayacaktır. Bundan sonra belirli bir nezaket çerçevesinde yürütülmekle birlikte, Akkoyunlu-Timurî ilişkileri, 1469/71/873-75'teki olayların neden olduğu karşılıklı suçlama ve kuşkular nedeniyle birkaç kez gerginleşecektir.(98)

Uzun Hasan'ın 1470-71/875'teki Horasan seferinden alalacele vazgeçmesi, artık tüm dikkatini yönelttiği Suriye ve Anadolu sınırlarına verdiği stratejik önemi belli etmektedir. 1462-66/866-70 sınırlar düzenlemeleri, Akkoyunlular tarafından az çok yerel sorunlar sayılsa da, 1466/870'te Fâtih Mehmed'in, Beyliğin büyük bölümünü eski himâyeleri Pir Ahmed ve Kasım Karamanî'nin elinden almasıyla alevlenen ikinci Karaman bunalımı, kısa sürede uluslararası bir niteliğe büründü. Daha 1463/868'de Venedik, gerek İbrahim Karamanî, gerekse Uzun Hasan'a yanaşarak, aralarında düşmanlıkların başgösterdiği Fatih Mehmed'e karşı bağlaşıklık önermişti.(99) Her iki Müslüman önder de bu haçlı seferine katılma konusunda son derece hevesli davrandılar. Ancak İbrahim'in 1464/868'de ölmesi ve bu olayı izleyen siyasal kaos, öte yandan Uzun Hasan'ın doğuda Karakoyunlu ve Timurîler'e yönelik seferlerle uğraşiyor oluşu, somut sonuçlara varılmasını engelledi.(100) Bundan sonra, 1470/875'te Uzun Hasan, Venedik ve Papa'ya bir elçi göndererek Cihanşah ve Ebu Said karşısındaki, Allah'ın inayetiyle kazandığı zaferleri bildirdi ve şunu ekledi: "kalan tek engel ve düşman, Osmanlı Mehmed Beğ'dir; onun gücünü kırmak ve başatlığının köklerini sarsmak da kolaydır,"(101) -tabii ki Venedik'in daha önce Akkoyunlu kara kuvvetleriyle eşgüdümlü olarak deniz hareketına girişeceğine dair verdiği sözü yerine getirmesi durumunda kolay. Ancak cumhuriyet, 1470 yazı/875 başlarında Osmanlılar'ın Eğriboz ya da Negroponte'yi almalarını izleyen barış görüşmelerinin sonucunu beklemekteydi.(102) Dolayısıyla da Uzun Hasan'ın önerisine hemen yanıt vermedi.

Bu arada, Uzun Hasan 1470-71/875 ortalarında Kum'daki kışlık karargâhında Osmanlılar'ın Karaman'da daha fazla ilerleme kaydettiklerine dair istihbarat almaktaydı. Hâlâ Venedik'ten yanıt

bekliyor olmasına karşın, batıya doğru bir hamle başlatmayı kararlaştırıp bu amaçla doğu Anadolu'ya büyük bir ordu gönderdi. Bu kuvvetin tam boyutları ve yönelimi bilinmemektedir. Ancak misyonu, erzak toplamak ve bölgeyi, özellikle de Kürdistan'ı esas Akkoyunlu ordusunun geçişi için güvenceye almak olduğu anlaşılmaktadır. Dahası, bu hazırlıkların hedefinin Karaman değil, Gürcistan olduğu izlenimi yaratılacaktı. Nihayet, 1471 yazı başları/876 başlarında Karaman üzerinde hak iddia eden Kasım, Tebriz'de Uzun Hasan'a ulaşarak Osmanlılar'a karşı Akkoyunlu desteği talebini yineledi.(103) Ancak vaat edilen Akkoyunlu müdahalesi gelmekte gecikiyordu. Uzun Hasan 20 Haziran 1471'de başlayan 876 Hicrî yılının büyük bölümünü Tebriz yöresinde geçirdi. On ay sonra, 30 Nisan 1472/21 Zilkade 876'da uzun süredir beklenen Venedik elçisi Caterino Zeno, Akkoyunlu merkezine, Cumhuriyet'in desteğinin sürdüğü haberiyle ulaştı. İzleyen görüşmeler boyunca Uzun Hasan, ağır toplar, arkebüzler ve topçular biçiminde teknik yardım talebinde bulundu. Bu talep Kıbrıs'taki Venedikli donanma komutanına iletildi. Mayıs başları/Zilhicce'de esas Akkoyunlu ordusu batıya doğru harekete geçti.(104)

Uzun Hasan'ın 1472-73/877-78'de Anadolu ve Suriye'de giriştiği askerî hareket üç ayrı evre hâlinde incelenebilir: 1472 yazı/Muharrem-Rebiülevvel 877'de Osmanlı işgali altındaki Karaman'a giriştiği saldırı; 1472 sonbahar-kış/Rebiülâhir Şevvâl 877'de Memlûklar ve Suriye üzerine saldırısı; 1473 yazı/Sefer-Rebiülevvel 878'de karşı saldırıya geçen Osmanlılar'a karşı savunma seferi. Ancak her iki Akkoyunlu istilasından önce, Osmanlı ve Memlûk komutanlarına seslenen mektupları içeren bir psikolojik savaş girişimini başlatmıştır. Bu belgelerin dikkatli bir incelemesi, Akkoyunlular'ın her iki Müslüman devlete karşı giriştiği düşmanca eylemin gerçek ve tasarımsal nedenlerini vermektedir. Akkoyunlu propagandasının böbürlenici, tehditler savurucu, hakaretli tekniğinin en çarpıcı örneği, olasılıkla bilinmeyen bir Akkoyunlu emirinin, Rumiye genel valisi Şarabdar Hamza'ya gönderdiği mektuptur.(105) Siyasal sığınmacıların korunması ve her iki Müslüman

imparatorluğun, birbirleriyle siyasal çatışmalara girmek yerine, kâfirlere karşı gazâ vermeleri gereğine değinen uzunca bir girizgâhtan sonra belge, Timur ile Uzun Hasan'ı kıyaslayan ve ikincinin birinciye büyük üstünlüğünü kanıtlayan ve Osmanlılar'ın Anadolu üzerindeki saldırganlığının sürmesinin yol açacağı vahim sonuçları irdeleyen ondört maddelik bir ultiatom niteliğini almaktadır. Kıyaslama, Uzun Hasan'ın gerisindeki ilahî desteği, soylu Türk atalarını, taktik ve stratejik üstünlüklerini, kişisel niteliklerini, Osmanlılar'ın hışmına uğramış beyler üzerindeki kayırmacılığını vurgular. Diğer bölümlerde Müslüman aşiretlerden devşirilen vergiler ve Şeriat'a aykırı diğer haraçlar, aşiretlere uygulanan zorunlu iskân, uluslararası ticarete kullanılan altın kurlarıyla sürekli oynanması, Tokat sınırında kurulan ve ticareti engelleyen ipek tartı merkezi gibi kimi Osmanlı siyasaları eleştirilmektedir. Mektubun sonuç bölümü Şarabdar Hamza'nın topraklarını iadesi için Karamanîler lehine Fatih nezdinde girişimde bulunarak, Fatih'in büyük dedesi Yıldırım Bayezid'in 1402/805'te Ankara'da başına gelen felâketin tekrarının önlenmesine yardımcı olması isteniyordu.

Osmanlı kaynakları, gerçekte 1472/877 istilasının başarısından, Şarabdar Hamza'nın beceriksizliğini ya da Zülkadir mülklerine yönelik Akkoyunlu kuvvetlerinin Osmanlı topraklarını çiğnemesindeki ihmali sorumlu tutmaktadırlar.(106) Erzincan'dan harekete geçen istilacılar -Yusuf Bayındır(107), Emir Beg Musullu, Kızıl Ahmed İsfendiyarî ve Karamanî Pir Ahmed ve Kasım önderliğinde- önce Tokat'a saldırıp kentin tartılar ve büyük ölçekte transit ipeğin depolandığı dokuma ardiyeleri dahil, büyük bölümünü yakıp yıktılar.(108) Ordu, bundan sonra Sivas üzerinden Kayseri'ye doğru ilerleyip burada, kaçan Osmanlılar'ın terk ettiği çok sayıda top parçasını ele geçirdi.(109) Tutsaklar ve ele geçirilen malzeme Emir Beg tarafından Uzun Hasan'a götürüldü. Bu arada Yusuf Bayındır 20.000 adamıyla birlikte Karaman'a dayanmış, Karaman beyi Mustafa'yı Afyon Karahisar'a püskürtüyor; Pir Ahmed'i yeniden başkent Konya'da tahta geçiriyordu. Bu hareketlerin kuvveti ve süratıyla dengelerini yitiren(110) Osmanlılar sonunda Ağustos

1472/Rebülevvel 877'de tepki verdiler. Şehzade Mustafa ve Osmanlı paşaları Gedik Ahmed Paşa ve Mehmed Paşa, Akkoyunlu - Karamanî birliğiyle 19 Ağustos/ 14 Rebiülevvel günü Beyşehir Gölü'nün batısında karşılaştılar. İstilacılara ağır kayıplar verdirdiler. Yusuf, birçok önemli Akkoyunlu emiriyle birlikte tutsak düştü. Ama Karamanîler kaçınmayı başardılar- Pir Ahmed, Uzun Hasan'a sığınırken, Kasım, Akdeniz kıyısına kaçabildi.(111)

Pir Ahmed'e Anadolu'daki bu yenilgisinin öcünü alacağı güvencesini vermesine karşın, (112) Uzun Hasan, Ekim 1472/Cemaziyülevvel 877'de, geleneksel Memlûk siyasetinin tam tersi bir hareketle Suriye'ye saldırdı.(113) Besni valisine gönderilen bir mektuba göre, Uzun Hasan'ın hedefi efendilerinin kölelikten gelme kökenleri nedeniyle "saçma bir sapkınlık" saydığı Memlûk rejimini tümüyle yıkmaktı.(114) Memlûk vasalı Şah budak Zülkadir'e gönderilen bir Akkoyunlu imparatorluk ultiimatında da topraklarını teslim etmesi; Kahire'deki sultana bağlılığına son vermesi; Uzun Hasan'ı bey ve Müslümanların yasal efendisi olarak tanıması isteniyordu.(115) Böyle bir belge bizzat Kayıtbay'a da gönderildi. Bu diplomatik gümbürtüler, Hicaz'da da yankılanmaktaydı. Uzun Hasan, Müslümanlar hac için toplandığında kutsal kentlerde de egemenliğinin tanınmasını istemekteydi. Ne ki bu manevraların gerisindeki pratik ve dolayimsız etkiler arasında, kuşkusuz Malatya-Halep arasındaki önemli ticaret yolu üzerinde denetim ve Akdeniz'e bir çıkışla birlikte Avrupalı bağlaşıklarla bir bağlantı sağlama arzusu da yatmaktaydı.

Kasım 1472 başları/Cemaziyülâhir 877'de Uzun Hasan, Fırat'ı geçerek hızla Malatya, Kâhta, Gerger ve Ayntab'ı ele geçirdi. 14 Aralık/15 Receb'de Halep eteklerine varmıştı. Dahası, oğlu Uğurlu Muhammed komutasında bir birlik, Fırat'ın doğu kıyısındaki Memlûk karakolu Birecik'i istila etti. Ancak Uzun Hasan açık üstünlüğünü, belki de 1473 baharı/877 sonlarında başlayacağı bildirilen Osmanlı karşı saldırısı karşısında kuvvetlerini fazla dağıtmamak amacıyla, kullanmaktan kaçındı.(116) Üstelik, Zülkadir Beyliğinin büyük kısmını boyunduruk altına alması, ona bağlaşıklarıy-

la bağlantıyı garanti altına alacak ölçüde, doğu Toros geçitleri üzerinde denetim olanağı sağlamıştı. Birecik'te bir artçı savunması için Uğurlu Muhammed'i bırakarak Fırat'a çekilip Venedik teknik yardımını beklemeye koyuldu.(117) Mart/Şevval'de Akkoyunlu artçı muhafızları Memlûk komutanı Yaşbak, önünde ağır kayıplara uğrayarak Birecik'ten çekildiler. Yaşbak bozguna uğrayan orduyu Ruha'ya dek kovaladı. Uzun Hasan'ın önceki kazanımları sıfırlanmakla kalmamış; yetkesinin karizmatik niteliği daha da önemlisi, askerî şanı, bir kez daha, ciddi biçimde zedelenmişti.(118)

Uzun Hasan'ın batı seferlerinin üçüncü ve son evresi, Osmanlı girişimiyle başladı.(119) Fâtih Mehmed ve Başveziri Mahmud Paşa, Akkoyunlu-Osmanlı sınırında keşifte bulunmak üzere büyük bir akıncı kuvveti gönderdikten sonra, Nisan 1473/Zilkade 877'de seçkin bir yeniçeri bölüğüyle birlikte Boğaz'ı geçip-Anadolu'ya yürümeye koyuldular. Doğu'ya doğru yürüyüş sırasında sultanın hassa ordusuna, Has Murad Paşa ve Davud Paşa komutasındaki Rumeli ve Anadolu orduları ve şehzade Mustafa ve şehzade Bayezid komutasındaki kuvvetler katıldılar. Sivas'ta birleşen Osmanlı keşif kuvvetleri bir geçit yaptılar; dönemin toplam Osmanlı piyade, süvari ve topçu kuvvetine ilişkin tahminleri 150.000 ilâ 320.000 arasında değişmekle birlikte, olasılıkla 100.000'den az değildi.(120)

Bu arada Akkoyunlular Erzincan'da toplanıyordu.(121) Burada, Uzun Hasan'ın ordusunun büyüklüğü konusunda kaynaklar, Osmanlı ordusununkinden daha çelişkili sayılar vermektedir: Zeno'nun yerinde tanıklığı 300.000 süvariden söz ederken, birkaç yıl sonra yazan Contarini, savaşa katılan askerlerin tanıklığına dayanarak sayının 40.000'den fazla olmadığını ileri sürecekti.(122) Her durumda, Osmanlılar'ın insan gücü bakımından düşmanlarından çok daha üstün oldukları açıktır.

Bir yıl önce Beyşehir'de tutsak düşen Akkoyunlu subaylarını sorguya çeken Osmanlılar, Kelkit vadisinde ilerlemeye koyulmuşlardı. Seferin ilk muharebesi, sınır kasabası Niksar yakınlarında gerçekleşti. Akkoyunlu yenilgisi ve garnizonun terkiyle sonuçlan-

dı.(123) Koyulhisar ve Karahisar'daki Akkoyunlu mevkilerini es geçen Osmanlılar, Erzincan ovasına, esas Akkoyunlu ordusuyla hiç karşılaşmaksızın girdiler.(124) Erzincan, ancak göstermelik bir direniş sergiledi ve kısa zamanda ele geçirilerek ateşe verildi. Fatih Fırat'ın kuzey kıyısı boyunca doğuya ilerleyişini sürdürerek Ter- can bölgesine vardı. Burada Timurîler'in arabalı kalesine benzer, ancak bu kez topçu ateşiyle savunulan, cephane sandıklarıyla çev- relenmiş, "Osmanlı tarzı" bir kamp üssü kuruldu.(125) Akıncı gözcüleri, kısa bir süre sonra ırmağın karşı kıyısında gücü bilinme- yen bir Akkoyunlu kuvveti saptadılar.

4 Ağustos 1473/9 Rebiülevvel 878 Çarşamba sabahı, Rumeli süvarileri ve akıncılar Fırat'ı geçmek için girişimde bulundular. Çalılar arasına pusu kuran Akkoyunlu ileri muhafızları, karşıya ge- çerken düzenleri bozulan Osmanlı birliklerine saldırdılar. Çatışma- lar akşama doğru patlak verdiğiinde, Osmanlılar'ın önemli kayıpla- rı olduğu -muharebede ölenler, boğulanlar, tutsaklar- anlaşıldı. Ge- ride kalanlar, FâtiH'in karargâhına doğru çekildiler.(126) Ancak her iki kampta da huzur kalmamıştı. Bu tersliğin, FâtiH'i, seferi ip- tal edip olabildiğince tez, Uzun Hasan'ın topraklarını tahliyeye ka- rar vermeye itecek kertede etkilediği kaydedilmektedir. Irmağın ö- te yakasındaki sevinç ise bu üstünlükten hemen yararlanıp yarar- lanmama konusundaki tartışmalarla gölgelenmekteydi. Uğurlu Muhammed'le babası arasında bu konuda kopan tartışmanın uzun vadeli sonuçları olmuştur.(127)

Osmanlılar çekilmeye başladığında, ırmağın öte kıyısındaki kü- çük Akkoyunlu ordusu onları izlemeye koyuldu. Fatih ırmağı ku- zeye doğru izledi. Sonra takipçi ordudan kurtulup Osmanlı toprak- larına yönelen ana yollardan birini tutmak üzere batıya yöneldi. Fı- rat üzerindeki çatışmadan bir hafta sonra, 11 Ağustos/16 Rebiülev- vel günü Osmanlı ordusu Kelkit vadisine geçişi görüşmek üzere Başkent (günümüzde: Başköy) köyü yakınlarında kamp kur- du.(128)

Kaynaklar, muharebe konusunda farklı bilgiler vermektedir. A-

şağıdaki paragraflar olanları yeniden kurma yönünde noksan bir girişimdir yalnızca. Beş kolorduya ayrılmış Akkoyunlu ordusu Osmanlı kampının üzerindeki yükseltiyi tutmuştu. Fatih'in birliklerini kısmen kuşatan yaygın bir hilal oluştuyordu. Olasılıkla, Uzun Hasan, bir meydan savaşı başlatmak niyetinde değildi. Bu konumlanışıyla Osmanlılar üzerine baskı yapmayı ve birkaç yıl önce Cihanşah ve Ebu Said'in geleneksel olarak düzenlenmiş ve donatılmış süvari kuvvetlerine karşı başarılı olan taktikle, uzun bir abluka sürdürmeyi düşünüyordu. Ne ki umutsuzluk ve erzağın tükenmeye yüz tutması, Osmanlı stratejisini harekete geçirdi. Korunmalı konumlarının gerisinden topçu ve piyadeler, yaklaşan süvarilere karşı top ve arkebüz ateşi açtılar. Sonuç çok etkili oldu. Akkoyunlu birlikleri panik içinde dağılmaya başladı. O zaman Osmanlı süvarileri kamptan çıkarak bozguna uğramış, çekilen düşmanlarını tepelere doğru kovaladılar.

Bunu izleyen sekiz saatlik meydan savaşında Uzun Hasan'ın kuvvetleri tam bir bozguna uğradı. Akkoyunlular'ın sağ kanadı şehzade Mustafa komutasındaki Anadolu ve Osmanlı ordusu tarafından yarıldı ve önderi, Uzun Hasan'ın oğlu Zeynel(129) öldürüldü cesedinin başı savaş alanında gövdesinden ayrıldı.* Şehzade Bayezid, Uzun Hasan'ın yeğeni Murad b. Cihangir komutasındaki Akkoyunlu sol kanadını hezimete uğrattırırken, diğer birlikler merkezdeki Uzun Hasan'ı vurup imparatorluk sancağını teslim aldılar.(130) Uzun Hasan'a çok benzeyen Pir Muhammed Alpavut, Hasan efendisine kaçacak zaman sağlayabilmek için Hasan Padişah olduğunu söyleyerek teslim oldu. Osmanlılar'ın sancağı ele geçirmesi ve babasının kaçması, sol kanattaki Uğurlu Muhammed'i Fatih'in kampı üzerindeki başarılı baskısını sürdürmenin yararsızlığına inandırdı. O da muharebe alanından kaçtı. Osmanlılar bundan sonra yenik düşen orduyu Uzun Hasan'ın kampına dek kova-

* Zeynel Bey için Hasankeyf'te yapılan özenli kümbet, harap olmasına karşın günümüze kadar korunmuştur. (Bu kümbet için bknz. M. Sözen, Anadolu'da Akkoyunlu minarisi, sayfa 149.) N.S.

layıp yolda birçok kaçağı teslim aldılar.*

Bireysel önyargıları ne olursa olsun, kaynakların çoğu Akkoyunlu kayıplarının fazla olduğu ve çok sayıda tutsak verdikleri konusunda hemfikirdir.(131) Fatih Mehmed'in güçlü disiplini, sayısal üstünlüğü, tahkimatlı kampa sahip oluşu, savaş alanında ateşli silahlardan yararlanması, bunlardan her biri Uzun Hasan'ın altedilmesinde bir rol oynamakla birlikte, belirleyici etken, Osmanlı top ve tüfeklerinin yoğun ateşi olmuştur. Uzun Hasan 1457/861'de Dicle üzerindeki meydan savaşında daha büyük kuvvetleri altetmiş, 1469/873'te Ebu Said'le çatışmasında arabalı tahkimatla karşılaşmış, hatta 1472-73/877'te Memlûklar'la muharebesinde ateşli silahların etkisini çok sınırlı bir ölçekte de olsa yaşamış, ama her üç avantaja birden sahip olan düzenli bir orduya saldırganın sonuçlarını kestirememiştir.(132) Dolayısıyla bu muharebe, kırk yıl kadar sonra, dört yüz kilometre daha doğuda, Başkent'teki önderlerin torunları arasında geçecek olan Çaldıran savaşının yanı sıra 15./9. ve 16./10. yüzyıllarda merkezî İslam topraklarını kasıp kavuran teknolojik, siyasal ve toplumsal değişimlerin bir göstergesi olarak dikkatle incelenmelidir.

BAŞKENT SONRASI

Fatih Mehmed, Başkent'teki büyük taktik zaferinin ardını kova-

* Osmanlı Tarihinde "Otlukbeli Meydan Muharebesi" olarak geçen bu karşılaşmaya, J.E. Woods "Başkent(Başköy) Savaşı" demektedir. İ.H. Uzunçarşılı, savaşın yeri ve komutanları konusunda şu kısa tafsilatı vermektedir: "... Osmanlılar muharebeyi terk etmek üzere idiler, Fırat vadisini bıraktılar. Bayburd'u sağa koyup kuzeye doğru yöneldiler. İşte tam bu sırada Uzun Hasan Bey'in askeri, Osmanlılar'ın sağ cenahında görüldüğünden, Osmanlı ordusu ister istemez Tercan Ovası'nda, Fırat havzasını Çoruh suyu menbandan ayıran Otlukbeli (Üç ağzılı) mevkiinde harbi kabule mecbur oldu. 16. R.evvel 878 (11 Ağ. 1473)'teki muharebe neticesinde Akkoyunlu kuvvetleri bozuldu. Akkoyunlu ordusundaki Gürcü kumandanı ile Hasan Bey'in oğlu Kör Zeynel Mirza harpte maktul düştüler. Timur evladından olup Karayöklük Osman Bey'in kızından doğmuş olan Mirza Mehmed Bakır, bu harpte esir edilip İstanbul'a götürüldü ve orada vefat etti. Osmanlı ordusu, Hasan Bey'i takip etmeyerek Doğu Karahisar'ı aldıktan sonra geri döndü." (Bknz. İ.H. Uzunçarşılı, Anadolu Beylikleri ve Akkoyunlu Karakoyunlu Devletleri, sayfa 193.) N.S.

lamadı. Kelkit vadisindeki Akkoyunlu sınır karakolları -Koyulhisar, Karahisar ve Niksar- dışında, Uzun Hasan büyük bir toprak kaybına uğramamıştı. Benzer şekilde, eğer Zeno'nun bu konudaki sözleri birer dilekten daha fazla bir anlam taşıyorsa, önderlik konumu da bu terslikten fazla zarar görmedi.(133) Ancak gerçekte, karizmatik yetkeler arasında klâsik bir çatışkı olan Başkent, Uzun Hasan için, Kürdistan, Horasan ve Suriye'deki başarısızlıklarını fersah fersah geride bırakan gerçek bir kişisel aksilik olmuştu. Gerçekten de Başkent muharebesi Müslüman cemaate Tanrı'nın Uzun Hasan'a olan desteğini çekip kendine yeni bir elçi seçtiğini belirtiyordu. Uzun Hasan artık, "Yüzyılın Görevlisi", "İmanın Tazeleyicisi" olduğu yolundaki iddialarının meşru zeminini yitirmişti aynı âyetler, şimdi Fatih Mehmed'in zaferini kutsamaktaydı.(134)

Zeno'nun aksi görüşte ısrarına karşın, yenilgi, Uzun Hasan'ın prestij ve popülaritesini bir hayli sarsmış olmalıdır. Psikolojik şok, çok şiddetliydi ve kimi kaynaklara göre, Türkmen yöneticinin fiziksel sağlığının bozulmasına yol açtı.(135) Ne ki Uzun Hasan'ın sıkıntıları yeni başlıyordu. Bundan sonra yaşamının son yıllarını kendi ailesinin mensuplarının, başka önemli Bayındırların ve konfedere aşiretlerin önderlerinin isyanlarını bastırma çabalarıyla geçirmek zorunda kalacaktı. Doğal olarak bu tehlikeli iç durum, dışarıya müdahale olanaklarını fazlasıyla sınırlandırıyordu. Osmanlılar'a yönelik siyaseti Fatih Mehmed'e saldırmakla onunla uzlaşma yollarını aramak arasında gidip gelmektedir. İkinci hat siyasal ve askerî gerçeklik tarafından dayatılırken, ilkinin büyük bağlaşıklığı ayakta tutma kaygısıyla Venedikliler'in baskısı zorlamışa benzermektedir.(136) Dahası, Osmanlılar'ın Anadolu'nun Akdeniz kıyılarının büyük bölümünü boyunduruk altına alması, Akkoyunlular'la Venedikliler arasındaki esas bağlantıyı sekteye uğrattırırken, Gedik Ahmed Paşa'nın 1475/880'de Kefe'yi ele geçirmesi, Karadeniz'in bir Osmanlı içdenizine dönüşmesi sürecini başlatmıştı. Dolayısıyla, gerek iç, gerekse dış koşullar Akkoyunlu İmparatorluğu'nu içe dönmeye zorluyordu.

Uzun Hasan'ın son yıllarının en ciddi sorunu, 1474 yazı/879

başlarında ayaklanıp bunu, ölümünden birkaç ay önceye, 1477 sonları/882 ortalarına dek sürdüren ikinci oğlu Uğurlu Muhammed oldu.(137) Baba ile oğul arasında, Osmanlı savaşının komutası tartışmalarından kaynaklanan, Uzun Hasan'ın hastalığıyla birlikte başgösteren, taht üzerindeki veraset sorunlarıyla derinleşen anlaşmazlık sürecinde, gerek saray gerekse taşrada saflar hızla biçimlenmişti. En güçlü saray fraksiyonu, Uzun Hasan'ın esas karısı, o sıralar Fars valisi olan en büyük oğlu Sultan Halil'in tahta geçmesi için uğraşan Selçukşah Begüm'ün çevresinde toplanmıştı. Muhalefetteyse Eğil'in Kürt Beyi'nin kızı Devletşah Buldukanî ile Theodora Komnene yer almaktaydı. Uğurlu Muhammed'le Maksud'un anaları olan bu sultanlar, Uğurlu Muhammed'i desteklemekteydiler. Bu parti taşrada, kuzeydoğu Azerbaycan'ı denetleyen Çakırlu aşireti ve Uzun Hasan'ın kardeşi, Ruha valisi Üveys tarafından temsil edilmekteydi. Bağdad valisi Maksud da üvey kardeşi Uğurlu Muhammed'den yana tavır almışa benzemektedir. Ama koruyucusu, Selçukşah'ın kardeşi Dana Halil b. Kur Muhammed'in denetimi altındaydı.

Uğurlu Muhammed 1474 yazı/879 başlarında Sultan Halil'in başkenti Şiraz'ı savunucularının elinden alarak ilk gövde gösterisinde bulundu. Uzun Hasan, Tebriz yakınlarındaki yazlıkta kendisiyle birlikte kampta bulunan Akkoyunlu birliklerini hemen harekete geçirerek Sultan Halil'i yeniden göreve getirmek üzere Fars üzerine yürüdü. Tebriz böylelikle görelî savunmasız kalmıştı. Çakırlu aşireti başkent üzerine yürüyerek Uzun Hasan'ın yardımcı valisini yenilgiye uğrattı. Uğurlu Muhammed'in Şiraz'ı alalecele tahliye ederek Suriye'ye kaçıışı, Uzun Hasan'ın Tebriz'e yönelen tehdidi karşılamaına olanak sağladı. Kasım 1474/Cemaziyülahir 879'da Çakırlular aldedildi. Uzun Hasan'ın oğlu Maksud, Uğurlu Muhammed'le işbirliği yapmak ve Çakırlulara karşı iyi bir savunma yapmamakla suçlanarak Tebriz'de hapsedildi. Arap Irakı'nda bunu izleyen sarsıntılar, Maksud'un koruyucusu Dana Halil Bayındır'ın Hille'ye aktarılması ve Bağdat'taki yerine sadık konfedere aşiret önderlerinden Şah Ali Beg Purnak'ın getirilmesine yol açtı;

bu, Uzun Hasan'ın tımar sistemindeki çözümlenin ilk örneklerinden biridir. Yine de, taşradaki huzursuzluk devam ediyordu ve sonuçta güney Irak ve Kuzistan'daki mehdici devlet Muşâşa'nın Akkoyunlular'ın iç siyasetine karışmalarına yol açtı.

Bu arada Uğurlu Muhammed, Suriye'de babasıyla anlaşmazlığında Ruha valisi olan amcası Üveys'le Halep ve Birecik'teki Memlûk vekillerinin desteğini kazanmıştı. Ancak yine de Uzun Hasan'a bağlı güçler galebe çaldı ve koalisyon Temmuz 1475/Rebiülevvel 880'de yenilgiye uğrayarak dağıldı. Üveys, Ruha'dan çıkartılarak idam edildi. Kent, Musullu aşiretinin denetimine verildi. Ancak Uğurlu Muhammed ikinci kez başarılı bir kaçışla bu kez Osmanlılar'a sığındı. Uzun Hasan'la Memlûk sultanı Kayıtbay, savaşın eşliğinden dönmüşlerdi. Sığınmacı beyde doğuya ilişkin tasarımlarını gerçekleştirmenin bir aracını gören Fatih Mehmed, Uğurlu Muhammed'i gayet iyi karşıladı. Onu kızıyla evlendirerek yeni damadını Sivas sınır bölgesine yerleştirdi ve zamanı geldiğinde, hakkı olan mirası alabilmesi için kendisini silah ve adamla destekleyeceğine dair söz verdi.

İsyancıların sürgün ve idamı, Uğurlu Muhammed yanlılarını etkin bir önderlikten yoksun bırakırken Uzun Hasan'a da iç sorunlardan bir süre soluk alma olanağı sağlamıştır. Yerine kimin geçeceği sorununu Sultan Halil'i kendisine veliaht ve naib ilan ederek çözümleyen Uzun Hasan, birliklerini 1476-77 kışı/881'in ikinci yarısında Gürcü Kartlı krallığı üzerine sefere geçirmek üzere hazırlamaya koyuldu.(138) Bu hamleyi hazırlayan etkenler, kuşkusuz 1461/866'daki gazâ'sınınkilerle aynıydı: Başkent'te fena halde zedelenen imgesini yeniden cilalamak ve artık Moskova ve Altın Ordu'yu da içeren bağlaşıklarıyla bağlantıyı kopartmamak. Dahası, Müslüman kaynaklar bu gazâ üzerine dinsel kurumların üyelerinin etkinliğine dikkati çekerek Uzun Hasan'ın bu grupla ilişkilerini düzeltme isteğine dikkati çekerler. Harekatlar ganimet, tutsak ve toprak elde edilmesi bakımından çok başarılı geçti. Tiflis ele geçirilerek Sûfî Halil Beg Musullu komutasında, Gürcü başkenti talan edildi. Kral Bagrat ise ağır bir haraca bağlandı.

Ancak kış seferinin güç koşulları Uzun Hasan'ın sağlık durumunun daha da kötüleşmesine yol açmışa benzemektedir. Hastalık haberleri ve öldüğü yolundaki söylentiler taht üzerindeki iki iddia sahibi arasındaki düşmanlığı yeniden alevlendirdi. Uzun Hasan'ın ölüm haberini ve Uğurlu Muhammed'in Azerbaycan'daki askerî elit tarafından tahta geçirildiği söylentisini yayarak üvey kardeşi Uğurlu Muhammed'in çöküşünü hazırlayan komployu kurmakla suçlanan veliaht sultan Halil, Selçukşah Begüm tarafından Şiraz'dan çağrıldı.(139) Aralarında güçlü Kara Osmanî Bayındır b. Rüstem ve Süleyman Bey Bican'ın da bulunduğu çok sayıda önemli görevli, Uğurlu Muhammed'le Erzincan yakınlarında karşılaşmış onu öldürdüler, kellesini de Uzun Hasan'a yolladılar.(140) Uğurlu'nun ölümü, Maksud'un zincire vurulması, Sultan Halil'in önündeki, hasta babasının tahtına giden yol üzerindeki son engelleri de ortadan kaldırıyordu.(141)

Ramazan Bayramı arifesi olan 5 Ocak 1478'de, Ebu en-Nasr Hasan Bahadır, elli iki yaşındayken Tebriz yakınlarındaki kışlık karargâhında uzun süreli hastalığına nihayet yenildi.(142) İmparatorluk başkentinde, Nâsiriyye semtindeki, görkemli anıt-mezarına gömüldü. Bu büyük önderin yönetimi altında Akkoyunlular, Doğu Anadolu'daki yerel bir beylikten merkezî İslam topraklarının büyük bir bölümünü boyunduruk altına alan bir İslamî dünya devletine dönüşmüştü. Bu yükselişin zirvesini bulan da Uzun Hasan oldu. Başkent'ten sonra Akkoyunlu İmparatorluğu hemen tüm cephelerde savunmaya geçti. İçerideyse, Uzun Hasan'ın merkezileştirici siyasaları, oğlu Yakub döneminde Tebriz'de yüksek bir İslamî kültürün çiçeklenmesine zemin sağlarken; imparatorluğun aşiret-bürokratik ikili yapısında içkin çözümlenememiş gerilim ve gerginlikler üst üste binip imparatorluğu temellerinden sarsarak ve giderek çöküşünü hazırlayacak ölçüde yoğunlaştı. Şimdi dikkatleri Akkoyunlu tarihinin bu evresine çevirmek gerekir.

IV. BÖLÜMÜN NOTLARI

1. Bu on yıllık dönem için başlıca anlatı kaynağı DİYAR 367-70, 376-405'tir.

2. Bayındırlar'ın Komneniler'le daha önceki ilişkileri için bkz. II. Bölüm. Büyük iç savaş döneminde Trabzon-Akkoyunlu ilişkilerine ilişkin bir kayda rastlanmaz.

3. Osmanlı Beylerbeyi Hızır Ağa'nın Kalo Ioannes'i devirme çabaları için bkz. ÂŞIK (A) 266-67 ve CHALKONDYLES II, 222.

4. Akkoyunlu-Trabzon bağlaşıklığı ve Theodora ya da Despina Hatun ile Uzun Hasan'ın evliliği için bkz. CHALKONDYLES II, 243, 249; MALIPIERO 25-26; PSEUDO-ANGIOLELLO 73; MERCHANT 178-79 ve Fallmerayer (1827) 259-61; Diehl (1913); Miller (1926) 88-89; ve Hinz (1936) 259-61'in ikincil yapıtları: Fallmerayer'e göre evlilik 1458/862-63'te akdedilmiştir; ne ki DİYÂR yalnızca pakttan söz etmekte ve bu olayın 1459 yazı/ŞabanZilkade 863'te gerçekleştiğini belirtmektedir. Yine de, Barbaro'nun bu birleşmeden doğan en büyük çocuk olan Maksud'un yaşı konusundaki tahmini olan 1478/882'de yirmi yaş doğruysa, evlilik en azından 1457/861-62'de gerçekleşmiş olmalı (BARBARO 93).

5. David Komnenos'a yakıştırılan ve Burgundy Dükü İyi Philip'e hitaben yazılmış mektubun Latince metni Fallmerayer (1827) 266-67'de yayınlanmış ve Breyer'in (1965) ekinde 197-198 İngilizce'ye çevrilmiştir. Bu mektubun Çerkezistan yöneticisinden Venedik Doc'una yazılı bir başka versiyonu JORGA IV, Cii, 172-73'te bulunmaktadır. Lodovico da Bologna'nın 1460-61'deki elçiliğinin ilginç koşulları konusunda yetkin bir eleştirel tahlil için bkz. Breyer'in makalesi.

6. Uzun Hasan'ın Gürcü beyliklerine karşı giriştiği gazâların sayısı tartışmalıdır (Minorsky (1933), 22-23, n. 31); Hinz (1936) 44-45, 137-38 toplam beş seferden söz ederken, Yınanç (1940) 25960 bu sayıyı dörde indirmektedir. Ne ki kaynakların dikkatli bir incelemesi ancak 1458/862-63, 1461/866 ve 1476-77/881'de

gerçekleşen üç gazâya ilişkin kesin delile işaret etmektedir. Aşağıdaki belge ve anlatı kaynakları sıralaması bu karmaşıklığın kökenini gösterebilecektir:

<u>Gazâ</u>	<u>Tarih/Yönü</u>	<u>Gürcü Kaynakları</u>	<u>Başka Kaynaklar</u>
I	1458/962-63 Samtzkhe	BROSSET I, 687-88	DIYAR 281, 376-79 HAVADİS 321
II	1461/866; Imeriti	BROSSET, I, 688 BROSSET II, 2,3	DIYAR 392-93 HAVADİS 418
III	1466-67/871 Imereti		AHSEN (A) 446-47 CÂMÎ 635a
IV	1471-72/876; Samtzkhe-Karthl	BROSSET II I, 322	TKS E. 5433b TKS E. 5486 TÂCÎ 28, 32, 35 DIYAR 55= AHSEN (A) 521? MALIPIERO 70 CÂMÎ 636b
III/V	1476-77/881 Karthl	BROSSET [†] II, 1, 12-13, 251	COLOPHONS 314, 316 320, 321, 322 BARBARO 90-91 EMİNÎ 48a,172b-173a ANON SYR xlvii ASNAD (A) 446-47 LÜBB 221 AHSEN (A) 556-57 NUSAH 253 CÂMÎ 636b

Dolayısıyla gazâ III konusundaki karışıklık DIYAR'daki malzemenin düzenlenişinden kaynaklanıyorsa benzerdir; burada gazâ I iki kez -biri Timurî ve Karakoyunlular üzerine uzunca bir değerlendirmeden önce, diğeryse sonra- aktarılmaktadır. AHSEN (A) ve CÂMÎ ilk göndermeyi atlayıp ikincisini 871/1466-67 olaylarına yerleştirmişe benzerlerdir. Gazâ IV'ün durumu daha da karmaşıktır: Lugal ve Sümer'in DIYAR 559 yayınına göre Uzun

Hasan “Bitlis ve Diyar-ı Armen canibine” bir sipahi bölüğü gönderirken Nevâî'nin AHSEN (A) basımında 521, “Tifles ve Diyar-ı Armen cânibine” Bence Lugal ve Sümer'in okuyuşu doğrudur ve sözü edilen sefer, Süleyman Beg Bican'ın Bitlis kuşatmasıdır 1471-73/876-78 (COLOPHONS 307; DİYÂR 543). Belgesel kaynaklar (TKS, TÂC) yalnızca Uzun Hasan'ın gazayı sürdürme isteğine değinmektedirler. Dahası, CÂMÎ'deki gaza IV anlatısı III'de olduğu gibi AHSEN (A)'dan alınmamıştır; gerçekte CÂMÎ'de sunulan ayrıntılar Barbaro'nun 1476-77/881'deki saldırı konusundaki birinci elden tanıklığına çok benzemektedir; ancak gazâ III/V konusunda başka kaynaklarda bulunmayan ayrıntılar sunmaktadır. Bunlar arasında açıklanması en güç olanı, Colchis bölgesindeki Osmanlı kıyı savunma kuvvetleri üzerine gönderilen Akkoyunlu-Karaman keşif kolundan söz eden MALIPIERO 70'tir; bu olay başka hiçbir kaynakta doğrulanmamaktadır. Bu sorun üzerine daha fazla veri için bkz. aşağıda, n. 103.

7. Wittek'in Osmanlı İmparatorluğu'nun yükselişine ilişkin olarak iyi bilinen “gâzi tezi” Mazzavî tarafından Türkmen Karakoyunlu, Akkoyunlu ve Safevîler'e de uygulanmıştır (1972) 73-77. Akkoyunlu Gâzî'lerinin Trabzonlular'ı kutsal akınlardan bağışık tutarken Gürcü dindaşları üzerine tekrar tekrar saldırımları DİYAR 382'de açıklanmaktadır: Büyük Komnenos Trabzon Rumlar'ını zımînî statüsüne tabi kılan cizye'yi ödemeyi kabul ettiği için gazâyâ konu olmamıştı.

8. Akkoyunlular Uzun Hasan'ın gazâ faaliyetini Osmanlılar'inkine benzetmekle birlikte, (TKS E. 11440 ve E. 11602 (tıpkıbasım, 12-13. satırlar)/Baykal (1957); 275), Osmanlılar'ın bu savlar karşısındaki tepkisi son derece ihtiyatlıydı. Amasya valisi Şehzade Bayezid b. Mehmed 1470-71/875'te Uzun Hasan'ı cihad niyeti konusunda kutlamakla birlikte Akkoyunlu yöneticisine gâzi sanıyla seslenmedi (TÂCI 32). Bu tutumu, 1481/886'da tahta geçen Bayezid, oğlu Selim de Gürcistan'a en az iki sefer düzenleyen Yakub b. Uzun Hasan karşısında sürdürdüler. Bkz. FERİDÛN I, 322-23, 370/ASNAD (A), 649-52, 659-60.

9. Hikmat (1941) 36-37/ASNAD (A) 446-47. Uzun Hasan bu haracı olasılıkla 1476-77/881'deki son gazâsından sonra aldı.

10. ARZ 3. Bu unvan DEVVÂNÎ'nin Eylül-Ekim 1476/Mizan 881'de Fars eyalet ordusu konusundaki birinci elden tanıklık anlatısında geçmektedir.

II. Bu gazâ konusunda, Müslüman ve Gürcü kaynaklar arasında önemli bir anlaşmazlık bulunmaktadır. Gürcü yönetici Vakh-tang ve oğlu Vakhust'un derledikleri 18./12. yüzyıl tarihlerine göre (BROSSET I, 687-88), Uzun Hasan Samtzkhe değil, Katrlı seferine bizzat kumanda etmiştir. Dahası, bu saldırının tarihi, Uzun Hasan'ın Cihangir ve Rüstem'i uğrattığı yenilgiden bir yıl önceye, 1456/860-61'e yakıştırılır. Oysa DİYÂR 281, 378-79, akının 1458/862-63'te gerçekleştiğini belirtmektedir, bu Uzun Hasan'ın elçisinin elinde altı Gürcü kalesinin anahtarıyla birlikte Kahire'ye gelişini 5 Şubat 1459/1 Rebiülahir 863'e tarihlendiren HAVADİS 321 tarafından da doğrulanmaktadır.

12. Bir başka hanedan anlaşmazlığı, ertesini yıl (1459/863) Dicle Muharebesi'nden önceki ihanetinden dolayı Palu valisi Tur Ali (b. Kılıç Aslan, Ahmed?)nin görevden alınmasıyla çözümlenmiş oldu (DİYÂR 270, 381).

13. Osmanlılar'ın Koyulhisar'ı alma yolundaki ilk girişimleri üzerine bkz. ÂŞIK (A) 158-59/(B) 151-52 ve NEŞRİ 748-50/(B) I, 193, II, 276-77, ayrıca DİYAR 383-85.

14. Bu sefer üzerine bkz. Fatih Mehmed'in "sevgili babam" diye başlayan Cihanşah Karakoyunlu'ya mektubu, FERİDÛN I, 225-27/ASNAD (A), 536-41 ve anlatı kaynakları: KRİTOBULOS 166-68; TURSUN 97-100; DUKAS 341-42; AŞIK (A) 154-57/(B) 147-51; NEŞRİ (A) 740-48/(B) I, 190-93, II, 272-76; CHALCONDYLES II, 238-43; BİTLİSÎ II, 74b-75b; KEMAL 187-97; TÂCİ, 472-76.

15. Akkoyunlu ve Osmanlı kaynakları doğal olarak bu çatışmalar konusunda anlaşamamaktadır: DİYAR 389-91'e göre ilk karşılaşma yirmi Osmanlı sancak birliği ve Zülkadir bağlaşıklarının Uzun Hasan ve ikinci kuşaktan kuzeni Yusuf b. Hurşid yönetiminde-

ki dörtbin Akkoyunlu sipahisi karşısında bozguna uğramasıyla sonuçlanmıştır. Oysa BİTLİSÎ II, 76a-76b/TÂC I, 478-79'da yalnızca Hurşid'in komutasındaki Akkoyunlular'ın, Osmanlı Gedik Ahmed Paşa tarafından bozguna uğratılıp Uzun Hasan'ın kampına dek kovalandığını ve Uzun Hasan'ın barış isteğini kaydetmektedir. Uzun Hasan'ın adamlarının Trabzon üzerine yürüyen Osmanlı birliklerini tâciz etmeyi sürdürdüğü konusunda her iki kaynak grubu da görüşbirliği içindedir. Kahire'ye Temmuz 1461/Şevval 865'te ulaşan Akkoyunlu-Osmanlı silahlı çatışması haberi, İbni Tagribirdî tarafından salt bir söylenti olarak değerlendirilip dikkate alınmamıştı (HAVADİS 408).

16. Trabzon üzerine Akkoyunlu-Osmanlı pazarlıklarına ilişkin anlatı kaynakları -ki Uzun Hasan'ın annesi Saray önemli bir rol oynamıştır- da büyük çeşitlilik göstermektedir. DİYÂR 391-92'ye göre Fatih Mehmed önce Uzun Hasan'a bir elçi göndererek Trabzon seferinin gazâ sayılması gerektiğini bildirmiştir. Başlıca din görevlileriyle konuyu tartışan Uzun Hasan, Cihat sürecine müdahaleyi İslâm'a aykırı ilan ederek askerlerinin dağda Osmanlı birliklerini tâciz etmesini yasaklamıştır. ÂŞİK (A) 159-61/(B) 153-54; NEŞRÎ (A) 750-54/(B) I, 193-94, II, 277-79 özde, Saray ve Şeyh Hasan Çemişgezekî önderliğindeki misyonun Fatih Mehmed nezdinde Uzun Hasan'ın karısı Theodora yararına bir arabuluculuk girişimi olduğunu göstermektedir. Ne ki Fatih gazâ konusunu sorduğunda Saray buna bir yanıt veremez ve oğlunun yanına döner. CHALKONDYLES II, 244-46'da verilen Saray'ın Fatih'le konuşması sonraki Akkoyunlu diplomasisinde sıkça rastlanan Uzun Hasan-Timur kıyaslamasına bir örnek olarak kayda değerdir (örn. Şarabdar Hamza'nın mektubu). Nihayet, TKS E. 11688 Uzun Hasan'ın Saray'la Fatih'e gönderdiği mektuptan bir parçaya benzetilmektedir. Parçada "annemi" ve Saru Şeyh(Hasan?)'i bir anlaşmaya varmak için gönderdiğini söyledikten sonra, Müslümanlar arasında barışın yeniden kurulmasının gerekliliği vurgulanmaktadır. Dahası, yazar, kendini muhatabın küçük kardeşi olarak tanımlamaktadır.

17. Trabzon'un düşüşü kronolojisi üzerine bir tezin özeti için 208

bkz. Bryer (1956) 193, n. 3.

18. Örn. bkz. Kara Yusuf Karakoyunlu'nun Bitlis'in Ruzagi yöneticisine 1417/820'de ve Kasım Akkoyunlu'nun Eğil'in Buldukanî efendisine 1498/903'te tanıdığı imtiyazlar (KASIM/FARMANS 113-16.)

19. Bkz. Ek B'de Buldukanî ve Zarakîler.

20. DİYÂR 239, 268, 271, 281.

21. DİYÂR 210, 232, 268, 387.

22. DİYÂR 173-74, 225, 230, 246, 260, 265, 272.

23. DİYÂR 383; ARZ 25; EMİNÎ 80b.

24. 1461/865'te Şeyh Hasan, Trabzon sorununu Fatih Mehmed'le tartışmak üzere yola çıkan Saray'ın misyonuna eşlik etti (bkz. yukarıda not 16). Şeyh Hasan'ın oğlu Suhrab 1478/883'teki ölümünê dek damadı Sultan Halil'in hizmetinde oldu (DİYÂR 418; ARZ 25; EMİNÎ 80b). Çemişgezekî Kürtler sonradan Safevî aşiret sistemine katıldılar ve bundan sonra bu tarih içinde boy gösterdiler (TAHMASB 56; DON JUAN 65; Chamizcazıclı; AB-BASÎ 533, 569, 631, 927, 1088; TEZKİRET 102/113b).

25. NÜCÛM VII, 712. İbni Tagrıbirdî'ye göre kuşatma Şubat-Ağustos 1462/Cemaziyülevvel-Zilkade 866 arasında sürmüştür ancak ANON SYR'de verilen daha evvelki tarih DİYÂR 393-94'te sunulan bilgiyle daha uyumludur. Eyyubî beyliğinin fethi konusunda ayrıca bkz. HAVADİS 418; DİYÂR, 367; DÜV III, No. 716, 184-85; İYÂS II, 392; ŞEREF I, 154-55.

26. Canım El-Eşrefî olâyı konusunda bkz. NÜCÛM VII, 704, 708-9, 773; HAVADİS 417, 418-19, 423, 425, 757; DÜV III, no. 255, 63-64.

27. Bu buhranın ilk evreleri için bkz. HAVADİS 466-67, 473-74.

28. Uzun Hasan'ın 20.000 sipahiyle birlikte Kayseri üzerine saldırısının COLOPHONS 285'teki birinci elden tanıklığı, Erzi'nin (1954) 203-21 Uzun Hasan'ın ilk Karaman seferi konusundaki yetkin incelemesinde 486-87, 581-82; NÜCÛM VII, 805; DİYÂR 369-70; ÂŞIK (A) 167-69/(B) 160-62; NEŞRİ (A) 770-77/(B) I, 200-1, II, 285-87; DÜV II, 276-77'ye eklenmelidir.

29. **HOŞKADEM**, Uzun Hasan'a "Harput'u yardımcım Melik Aslan'a verdim, ama eğer alabilirsen, al;" demekle birlikte (HAVADİS 508), Melik Aslan'ın gizlice direnmesini buyurdu. Hatta ona yardım da gönderdi. Ne ki, HOŞKADEM'in ikili oyunu herkesçe bilinmekteydi ve Halep üzerine her an bir Akkoyunlu saldırısı bekleniyordu.

30. Bu karmaşık olaylar için bkz. HAVADİS 490-94, 500-1, 507-8, 510, 513; NÜCŪM VII, 732; COLOPHONS 290; DİYAR 395-96; DŪV II, 312-13; İYAS II, 432, 433, 434-35, 437.

31. DİYÂR 385.

32. DİYÂR 389.

33. Bkz. Cihanşah'ın Fatih Mehmed'e (yakl. Mart 1467/Şaban 871'de yazılmış), Uzun Hasan'ın ikiyüzlülüğü ve ihanetinden yakan ve Akkoyunlular'a niyetini açıklayan mektubu, FERİDŪN I, 273-74/ASNAD (A) 552-53/TKS E. 12281.

34. Bu dönemin en önemli anlatı kaynağı DİYAR 405-545'tir.

35. DİYÂR 418-19'a ek olarak bkz. Uzun Hasan'ın Fatih Mehmed'e fetihnâme'si, FERİDŪN I, 274-75/ASNAD (A) 554-56.

36. Anlatı kaynakları ve derlemelerin çoğunda verilen tarih, budur: DİYÂR 426; LÜBB 218; NUSAH 250; AHSEN (A) 467, 470. Ancak Uzun Hasan'ın yukarıda söz edilen fetihnâme'si 11 Kasım/13 Rebiülahir tarihini vermektedir. Başka yorumlar 4 Ekim/5 Rebiülevvel (GIYASÎ 29) ce 16 Kasım/18 Rebilahir (GİLÂN 329) tarihlerini verirler.

37. Bu san, DİYAR 414'e göre Karakoyunlu yöneticisine Osmanlı sultanı tarafından verilmişti. Ne ki GIYASÎ 27, "uykulu sultan" dendiğini söylemektedir.

38. DİYAR 425. GIYASÎ 27 aşağılık bir köle olduğunu belirtirken İLŞÎ (B) 5a ona İskender sanını verir.

39. DİYÂR 426 ve FERİDŪN I, 274/ASNAD (A)'ya göre kellesi Cihanşah'ın nominal efendisi Ebu Said'in Timurî sarayına gönderilirken, gövdesi Erciş'te Kara Yusuf türbesine gömülmüştü. (Ancak LÜBB 221 Cihanşah'ın gövdesinin Tebriz'de Muzafferiyeye -Mescidi Kabud- gömüldüğünü belirtmektedir. Tarihçi E-210

bu'lFeth el Bağdadî ve İbni Tagrıbirdî ise Cihanşah'ın kellesinin Kahire'de Memlûklara gönderdiğini ileri sürer hatta Bağdadî, kelleyi 4 Aralık/7 Cemaziyülevvel günü Halep'te gördüğünü dahi iddia eder (GIYASÎ 28). Çok daha eleştirel ve güvenilir bir tanık olan İbni Tagrıbirdî, Uzun Hasan'ın Cihanşah'ı yenmesinin ardından Kahire'de yayılan söylentileri aktarır. 4 Cemaziyülahir'de (NÜCÛM VII, 855) Kahire'ye gelen kelle, Cihanşah'a ait değildir. Ne ki her iki yapıt da, kime ait olursa olsun, Kahire'ye hangi tarihte ulaşırsa ulaşsın, kellenin birkaç gün boyunca Cihanşah'a ait olduğu ilân edilerek Bab-ı Züveyla'da asıldığını söyler.

40. Bu gelişmeler için bkz. HAVADİS 603, 609, 607, 609-20, 625-28, 630-31; İYÂS II, 472, III, 7-8, 9, 12, 12-13, 15-16; COLOPHONS 294-95.

41. Uzun Hasan'ın Bağdat "kuşatması" için bkz. DİYAR 257-59 ve GIYASÎ 45.

42. Uzun Hasan'ın Hasan Ali'yi uğrattığı ilk yenilgi ve batı Azerbaycan'ın fethi için bkz. TKS E. 10727; DİYÂR 438-42, 459-67, 473; GIYASÎ 44-45; ve Uzun Hasan'ın Şehzade Bayezid'e mektupları, FATİH 11-12, 20-21. Ayrıca bkz. HAVADİS 685 ve SEYRAFÎ 27-28, 29.

43. Ebu Said'in Uzun Hasan'a 10 Ekim 1468/22 Rebiülvvel 873 tarihli yarlık'ı (TKS E. 12307), AK, xx ve KURAT x, transkripsiyon ve notlar 119-34, tıpkıbasım 195-200'de yayınlandı. Ayrıca bkz. TKS E. 10727/ASNAD (A) 564 ve DİYÂR 472, 509.

44. Timurî "hisar-ı araba" ya da Wagenburg için bkz. TKS E. 10727/ASNAD (A) 565; DİYÂR 473, 474, 480, 482, 483; EMİNÎ 20a. Araba hisarını savunmada, top kullanıldığından (Başkent'te Osmanlıların yaptığı gibi) sözedilmemektedir; ancak sonradan Kazvin'de ele geçirilen Timurî kuşatma malzemesi arasında DİYAR 494 genellikle topçulukla ilintilendirilen nitrat ve "kazanlar"dan sözetmektedir.

45. Timurî anlatı kaynakları Ebu Said'in yakalanma tarihi olarak 30-31 Ocak Pazartesi'yi Salı'ya bağlayan geceyi/16-17 Receb vermektedir (MATLA 1352; HABİB IV, 92), ancak Uzun Hasan'ın

Osmanlı başveziri İshak Paşa'ya mektubu Timurî yöneticinin 29 Ocak Pazar/15 Receb günü tutsak alındığını kaydetmektedir (TKS E. 5684). Uzun Hasan'ın Ebu Said'le anlaşmazlığı konusunda daha fazla bilgi için bkz. TKS E. 3144; ASNAD (A) 561-70; HAVADİS 712, 713-14; GİLÂN 335-37; DİYÂR 480-91; MATLÂ 1333-53; HABİB IV, 89-93.

46. MATLÂ 1353; DİYÂR 491; HABİB IV, 93.

47. Hasan Ali'nin ikinci Akkoyunlu yenilgisiyle ilgili olarak bkz. FERİDÛN I. 275-76/ASNAD (A) 557-60 ("Uzun Hasan'dan Muhammedi Sanî'ye" başlıklı) ve TÂCÎ 13-15 (Hasan Beg'den Sultan Bayezid b. Muhammed Han" başlıklı); DİYÂR 509-14; GIYASÎ 45, 53; LÛBB 218. Bu kaynaklarda ayrıntılar büyük ölçüde farklılık göstermektedir: GIYASÎ ve LÛBB Hasan Ali'nin kendini yaraladığını belirtmektedir ki bu TÂCÎ ya da DİYÂR'da doğrulanmaz. GIYASÎ 45 Hasan Ali'nin Akkoyunlular yaklaşıırken bıçak çekip intihar ettiğini belirtir. Aynı kaynakta daha sonraysa Hasan Ali'nin yakalandıktan sonra bir ustura istediği ve bununla intihar ettiği söylenmektedir. Grotesk ayrıntılar, Farsça "gir-hürden" deyiminden türetilmiş benzetmektedir.

48. Akkoyunluların Fars ve Kirman'a boyun eğdirmeleri için TÂCÎ 26-27 ve DİYÂR 524-29, 534-35'e bkz.

49. Niksar valisi Şems üd-Din Muhammed'e mektubunda Uzun Hasan Şiraz'dan "saltanat tahtı, hilafet sarayı" olarak sözetmektedir. TKS E. 12288a; bu mektubun özgün ya da arşiv kopyası FERİDUN I, 278/ASNAD (A) 576-77 ve daha doğru bir biçimiyle TÂC I 22-23'te verilmektedir. FERİDÛN versiyonunun bir eleştirisi için bkz. Yınanç (1940) 268. Fars, sonradan Uzun Hasan'ın en büyük oğlu Sultan Halil'e verildi. Eyalet bundan sonra Sultan Halil'in hükümdarlığı sırasında velihtın dirliği hâline gelerek Halil'in en büyük oğlu Elvend'e, Fars gelirlerini en büyük oğlu Bay-sungur'un yetiştirilmesine ayıran Yakub'a hasredildi.

50. Bu bölgelerin haraca bağlı statüleri için kaynaklar: Luristan (Diyâr 555-56; TÂC I 35; ASNAD (A) 571-74'te FERİDUN); Kuzistan (EMİNİ 159b); Sistan (TÂCI 27; İHYÂ 129-30); Hazar böl-
212

geleri (TKS E. 5671, E. 11676; DİYAR 547, 555, GILÂN 375-76; TABARİSTAN 314; BARBARO 86; CONTARINI 172; Astore, Lahican ve Sari'de basılan sikkeler, RABINO 126); ve Hürmüz (BARBARO 70).

51. Uzun Hasan'ın 1468/872'deki gövde gösterisinden, Akkoyunlu işgaline dek Bağdat tarihi için bkz. TÂC I 15; DİYÂR 537-39; GIYATÎ 45-47, 55. LÜBB 218 ve NUSAH 251 Karakoyunlu başat aşiretinin Cihanşahî soy çizgisinin Hasan Ali'nin (Ebu Yusuf'un değil) ölümüyle sona erdiğini gözlemler. Ancak GIYATÎ 47-48 İran'daki son Karakoyunlu başat aşireti temsilcilerinin Zeynel b. Bayram b. Kara Muhammed'in oğulları Bayram ve Şah Mansur'un Uzun Hasan'ın Bağdat valisince idam edilmeleriyle Aralık 1469/Cemaziyülahir 874'te öldüğüne işaret etmektedir. On yıl sonra, Cihanşah'ın bir torunu İbrahim b. Muhammedî Timurî desteğiyle İran'a dönmeye kalkışmış ancak Yakub b. Uzun Hasan tarafından sürülmüştür. Minorsky (1955a) Karakoyunlu başat aşiretinin Deccan'a yerleşip Şii Golkonda Kutubşahî hanedanını kuran bir başka kolunun servetinin dökümünü vermektedir (1512-1687/918-1098). Minorsky'nin Bağdat ve Maksud (1957) 26, n. 3 üzerine notuyla ilintili olarak, Maksud'un ilk lalası (Aka Kur) Halil Tuvacî Kasım 1470/Cemaziyülahir 875'te öldüğünde yerine Bayındır tarafından Daha Halil b. Kur Muhammed b. Kara Osman getirilerek, 1475/869'da Hille'ye gönderilene dek Bağdat'ta kalmıştır (GIYASÎ 55-56). Maksud'un kendisi de 1474 baharı/879 başlarına dek Bağdat'ta kalmış, bu tarihteyse Azerbaycan'daki babasını ziyarete gitmişti (BARBARO 64). 1474 sonları/879 ortalarında ise, Çakırlı ayaklanması ve Uğurlu Muhammed'in iktidarı ele geçirme girişiminin ertesinde Tebriz'de hapsedildi.

52. HAVADİS 675; SEYRAFÎ 12; İYAS III, 27.

53. HAVADİS 699; SEYRAFÎ 51-52, 53; İYAS III, 27.

54. Bu elçilik için bkz. HAVADİS, 712, 713-14; SEYRAFÎ 74-75, 76-77; ve İYÂS III, 32. Bu fetihnâme'nin bir arşiv kopyası İstanbul TKS E. 10727'de bulunmaktadır, bir başka versiyonu ise "Oğlu" ASNAD (A), 561-70'te kopya edilmiştir. TKS kopyası 21

Mart 1469/7 Ramazan 873 tarihidir. Ne ki, SEYRAFî'nin (1987 99) Uzun Hasan'ın kendini Kayıtbay'ın memnûk'ü olarak sunduğu Temmuz 1470/Muharrem 875 tarihli bir başka çeşitli kaydedilmektedir.

55. Hem arşiv kopyası, hem de (vug'li versiyonu XLVIII. Sûre'nin üçüncü ayetini vermektedir. "vav" harfi, "ve", 872/1467 tarihini elde etmek için dikkate alınmalıdır. Ebcod sisteminde aldıkları değeri taşıyan 9 (vav) harfinin konulması Başkent Muharebesi'nin tarihi olan 878 ya da 1473'ü vermektedir! Bkz. aşağıda 134. not.

56. Örn. bkz. AHLAK 10; TKS E. 11676, 15. satır/Baykal (1957) 275:

DIYÂR 406, GIYATÎ 29-31, 51-52; EMİNÎ 18a19a, 83a-84b; BİTLİSÎ II, 107a-108b (Osmanlı savının çürütülmesi). Akkoyunlu tarihçileri genellikle XXX. Sûre'nin ilk dört ayetini aktarırlar: fi-ed'ne'l-arz "Yakın topraklar"ı Cezire ya da Muş Muharebesine sahne olan Arminiye olarak yorumlar.

57. EMİNÎ 18B.

58. AHLÂK 9.

59. TKS E. 11676 (tıpkıbasım, satır 15/Baykal (1957) 275); ARZ 3 ve Minorsky (1942) 148, not 1; EMİNÎ 84a.

60. Ebu Dâvud. Sünen, "Malahim"

61. ARZ 3:

62. HANSARÎ 525 bu öğretinin İmamîlere özgü olduğunu açıklar.

63. Uzun Hasan'ın hoş karşılanmayan Kur'an'ı Türkçe'ye çevirme girişimleri için bkz, LÂRÎ 220a-229b ve HİNZ (1936) 119-20. Hadis okuma seansları için bkz. MECMÛ'A 145a-145b ve özellikle 148b-151a'da İbni Âce.

64. AHLÂK 3, 9.

65. AHLÂK 235-36: Uzun Hasan'ın Yazd Camii girişindeki yazıtı onu "adil imam... İslam'ın imparatoru, Allah'ın yeryüzündeki gölgesi" olarak tanımlamaktadır (AFŞAR 169). Bunlar AHLÂK bağlamında anlaşılmalıdır.

66. TÂCI 24-29. Ayrıca bkz. GIYASÎ 57 ve DIYÂR 555. İkinci 214

kaynak habab'ın yerlileri, çeşitli boş karulanmayan düket uygula-
malarla suçlanan Kazvin'de verildiğinden söz etmektedir. Ancak
CONTABINI 132, Uzun Hasan'ın yerlilerde şarap içtiğini belirt-
mektedir.

67. Uzun Hasan'ın Amid Ulu Camii'deki 1469-70 (874 tarihli
(KONYAR II, 145) yazıtına bkz. Mevâ'î es-Sultân el-Mâlik ül-
Âdil el-İlm, el-â'bid, el-müeyyed el-muzaffer el-mansur, el-Ba-
yandur, hüsn'üd-Dünya ve'd-Din, sultan'ül-İslâm ve'l-müslimîn,
kaatil'ül-fücret ve'l-mütemerridîn

68. Uzun Hasan'ın Mescid-i Cuma'nın güney eyvanındaki
1475-76/880 tarihli yazıtı için bkz. GODARD 26 ve HUNARFAR
95. Usturcan yakınlarındaki, 1476/881 tarihli bir başka yazıt da U-
zun Hasan ve yönetimini şöyle betimlemektedir (HUNARFAR
275-77): Der zemân-ı hilâfeti padişâh-ı İslâm es-Sultân'ül-a'zâm
mâlik-i rikab'ül-ümem abu'n-Nasr Hasan Bahâdir Han.

69. Örneğin 1471/875'te Uzun Hasan Ahbâr Camii'nin, Mu-
hammed Hüdabende Olcaytu'nun türbesinin kubbesinin ve Sulta-
niye vakfiyesinin onarılmasını emretmişti (DİYAR 557-58).

70. DİYAR 523-24, 529, 530, 558-59, 564; FARMANS 63-67 ve
BUSSE ii, 151-53/FARMANS 74-76'da belgesel kanıtlar vardır.

71. COLOPHONS 299, 301, 316, 320. Ne ki, buradaki vasiyet-
nâme çelişkilidir; Uzun Hasan'ın Ermeni karşıtı siyasasına başka
göndermeler için bkz. COLOPHONS 296, 303, 309, 312, 314-17,
318, 320-21; ama ayrıca özde Hıristiyan yandaşı tutumu için bkz.
COLOPHONS 301, 304, 305, 311. PAPAZIAN (A) I, V, 253/FAR-
MANS 78-79 Üç Kilise Ermeni ruhbanını ayırımcı vergilerden ba-
ğışlayan 1475/880 tarihli bir belgedir.

72. DİYAR 558; BARBARO 96-97; RAVZAT I, 470.

73. RAVZAT I, 214-15.

74. RAVZAT I, 381, 440. Ayrıca bkz. DİYAR 476, 485 ve
GÜLŞENİ 14 b.

75. RAVZAT II, 152-54.

76. HABİB IV, 427; İSMAIL 21b; 29b LÜBB 239. Son iki
kaynak Uzun Hasan'ın ondan sonra Safevî önderin tilmizi olduğu-

nu ileri sürerler!

77. DİYÂR 553-54, 560-61.

78. Bkz. "Mahımal", E11, III, 123-24.

79. HAVADİS 546, 549. Cihanşah'ın mahınil üzerine emirlerinin kopyası için bkz. TABRİZ 83-85/FARMANS 47-52.

80. İlk mahmiller için bkz. DİYAR 553-54, 560-61; CEZİRÎ 336. 1472/876 mahmili için bkz. CEZİRÎ 337. SEYFARÎ 478'e göre o yılın Nisan/Zilkade'sinde Uzun Hasan'ın bir elçisi Kahire'de Kayıtbay'a ulaştı. Elçiliğin amacı genelde bilinmemekle birlikte, Uzun Hasan'ın Şahruh'un Çakmak devrinde yaptığı gibi Kâbe'yi kaplamak üzere bir kiske göndermek için izin istediği öne sürülmektedir. İYÂS III, 70 Kayıtbay'ın bu elçilikten hiç de hoşnut kalmadığını ekler.

81. İYAS III, 88, 90, 191-92; CEZİRÎ 337.

82. CEZİRÎ 338.

83. Her bir grubun Akkoyunlu federasyonuna dahil oluşunun tarih ve koşulları için bkz. Ek B.

84. İlk dört aile ve Akkoyunlu ve Safevî Karakoyunlu yönetimindeki rolleri için bkz. Aubin (1959). Sonradan Uzun Hasan'ın diyanet işleri bakanlığı görevinden ayrılarak Halvetî tarikatına giren Seyyid Alâ'üd-Din Ali Beyhakî için bkz. RAVZAT I, 476-77, DİYAR 415-16, 477-78, 545, 552; ARZ 16, 32-33; EMİNÎ 63b-64a. Beylik ve imparatorluk bürokratları arasındaki çelişkiler için bkz. GÜLŞENÎ 29b-30a, 78b vd, 85a-85b.

85. Uzun Hasanî merkezîleşme bağlamında FALAKIYE'nin incelenmesi, Hinz'in, yapıtın Akkoyunlu sarayında kopya edildiği varsayımına ağırlık kazandırmaktadır (FELEKİYE, giriş, 3). Eğer durum buyrsa, sonraki İlhanî bürokratik uygulamalarla Akkoyunlu imparatorluk yönetimi arasında doğrudan bir bağlantı kurulabilir; örn. bkz. FELEKİYE 172-84'teki Uzun Hasan'ın ticarî düzenlemelerini içeren defteri kanun (bkz. aşağıda n. 86.)

86. GIYATÎ 57.

87. Yavuz Selim ve Kanunî Süleyman'ın uygulamayı sürdürdüğü Uzun Hasan'ın Anadolu kanunnâmeleri için bkz. KANUN 216

xxxiii, xxxvi, xlii, xlv-xlvii; Hinz (1950); İnalçık (1959a, 1969). Safevî denetimindeki bölgelerde MERCHANT 172-73'te sözü edilen "Tüm Fars ilinde yürürlükte" olan gelir çiftçiliği düzeni açıkça Uzun Hasan'ın kanunnâmesi'ne bir göndermedir. ŞEREF II, 120'ye göre, Azerbaycan, Irak ve Fars köylüleri, 16./10. yüzyıl boyunca Uzun Hasan'ın vergi düzenlemeleri uyarınca vergilendirilmişlerdir. Bazı Safevî merkezî hükümet görevlilerinin maaşlarının da 18./12. yüzyıl başlarına dek Akkoyunlu yasaları uyarınca ödendiği, bellidir (TEZKİRET 65/100b). Kanunî Süleyman'ın Arap Irakı'nda Uzun Hasan'ın yasalarını geçerli kılması için bkz. KANUN, li ve ADALET, xvii.

88. Tebriz'in Halep ve Bursa'yla yaptığı ipek ticaretinin önemi için bkz. BARBARO 73-74; CONTARINI 127; GHISTELE 271 ve İnalçık (1966) 212-14, Hazar eyaletleri için (örn. GİLÂN 366, 375-76; TABARISTAN 314/NUSAH 90) ve Uzun Hasan'ın sarayında tacirlere verilen önem için MECMU'A 144a'da İbni Âce.)

89. BUDAK 207a, Hinz (1936) 121'de hatalı çevrilmiştir. Uzun Hasan'ın mezalim yasaları uygulaması üzerine daha fazla bilgi için bkz. DIYAR 530 ve LÜBB 219. Ala üd-Devle yasası için bkz. KANUN, xxix ve Heyd (1973) 44-53, 132-47.

90. Doğu Anadolu kanunları'nın "Osmanlı içeriği" için bkz. İnalçık (1959a) Uzun Hasan'ın tarımsal verim ve zenginliği arttırma konusundaki kaygılarına ilişkin başka bilgiler HEFT III 169'daki Arap Irakı'ndaki Nehri Kerbelâ'yı yeniden akıtma yönündeki başarısız girişimlerindeki kısa değerlendirmede de yer almaktadır. Osmanlıların Bozulus göçerlerinden vergi toplama işlemlerindeki suistimalleri kanunu kadim'i yeniden geçerli kılarak düzeltme yolundaki girişimleri için bkz. KANUN xix ve xxxii.

91. BARBARO 91 1476-77/881-82'deki üçüncü gaza'da alınan tutsakların sayısını 4000 ya da 5000 olarak hesaplarırken, COLOPHONS 314'te abartılı 36.000 sayısı verilmektedir. LÜBB 221'e göre, tutsaklar arasında din âlimleri, halk tarikatlarının pîrleri, ve Uzun Hasan'a Tiflis yolunda eşlik eden Peygamber sülâlesi üyeleri vardı. Bunlardan bazıları İslâm'ı kabul ederken bazıları da satıldı -

-Amîd ve Erzincan'da her sîyahî bîm de beyaz kölelerin satıldığı pazarlar bulunmaktaydı (KANUN 147, 183). BARBARO 66 Akkoyunlu ordusunun çok küçük bir bölümünün kölelerden oluştuğunu söylemektedir. Dolayısıyla Vryonis (1965) 241, n. 123'te aktarılan EKTHESIS 32, Akkoyunlu askerî köle birliğine bilebildiğim tek göndermedir.

93. Akkoyunluların kuzeydoğu Kürdistan'a boyun eğdirişleriyle ilgili çok sayıda ayrıntı için bkz. COLOPHONS, özellikle de 305-7'deki, Ercişli Musa'nın Uzun Hasan'ın fetihleri üzerine uzun şiiri. Ayrıca bkz. DİYÂR 542-44; MECMU'Â 154a'da İbni Â-CE LETTÈRE 30-31'de Uzun Hasan'ın Napolili Ferrante I'e mektubu; ŞEREF I, 123-24, 387 ff.

94. Uzun Hasan'ın Horasan serüveni için temel anlatı kaynağı MATLA 1363 ff.; ISFIZARI II, 306 ff; DEVLET 593-99; HABİB IV, 93 ff.; DİYÂR 513-14; 524, 531, 539, 545-48, 551-52; GÜL-ŞENÎ 11a-13a; ve İYAS III, 52'dir. Belgesel kaynaklar arasında TÂCI 22-23, 27, 33-34; MALIPIERO 71-72/BERCHET 114-15 ve Oğlu'nun önemli inşa derlemesinde korunup ASNAD (A)'da basılan önemli diplomatik yazışmalar sayılabilir. ASNAD (A)'daki malzemenin kronolojik olarak şöyle düzenlenmesini öneriyorum:

- | | | |
|-----------------|------------|------------|
| (1) 346-48 | (4) 325-29 | (7) 320-23 |
| (2) 349-52, 353 | (5) 342-43 | (8) 330-34 |
| (3) 317-19? | (6) 344-45 | (9) 335-41 |

95. TÂCI 22-23. ASNAD (A) 325-26'da Uzun Hasan'ın Hüseyin Baykara'ya mektubunda Akkoyunlu yönetici Hüseyin'in birinci elçiliğini tanımakta ama hutbe ve sikke'den söz etmemektedir. Uzun Hasan'ın Memlûklara, Osmanlılara ve Avrupa devletlerine mektupları genelde Timurîlerin boyuneğiciliğini vurgularken, Hüseyin Baykara'yla mektuplaşmalarının tonu eşitler arası bir alışveriş anıştırmaktadır.

96. ASNAD (A) 320-23/FARMANS 69-73. -Uzun Hasan'ın yetkesinin kutsal boyutlarının vurgulandığı- bu nişan suyuralg'ın

bileşimial Erzi (1951) 181'de tarihçi Ebu Bekir Tihranî-İsfahanî'ye yakıştırmaktadır. Diyar'a göre Tihranî-İsfahanî, bir önceki yaz 1469/873 sonunda Akkoyunlu fatihe katılmıştır.

97. DİYAR 551-52 ve HABİB IV, 154 daha önce Horasan'a bir misyona öncülük eden Gâzi Alî'üd-Din Beyhâkî'nin Şubat-Mart 1471/Ramazan 875'te Timurî elçiyeye Herat'a dek eşlik ettiğini belirtmektedir. Öte yandan GÜLŞENİ 11a-12a Gâzi Ali'den hiçbir şekilde söz etmez ve Cuma hutbesinin gözetimiyle diğer ayrıntıları Şeyh İbrahim Gülşenî'ye yakıştırır.

98. Başkent Muharebesini izleyen dönemde, Fâtih Mehmed, Hüseyin Baykara'nın ortak rakipleri Uzun Hasan'a yönelik kötü niyetlerini kullanarak Akkoyunlulara karşı bir Osmanlı-Timurî yakınlaşması gerçekleştirmeye çalıştı -bu, Safevî-karşıtı Osmanlı-Özbek bağlaşıklığının bir öncüsü olacaktır. (FERIDÛN I, 283-85/ASNAD (A) 361-64). (1) Akkoyunluların Tokat'ı yakıp yıkmasına, (2) Yusuf'un Beyşehir yakınlarında uğradığı yenilgiye, (3) Başkent Muharebesine, (4) Karahisar'ın Osmanlılar eline geçişine, ve (5) Uzun Hasan'ın Osmanlı elçilerine kötü davranışına, TKS E. 3131 ve LETTERE, xvli 121-22 tarafından da doğrulanan göndermelerin tümü bu mektubu Başkent Muharebesi sonrasına tarihler. Nihayet Hüseyin Baykara'nın 1474/879'da Fatih'in elçisi için çıkardığı itimatnâme, TKS E. 12305/BAYKARA.

99. Lazaro Quirini Akkoyunlu sarayını ziyaret eden çok sayıda Avrupalı elçiden ilki oldu (BERCHET, ii 102-4). Yapıta eklenen belgeler için hâlâ yararlı olan BERCHET'e ek olarak bkz. daha yakın dönem incelemeler: Minorsky (1940); Tansel (1953) 281-88; Ş. Turan (1965) 65-94; von Palombini (1968) 12-31, 120-22.

100. 1464/869 ve 1465/870'te Akkoyunlu elçileri Venedik'e vardılar. İkincisi, Kasım Hasan Uzun Hasan'ın Osmanlılarla savaşma konusundaki istekliliğini dile getirdi (MALIPIERO 33-34; BERCHET, iv. ve v, 105-8).

101. MALIPIERO 68. "Artık Osmanlı hükümdarı Mehmed dışında ciddi hiçbir engel ve düşman kalmamıştı. Böylece onu devirmek de kolaylaşıyordu." Sultaniye'de kaleme alınan bu mektup

"Hicrî 874 yılının 2 Ağustos'u" (aynen) yani, 23 Muharrem (1469) tarihini taşımaktadır, ancak Aralık 1469/Cemaziyülâhir 874'te gerçekleşen Bağdat'ın Akkoyunlu boyunduruğuna girmesi, Hicrî yılın gerçekte 875 olduğunu ve tarihin 2 Ağustos 1470/4 Sefer 875 olarak okunması gerektiğini göstermektedir.

102. Fatih Mehmed, TKS E. 10822, Venedikliler karşısında kazandığı zaferi Uzun Hasan'a bir fetihnâme göndererek müjdelemiştir. Ayrıca bkz. TACI 36-41.

103. Kaynaklardaki çelişik ve kabaca doğası nedeniyle bu karmaşık manevraları kavrayabilmek zordur. 1471 kış sonu ve bahar başları/875 sonlarında Anadolu'nun Akdeniz kıyısı üzerindeki Alanya'nın yöneticisine (TKS E. 3127), Rodos şövalyelerine (TKS E. 8344), Kıbrıs kralına (TKS E. 9662) ve Venedik Cumhuriyeti'ne (BERCHET 6; Pastor (1891) IV, 228) Uzun Hasan'ın Osmanlı işgali altındaki Karaman üzerine yürüme niyetini bildiren mektuplar gönderildi. Her ikisi de 21 Şubat 1471/1 Ramazan 875 tarihli Rodos ve Kıbrıs mektupları, Uzun Hasan'ın oğlu Zeynel komutasında batı cephesine gönderilen 30.000 kişilik ordudan sözetmektedir. Ne ki Haziran/Zilhicce'de Uzun Hasan Pir Ahmed Karamanî'ye Mihmad Beg komutasında 40.000 kişilik bir birlikten sözeden bir mektup göndermiştir. (TKS E. 5486; ayrıca bkz. Kasım Karamanî'ye mektubu, TKS E. 12288b). Bu bilgi, DİYÂR'da verilen bilgilerle uyuşmamaktadır: Örn. DİYÂR 553, 556 Hamel/Şevval/Nisan'da Kum'dan Karaman'a doğru yola çıkan bir ordudan sözetmekte, ancak ne boyutları ne de komutanı konusunda bir şey söylemektedir. Daha sonra, DİYÂR 559 Mihmad Beg'i Temmuz 1471/Muharrem 876'da Bitlis'i kuşatan 2000 kişilik kuvvetin komutanları arasında saymaktadır. (Bu sefere ilişkin sorunlar için bkz. yukarıda 6. not.) TKS E. 5433a, bir Osmanlı görevlisine gönderilen tarihsiz bir istihbarat raporu, Erzincan'ın önde gelen dinsel temsilcisi Ahmed Bikricî'nin bölgenin din adamlarını toplayıp Gürcistan'a saldırmakla görevli birliklere eşlik etmek üzere Akkoyunlu yaz karargahına götürmesi emriyle birlikte Uzun Hasan'dan bir miktar para aldığını açıklamaktadır. Kaynaklardaki bu

karışıklık, olasılıkla Uzun Hasan'ın hem Anadolu'daki Müslüman bağlaşıklarının Osmanlı karşıtı duygularını ayakta tutmak, hem de doğu eyaletlerindeki askerî yapılanışı gözlerden gizlemek için Venediklilerden tam destek sağlayana dek gazâ kisvesinin inanırılığını korumak istediğinden kaynaklanmaktaydı.

104. Bu ayrıntılar için bkz. Zeno'nun 30 Mayıs 1472/21 Zilhicce'de Pietro Mocenigo'ya mesajı, MALIPIERO 76.

105. Özgün kopya iki parça (E. 11602 ve E. 11676) ve birkaç kopya (örn. E. 9522 ve E. 11440) halinde Topkapı Sarayı arşivlerinde saklanmaktadır. Tansel (1953) 301-2'de kısmen incelenmiş ve E. 11602 ve E. 11440'a dayanarak Tansel (1953) 3012'de basılmıştır.

106. Hamza'nın düşmanla işbirliğinden, başka kaynaklarda sözedilmemektedir. Bu kesim için incelenen belli başlı belgesel kaynaklar TKS E. 9095 (9196)/Baykal (1957) 284; MU'ÂLÎ 150; TURSUN 146-49; ÂŞIK (A) 176-77/(B) 169-70; NEŞRÎ (A) 798-800/(B) I, 206-8; II, 294-95; BİTLİSÎ II, 97b-98b; AHSEN (A) 522-25; KEMÂL 344-60; TÂC I, 522-24; FERİDÛN I, 279-80/ASNAD (A) 580-83'tür. Uzun Hasan'ın Osmanlı topraklarını istilasına ilişkin başka kaynaklar arasında PSUDOANGIOLLELO 75-88; CIPPICO 273; COLOPHONS 307; NIKITIN 30-31; MALIPIERO 82-83'te Zeno.

107. Yusuf Beg, Yusuf Mirza, Yusuf Şah, Yusufçe. Bu kişinin gerçek kimliği kaynaklarda bir karışıklık konusudur. Kimi zaman Uzun Hasan'ın yeğeni (Cihangir ya da kızkardeşlerinden birinin oğlu) kimi zaman da kuzeni (amcaoğlu) olarak geçer. Kaynakların çoğu, bu ikinci açıklama üzerinde durmaktadır.

108. Ercişli Musa'nın uzun bir şiirinde bulunan bu ayrıntı (COLOPHONS 307) ile Şarabdar Hamza'nın mektubunda Tokat'ta bir ipek tartma merkezinin kuruluşuna yapılan gönderme İnalçık (1966) 525'teki Akkoyunluların Tokat saldırısına, Osmanlıların ipek ticaretini ekonomik olarak boğmasının yolaçtığı açıklamasını desteklemektedir. Tokat tartıları konusunda bkz. SULTANÎ'deki 41-44, xxxi ve xxxii sayılı belgeler.

109. Bkz. Zeno'nun Kıbrıs'taki Andrea Correr'e MALIPIERO 82-83'teki 9 Ekim 1472/6 Cemaziyülevvel 877 tarihli mektubu: Musullu Emir Bey süvarileriyle bölgeyi ateşe verdi. Sonra Karamanoğulları'na ait olan Kayseri'ye gitti. Buranın Beyi kaçınca, Kayseri'yi de zaptetti. Bkz. Barbaro'nun Doc'a 27 Nisan 1473/29 Zilkade 877 tarihli mektubu, LETTERE, xii, 26-30). NIKITIN 31 ise, Şehzade Bayezid'in başkenti Amasya'nın alındığından söz etmektedir.

110. Osmanlıların daha erken tepki verememesinin nedenini BİTLİSÎ II, 98b ve başka kaynaklar, kışın sört geçmesi olarak açıklarlar. BİTLİSÎ'ye göre Yusuf Bayındır, Kayseri'den Dey, yani olasılıkla Aralık 1471/Receb 877'de, yani Uzun Hasan Akkoyunlu birlikleriyle birlikte batıya doğru harekete geçmeden en az altı ay önce ayrılmıştır.

111. Tarih, Şehzade Mustafa'nın babası Fatih Mehmed'e sunduğu Fetihnâme'de verilmektedir (FERİDÛN I, 279-80/ASNAD (A) 582-83). Muharebe mahalli "Begisar", yani Beyşehir olarak verilmiştir (PSEUDOANGIOLLELO 83); Akşehir-Beyşehir arası (NEŞRÎ (A) 800/(B) I, 207; II, 295); Eflatun Pınarı (KEMÂL 354); ve Kireli (TÂCI, 524) olarak verilmiştir. Yusuf, İstanbul'a götürülüp, MALIPIERO 80'e göre burada hapsedilip idam edilmiştir. Ne ki/PSEUDO ANGIOLLELO'ya göre Fatih onu huzara kabul edip Uzun Hasan'a karşı tasarladığı seferi tartışmıştır. Şubat 1476/Şevval 880 gibi geç bir tarihte hâlâ Osmanlıların elinde fidyeye için tutuluyordu (FERİDÛN I 287-88/ASNAD (A) 589-90).

112. TKS E.3132, Uzun Hasan'ın Pir Ahmed'e 5 Eylül 1472/1 Rebiülahir 877 tarihli mektubu. Bu mektup AK'da vi. belge olarak tıpkıbasımı yapılmıştır.

113. Bu seferin kaynakları: TKS E. 3128; MALIPIERO- 83-84'te Zeno; LETTERE viii, 14-15; xii, 26-30; GIYATÎ 55; BİTLİSÎ II, 99a-99b/AHSEN (A) 525-26; İYÂS III, 80-82, 84, 86-87; BARBARO 47; ANON SYR xlv.

114. TKS E. 3128, Uzun Hasan'ın Malatya'yı ele geçirmesinden bir gün sonrası, 9 Kasım 1472/Cemaziyülâhir 877 tarihli (MA-222

LIPIERO 84'te Zeno):

115. İYÂS III, 81.

116. GIYASÎ 55: "Hasan Beg, el-Bab adı verilen bir yerin yakınlıklarına ulaştıktan sonra, ilahî bir buyruyla geri döndü. Halep'i ele geçirmek istiyordu. Bunu yapabiliirdi de. Ama Allah'ın isteği böyle değildi." Ekim 1472/Cemaziyülevvel 877'de Fatih Mehmed II Akkoyunlulara karşı bir bahar seferi düzenleyeceğini ilân etmiş (TKS E. 1459) Şubat 1473/Ramazân 877'deyse ikinci bir duyuru yapılmıştı. (FERİDÜN I, 282-83). TKS E. 8306'ya göre Fatih, İstanbul'dan 11 Nisan/13 Zilkade'de ayrılmıştır. Ancak TKS E. 9095/Baykal (1957) 284 bu olayı dört gün sonrasına tarihlendirmektedir.

117. 1472 sonları/877 ortalarına doğru Venedik Cumhuriyeti doğu bağlaşıklığına ancak Napoli ve Sicilya krallıklarıyla Papalık, Kıbrıs ve Rodos'tan gerçek anlamıyla bir katılım sağlayabilmişti. Doksan kadırgalık bir bağlaşıklık donanması Karamanî kıyılarını güvence altına almak üzere gönderilirken, Uzun Hasan'ın talebettiği cephane ve teknik danışmanlara eşlik etmek üzere Giosafat Barbaro yola çıkartılmıştı. Senato Barbaro'ya Boğazlar'ı silahsızlandırıp ticareti serbest bırakması koşuluyla Anadolu'nun tümü üzerinde denetim vaadetmesi talimatını vermişti (CORNET Ii, 1v/BERC-HET ix-x). Gönderilen silahların dökümü şöyledir: İrili ufaklı toplar ve yeni top gülleleri yapmaya ve atmaya yarayan her türlü araç gereç; düşmanları püskürtmeye yarayacak gerekli tüm silahlar. (CORNET, Ixiii). Gönderilen armağan, silah ve adamlara ilişkin, tutar ve değerlerde farklılık göstermekle birlikte özgül maddelerde uyuşan iki manifesto vardır (MALIPIERO 82; BARBARO 37-38). Bir Yunan deniz süvarisi birliğini de içeren çıkartma kuvveti, birkaç Osmanlı kıyı kalesine karşı başarılı olmakla birlikte Barbaro, askerî malzemeyi indiremedi ve sonunda Tebriz'e eli boş gitmek zorunda kaldı.

118. Birecik bozgunundan kısa bir süre sonra, Kayıtbay'ın Kahire'deki sarayına, ele geçirilen Avrupalı kâfirlere hitaben yazılmış belgelerle birlikte bir Osmanlı elçisi geldi. Bu Memlûk sultanına

ulaşan, Uzun Hasan'ın entrikalarına ilişkin ilk somut kanıtı (Bkz. Wansbrough (1961). İYÂS III 86'daki yorum, bu bakımdan ilginçtir: "Talihinin tersine dönmesi, Müslümanlara karşı savaşmak için Frenklerden yardım istemesiyle başladı." Ancak bir Osmanlı-Memluk cephesinin oluşturulmayışı ve Akkoyunlularla barışın Kayıtbay'ın girişimleriyle gerçekleşmesi de ilginçtir (BERCHET, xi 134-35'te Zeno).

119. Bu bölümde kullanılan kaynaklar şöyle sıralanabilir: TKS E. 3134, 5445/Baykal (1957), 7076, 8306, 9095/Baykal (1957), 11980/YARLIK; FETHNÂME; MALIPIERO 89-91'de Zeno; PSEUDOANGIOLLELO 78-93/LEZZE 44-59; CIPPICO 287-88; COLOPHONS 307-9, 325-26; CONTARINI 173; MERCHANT 180-82; TURSUN 150-59; GEISE ANON 113-15; MÛ'ALÎ; AŞIK (A) 177-82/(B) 170-75; NEŞRÎ (A) 808-12/(B) I, 208-13; II, 295-302; EMİNÎ 49b, (&b; BİTLİSİ II, 99a-106a; KEMÂL 358-404; AHSEN (A) 529-42; TÂCI, 525-44; HÛNERNÂME 170b.

120. İnalçık (1957) 526. Başka kaynaklarda verilen sayılar 150 bin (BERCHET 135'te Zeno), 190 bin (PSEUDOANGIOLLELO 79-80/LEZZE 45-46) ve 320 bin (CIPPICO 287-88)'dir.

121. AHSEN (A) 531'de iddia edildiği üzere Ujan değil. Bkz. n. 119 ve TKS E. 3134'te sıralanan Zeno'nun yazışmaları, Harput, 14 Haziran 1473/17 Muharrem 878.

122. BERCHET, xii, 135'te Zeno; CONTARINI 173. Derlemesi AHSEN (A) 531'de bilinmeyen bir kaynaktan yararlanan Hasan Runlu şöyle demektedir: "Atlı 40 000 güçlü mızrakçısı ve 30 000 başka askeri vardı," böylece toplam 70 000 asker vardır. Ancak birkaç Akkoyunlu eyalet ordusunun (herbiri yakl. 30 000 kişi, bkz ARZ) gruba Erzincan yakınlarında katılmadığı bilinmektedir. TKS E. 5445 Arap Irakı ve Fars ordularının Uzun Hasan'ın çağrısına henüz yanıt vermediğini belirtir. Dahası, TKS E. 7076 Uzun Hasan'la oğlu Sultan Halil arasındaki, berikinin Fars'tan Diyarbakır'a aktarılması üzerine çıkan ve ordu üzerinde olumsuz etki yapan çelişkiden söz etmektedir.

123. YARLIK I. 19-32; PSEUDOANGIOLLELO 84/LEZZE 50.

124. PSEUDOANGIOLLELO 85-86/LEZZE 51'de betimlenen yürüyüş hattı Osmanlı ordusunun Fırat boyunca güneye, Malatya'ya yöneldiğini, ardından da Erzincan'a doğru, kuzeydoğu yoluna girdiğini göstermektedir.

125. TURSUN 152: "â'yin-i Osmanî üzre". Osmanlı tabur ya da wagenburg'una başka gönderilere COLOPHONS 308; BERCHET xii, 135'te Zeno; CIPPICO 287'de rastlanmaktadır.

126. PSEUDOANGIOLLELO 88/LEZZE 54: Yoklamada 12 000 eksik çıkmıştır. AHSEN (A) 532: 4000 Osmanlı öldürüldü. Ancak YARLIK, 43-44'te: "Bir nice kişiyi ol günisi bizden aldılar."

127. Uğurlu Muhammed'le Uzun Hasan'ın başkadını ve Sultan Halil, Yusuf ve Yakub'un annesi Selçukşah Begüm arasındaki düşmanlığın ayrıntıları için bkz AHSEN (A) 532. PSEUDOANGIOLLELO 89/LEZZE 54'te Akkoyunlu karargahındaki huzursuzluktan söz eder.

128. İki İtalyan tanığa göre muharebe 10 Ağustos/15 Rebülevvel günü (BERCHET 135'te Zeno) ya da Ağustos sonu/Rebiülahir başlarında (PSEUDOANGIOLLELO 89/LEZZE 55) oldu. Ancak Osmanlı anlatı kaynaklarının çoğunun yanı sıra gerek YARLIK, i. 76-77, gerekse ASNAD (A) 585'te FERİDÛN 11 Ağustos Çarşamba/16 Rebiülevvel tarihini verirler. Muharebe alanına ise Tercan (ı Erzincan), Üç Ağızlı/Otlukbeli ve Başkent denir. Bu incelemede yalnızca YARLIK'ta verilen sonuncu ad kabul edilmiştir. Muharebeye ilişkin en yararlı anlatılar BERCHET'te Zeno; PSEUDOANGIOLLELO/LEZZE; YARLIK; ve AHSEN (A)'dadır.

129. Zeynel'in gövdesi daha sonra Hasankeyf yakınlarına götürülmüştür; bkz. GABRIEL I, 80-81, 309-310; II, XLII-XLIV.

130. Bu sancak şimdi Topkapı Sarayı Müzesi'ndedir bkz. Uzunçarşılı (1969), levha XLIX.

131. YARLIK, I. 153-66: muharebe alanında 4000 kelle uçuruldu 3700 tutsak alındı; PSEUDOANGIOLLELO 91/LEZZE 56 ve CIPPICO 288: 10000 ölü; TURSUN 157: 10000 tutsak divan'a, 3000'i İstanbul'a gönderildi. Tutsaklar birkaç gruba ayrılmışlar;

Akkoyunlu ve Karamanîlerin çoğu idam edilmiş, ancak Osmanlılara karşı savaşan Karakoyunlu ve Timurilerin büyük bölümü serbest bırakılmıştı. Üçüncü bir grup da fidye için İstanbul'a götürülmüştü. Bu tutsakların serbest bırakılması konusundaki pazarlıkların bir yönü için bkz. FERİDÛN, ASNAD (A) 587-93'te.

132. Ateşli silahların Başkent'deki belirleyici rolü için bkz. BERCHET xii, 136'da Zeno: "Fatih Sultan Mehmed bu Bey'i öyle bir kovaladı ki; sonunda çareyi kaçmakta buldu." ve anlatısını Zeno'nun mektupları ve olasılıkla ulakların naklî tanıklıkları üzerine temellendiren CIPPICO. Ancak YARLIK 1. 174 ff. ve TURSUN 158'in Başkent'ten iki hafta kadar sonra Şebîn-Karahisar'ın düşürülmesinde kuşatma toplarının kullanımından söz etmeleriyle birlikte, Osmanlı kaynakları bu konuda suskundur. BİTLİSÎ II, 104a gibi daha geç kaynaklar muharebe alanında ateşli silahlar kullanıldığından söz ederken NEŞRÎ (A: Viyana MS) 818 düzeltimleri ve GEİSE ANON 114 çatışmada ateşli silahlara belirleyici rolü vermektedir. Nihayet, HÜNERNÂME f. 170b Osmanlıları tabancalı olarak betimlerken Akkoyunlular konvansiyonel "soğuk" silahlarla çizilmiştir.

133. BERCHET 136'da Zeno: "Bu zayıf olmayan ünlü bir beydi???"

134. FETİH-NÂMELER iii, 177-92'de, Osmanlı zaferi konulu risâlede Ali b. Mülûk'un ana teması, ilahî desteğin Uzun Hasan'dan Fatih Mehmed'e kaymasıdır. KEMÂL 405'te olduğu gibi burada da Kur'an XLVIII. sure, 3. âyetin sayı değeri Fatih Mehmed'in gerisindeki ilahî desteği kanıtlamak üzere kullanılmaktadır (bkz. yukarıda 55. not). BİTLİSÎ II, 107a-108b, Kur'an, XXX. sure, 3-4. ayetlerindeki geleneğinin, gerçekte Uzun Hasan'ın 1462/877'de Cihanşah Karakoyunlu'yu uğrattığı yenilgiye değil, Başkent'e gönderme yaptığını kanıtlamaya yönelik, uzun ve ayrıntılı bir açıklamadır. Ayrıca bkz. yukarıda KEMÂL.

135. BİTLİSÎ II, 143a-b Uzun Hasan'ın 1473-74 kışı/878 ortalarında Tebriz'e dönerken hastalandığını öne sürer. Uzun Hasan'la bir yıl kadar sonra karşılaşan Venedik'li elçi Ambrosio Contarini

elli yaşındaki hükümdarın sağlık durumunun bozukluğuna değinmekte ve yaşını yetmiş dolayları olarak tahmin etmektedir (CONTARINI 133, 172). Ne ki, EMİNÎ 48a-51a'ya göre Uzun Hasan'ın nihaî hastalığı 1476-77/881 gazâ'sına dek ortaya çıkmamıştır. Ayrıca bkz. Brosset II. 1, 13; NUSAH 253; ANON SYR xlvii.

136. Kaynaklarda Başkent sonrası dönemde Fatih Mehmed'e gönderilen birkaç Akkoyunlu misyonundan sözedilmektedir. Bunlardan ilki, Mevlâna Ahmed Bikrici'ninkidir ve muharebeden hemen sonra gönderilmiştir (TKS E. 3130, 8353, 9096; KEMÂL 404. MÛ'ÂLÎ 155: Mirza Hasan adlı bir Akkoyunlu elçisinin, Tebriz'e dönen Ali fenarî eşliğinde, Uzun Hasan'ın bir kızı ile Şehzade Bayezid'in evlendirilmesini kötarmak için gönderildiğine ilişkin ilginç bir olay aktarır. 1473 sonları/878 ortalarında hâlâ Kıbrıs'da olan Barbaro Uzun Hasan'ın Osmanlıların barış için öne sürdüğü koşulları reddedip Osmanlı elçisine kötü davrandığını duymuştu. (LETTERE, xlvii, 121-22; TKS E. 3131). 1474/879'da CONTARINI 127-28 Uzun Hasan'ın gâzi-asker'i (Ala'üd-Din Ali?) önderliğinde bir barış heyetinin İstanbul'dan eli-boş döndüğünü kaydeder. Nihayet, TKS E. 8967 (Sultan Halil'den Fatih Mehmed'e) Osmanlı elçisi Tâcî Beg Defterdar'ın Uzun Hasan'ın ölümünden hemen sonra vardığını bildirmektedir. Başkent sonrası dönemde Uzun Hasan'a gönderilen Venedikli elçiler arasında: (1) Paolo Ognibene, 1473-74/878-79 (MALIPIERO 91-92; CORNET, ci. 126-28; HURMUZAKI II. 2, ccii, 224-25/Banateanu (1958); (2) Giosafat Barbaro, 1474-77/878-80 (BARBARO 46-101); (3) Ambrosio Contarini, 1474-75/879-80 (BERCHET, xiv ve xvi, 139-45, 148-49, CONTARINI 125-38) (4) Bartholomeo Liompardo, 1474/879 (CONTARINI 127).

137. Bu ayaklanma için en önemli kaynaklar, çağdaş ya da yakın tarihli olan FATİH 100-1; BARBARO 64, 69-70; CONTARINI 126-27; GIYASÎ 55-56; GİLÂN 353-56'dır. Sonraki kaynaklar arasında BİTLİSÎ II, 143b; İYAS III, 108-9, 111; KEMÂL 477-81; AHSEN (A) 545-46, 566, 568 sayılabilir. COLOPHONS 319 da (Şakki Karamanîlerinden?) Hüseyin Beg'in 1476/881'de ayaklan-

diğından sözetmektedir; ama bu ayaklanmanın Uğurlu Muhammed'in isyanıyla bağlantılı olup olmadığı açık değildir.

138. Bu gazâ'nın kaynakları için bkz. yukarıda not 6. Topkapı Sarayı arşivlerinde bulunan bir mektup parçası, TKS E. 11448, "Soylu sultanım Halil"e hitap etmekte ve hem "Allah yolunda cihad'a" hem de Sultan Halil'in veliahtlık konumuna değinmektedir.

139. KEMAL-AHSEN rivayat'ı, Selçukşah Begüm'e karşı son derece düşmancadır ve olasılıkla Osmanlı sarayına kaçan Uğurlu Muhammed ailesinin görüşlerini temsil etmektedir (bkz. aşağıda not 140). Sonradan, tahta kimin geçeceği konusundaki oyunlarından dolayı cezalandırılmaktan korktuğu için Uzun Hasan'ı hasta yatağında boğmakla dahi suçlanmaktadır.

140. MİR'ÂT 16'ya göre Uğurlu Muhammed'in gövdesi Erzincan'da gömülmüştür. Ölümü, tüm aile fertlerine Sultan Halil'in ajanlarından kaçmak üzere toptan bir göçün işaretini vermiştir. Karılarından, Fatih Mehmed'in kızı olan ile bundan doğan bebek yaştaki oğlu İstanbul'a sığınmıştır. Bu şehzadenin 1497/902'de dönmesi, konfedere aşiret savaşlarının en önemli olaylarından birini oluşturur. Karılarından bir başkası, oğlu Hüseyin'le birlikte Kahire'deki Kayıtbay'a sığınmıştır. Bu şehzade yaşamını Memlûk başkenti ve Hicaz'da geçirmiş ve 1497/897'de burada ölmüştür (bkz. İYÂS III, 139 ve ABİVARDI 28-30). Üçüncü bir oğlu, Mahmud ise Akkoyunlu topraklarında kalmış ve 1491/896'da saltanat kavgaları sırasında öldürülmüştür.

141. Doğal olarak, Yakub'un saray vakanüvisi Hunci-İsfahânî, EMİNÎ 48a-52a'da Uzun Hasan'ın ölümünden hemen önceki entrikaları bir hayli farklı değerlendirmektedir. Sultan Halil'in tahta geçişini bir "gasp" olarak değerlendirmekte ve Uzun Hasan'ın son vasiyetinin ölümünden sonra, onüç yaşındaki Yakub'un yetkisiz ünvan sahibi konumunda olup dizginlerin Sultan Halil'in elinde olacağı bir "çifte krallık" sistemine geçilmesi olduğunu savlamaktadır (EMİNÎ, 50b-51a). Otuzbeş yaşındaki Sultan Halil'in böylesi bir düzenlemeden hiç de hoşnut kalmayacağı bellidir. Nitekim tahı tek başına ele geçirmiş, Yakub'un uzak Diyarbakır eyaletinin va-

lisi sıfatıyla gerçekte sürgüne göndermiştir. Bu yorum Yakub'un Uzun Hasan'ın ölümünden altı ay sonra ağabeyi Halil'e karşı ayaklanmasını meşru göstermeyi amaçlayan makabline şamil bir girişim olarak değerlendirilmelidir.

142. Bu, o zamanlar Tebriz'de bulunan Barbaro'nun verdiği tarihtir (BARBARO 93). Bu tarih, LÜBB 221 ve NUSAH 253 gibi sonraki Safevî tarihlerince de doğrulanmaktadır. Ancak çağdaş GIYASÎ 57 Uzun Hasan'ın 2 Ocak/27 Ramazan'da öldüğünü kaydetmektedir. Uzun Hasan Balık burcundandı (GIYASÎ 43), yani şubat-mart 1425/Rebiülevvel-Rebiülsanî 828'de doğmuştu (NUSAH 253).



Sultan Yakub ve Sarayı

BEŞİNCİ BÖLÜM

Duraklama ve Çöküş

*“Tedirgin bir esinti yükseliyor toprağın çiçek bahçelerinden,
Ve insanlık rahat soluyamıyor.”*

Baba Figani Şirazi , Yakub’a Mersiye’den.

Uzun Hasan’ın 1478/882’deki ölümünden Şah İsmail’in 1508/914’te Bağdat’ı ele geçirişine dek uzanan süre, bazı bakımlardan III. Bölüm’de tartışılan ikinci ya da büyük iç savaş dönemine benzemekle birlikte, pekçok bakımdan, ayrılır. Otuz yıl içinde ondan fazla Uzun Hasanî ve Cihangirî, Akkoyunlu konfederasyonu içindeki en yüksek yönetimi ele geçirmiştir. Ne ki, sözkonusu olan, salt Diyar-ı Bakır ve Arminiye’deki göç şebekesinin denetimi değil, Fırat’tan doğuda Horasan sınırlarına, Kur vadisinden güneyde İran Körfezi’ne dek uzanan uçsuz bucaksız bir imparatorluğun yönetimidir. Bu yöneticilerden yalnızca üçü tahta geçtikleri sırada yetişkindi. Diğerleri ya çocuk ya da yeni yetmeydiler ve iktidarın, imparatorluk içindeki çeşitli koalisyonlarca gaspedilmesini meşrulaştırmaya yarayan Uzun Hasanî kuklalar işlevi görüyorlardı.(1) Dolayısıyla saltanat, askerî diktatörlerin oyuncağı ve soydaş Bayındır hânelerinin özellikle de Kur Muhammed b. Kara Osman’ın torunları, Purnak ve Musullu konfedere aşiretlerinin ve bü-

rokratik saray kliklerinin yağma alanı haline gelmişti. Bu dönemin sonunda, siyasal denge hemen tümüyle imparatorluğun ademi merkezileştirici aşiret unsurlarından yana dönmüştü. Uzun Hasanî hane, kesimler arası mücadeleden fazlasıyla yıpranmış; başat Bayındır aşiretiyse kesinkes bölünmüştü. Akkoyunluların daha sonraki tarihi bağlamında değerlendirildiğinde, Şah İsmail tarafından 16./10. yüzyılın ilk yıllarında Safevî hanedanının kuruluşu, Bayındır aşiretinin yeni Şîi ideolojisiyle bütünleşmiş kandaş bir dalı tarafından, Anadolu ve İran Türkmenlerinin yeni bir siyasal soyunun kurulması olarak değerlendirilebilir.

ÜÇÜNCÜ İÇ SAVAŞ

Uzun Hasan'ın ölümünden sonra hemen hemen beş yıl boyunca, Akkoyunlu İmparatorluğu'nun siyasal yaşamı, hanedan kavgaları ve yabancı istilalar altında geçti. Uzun Hasan'ın veliahtı Sultan Halil'in yönetimi sekiz aydan kısa sürdü. Temmuz 1478/Rebi-ülahir 883'te, aralarında Sultan Halil'le Yakub'un annesi Selçukşah bt. Kur Muhammed'in, Gâzî İsa Savacı'nın, Uğurlu Muhammed'in katilleri Bayındır b. Rüstem Bayındır'la Süleyman Beg-Bican'ın da bulunduğu, Yakubiyye (Yakub yanlıları) tarafından tahttan indirildi. Yakubiyye, iç kavgaların yatıştırılmasında, birkaç yabancı istilacının püskürtülmesinde ve haraca bağlanmış birkaç devletin yeniden boyunduruk altına alınmasında başarılı oldu. Ancak Yakub'un kendisi, taht üzerinde hak iddia eden Bayındır'ın 1481/886'da başkaldırıp idam edilmesiyledir ki gerçek anlamda Akkoyunlu İmparatorluğu'nun yöneticisi sayılabilir.

Sultan Halil'in kısa, sorunlu yönetimi konusunda bilgi veren tüm kaynaklara damgasını vuran Yakubî önyargı(2), bu geçiş döneminin gerçek anlamını belirsizleştirmiştir. Sultan Halil'in, Akkoyunluların yöneticisi olarak giriştiği eylemlerin dikkatli bir incelemesi, babasının başlattığı hanedan ve siyasal merkezleşme siyasasının izleyicisi olduğunu göstermektedir. Bu nedenle, ilk kaygısı, yönetimi karşısındaki olası muhalefet kaynaklarının devredışı bira-

kılması olmuştur. Uzun Hasan'ın ölümünden hemen sonra, Sultan Halil, yirmi yaşındaki üvey kardeşi Maksud'u Tebriz'de tutuklu bulunduğu hapisane hücrelerinde öldürttü. Bu, Akkoyunlular arasındaki ilk Osmanlı tarzı kardeş katlidir. Dahası, tahta geçiş töreninin hemen ardından, Sultan Halil iki kardeşi Yakub ve Yusuf'u, güçlü Selçukşah Begüm, generaller Bayındır ve Süleyman Bey, Yakub'un hocası Gâzi İsa b. Şükrullah Savacı'yla birlikte uzaktaki Diyar-ı Bakır bölgesine göndererek kişisel egemenliğini güçlendirdi. Yeni hükümetteki yüksek askerî, idarî ve dinsel görevler, çoğu Sultan Halil'in Fars'taki taşra hükümetinde görev yapmış; sadakatlere bilinen bireylere dağıtıldı. İranlı seçkin Deylemî ailesinin iki mensubu, Şah İmad'üd-din Salman ve Şah Mahmud Can, Pers Irakı ve Fars'ın malî işlerini üstlendiler.(3) Fars'ın başkenti ve Sultan Halil'in eski merkezi Şiraz, sultanın en büyük oğlu Elvend'e verildi. Elvend valilik görevine, Bayındırlardan ve Alıpavut, Hamza-Hacılı, Miranşahî, Musullu ve Koca Hacılular dahil, belli başlı aşiretlerden devşirilen konfedere emirlerden oluşan bir birliğin eşliğinde gönderildi. Nihayet, Sultan Halil, babasının eski düşmanları Osmanlılarla ilişkilerini normalleştirmek amacıyla İstanbul'a birkaç yüksek düzeyli elçi gönderdi.(4)

Sultan Halil'in iktidarı böylesine hızla tekeline almasına ilk muhalefet, Cihangirî kuzenlerinden geldi. Mayıs 1478/Sefer 883'te(5), Sultan Halil'in Save'deki valisi Murad b. Cihangir Bayındır, bazı Bayındır ve Kürt emirlerini Tebriz'deki hükümete karşı ayaklanmaya kışkırttı. Mansur Beg Purnak komutasında bir kraliyet ordusu ilkin Sultaniye dışında yenilince Sultan Halil bizzat meydana çıkmak zorunda kaldı. Ancak Murad'ın adamları muharebeden önce dağıldılar, Murad da Firuzkûh valisi Hüseyin Kiya Çulavî'ye sığındı. Sultan Halil, yetkesi karşısındaki daha ciddi tehditleri karşılamaya hazırlanırken, birkaç Akkoyunlu emiri, Murad üzerine gönderildi. Kirman yönetimini elinde tutan Murad'ın kardeşleri, İbrahim ve Kasım, Elvend ve Sultan yanlısı subayları püskürtmek üzere Fars'ı istila ettiler. Ancak onlar da yenilerek Murad'la güçlerini birleştirmek üzere Fars'a kaçtılar. Ancak haziran

örtaları/Rebiülevvel'de, Murat idam edilmiş; kardeşi İbrahim'se Sultan Halil'in ajanlarının eline geçmiştir.

Batıda Yakub adına girilen ayaklanma Sultan Halil'in yetkesi için çok daha büyük bir tehdit oluşturmaktaydı. Örgütleyicileri, Selçukşah, Gazi İsa, Bayındır ve Süleyman Beg, Akkoyunlu iktidar merkezinin on yıl önce Azerbaycan, Pers İrakı ve Fars'a kaymasıyla ikincil konuma düşen Diyar-ı Bakır, Arminiye ve Kürdistan'ın hoşnutsuz askerî elitini kışkırtmaktaydılar. Eski hanedan anlaşmazlıkları da körükleniyordu. Birkaç Kara Osmanî'nin yanı sıra, Tur Ali Ahmedî ve Pir Ali haneleri de temsil edilmekteydi. Benzer biçimde, Yakub'un konfedere desteği Akkoyunlu aşiretlerinin Bayramlı, Çakırlı, Çepni, Duharlı, Musullu ve Purnak'ı içeren bir kesitini temsil etmekteydi.(6) Yakubiye'nin "Anadolulu" doğasının bir başka kanıtı da, İsfendiyarilerin, Karamanîlerin ve Zülkadirîlerin de Sultan Halil'e karşı harekete katılmaları gerçeğinde yatar.

Yakubiye'nin geniş temeline karşın, yine de Sultan Halil'in sayıca üstün ve daha iyi donanımlı imparatorluk kuvvetleri karşısında üstünlük sağlayamıyorlardı.(7) Yakubiye, bu yetersizliklerine karşın daha güçlü ordunun üzerine yürümeye devam etti. İki kuvvet, 15 Temmuz 1478/Rebiülâhîr 883'te Tebriz'in kuzeybatısındaki Hoy'da karşılaştılar. Başlangıçta muharebe Sultan Halil'in lehine geliyordu, ancak Yakub'un Bayındır komutasındaki sol kanadının, ani intihar saldırısı, Sultan Halil'in birliklerinin esas gövdesiyle bağlantısını kesti. Kuşatılan ordusu dağıtıldı. Askerin ve subayların bozgun içinde kaçışması, başkente giden yolu isyancıların önünde açtı. Bayındır ve Süleyman Beg muzaffer Yakubiye'yi Tebriz üzerine yürüttüler ve genç adaylarını Uzun Hasan'ın tahtına oturtular.(8)

Darbeleri henüz tamamlanmayan Yakubiye önderleri, şimdi Sultan Halil'i destekleyen subay ve yöneticileri yeni durumla uzlaştırma sorunuyla karşı karşıyaydılar. Personel değişikliği, hatta tasfiyelere gidilmesine karşın, Hoy Muharebesi'nde Yakub'a karşı savaşanlara genel af ilan edildi ve eski görevlerinde kalmalarına izin verildi. Ancak başka bölgelerde, Yakubiye cuntasının yöneti-

mine anında karşı koyuldu. Darbe muhalifleri, Sultan Halil'in iki genç ođlu Ali ve Elvend çevresinde toplandılar. Ali çevresinde birleşen karşı darbenin savuşturulması kolay oldu. Ali'nin kendisi de bir süre sonra Yakub'un devletinin temel direklerinden biri haline geldi. Ancak Elvend, bir Sultan Halil karakolu olan Fars'ın askerî elitinin desteđini ardında toplayabildiđinden, potansiyel olarak daha tehlikeliydi. Ancak iktidar iddiası, darbeyi gönülsüz kabullenişinin hemen ardından pek açık olmayan bir nedenden dolayı ölmesi sonucu, gerçeklik kazanamadı.(9) Babası Şeyh Hasan, 1450/854'ten ertesı yıl idam edilene dek Akkoyunlu önderliđi konusunda Cihangir'le çekişen Kara Osmanî vali Köse Hacı yönetimindeki Pers Irakı da Yakubiye'ye karşı bir direniş merkezi haline geldi, ancak Bayındır'ın Köse Hacı'yı tutsak alması, yeni rejime yönelik iç tehditlere son verdi. Bu oldukça acımasız önlemlerin yolaçtıđı hoşnutsuzluk bir bakıma kitlesel genel vergi bađışıklıđı ve Uzun Hasan'ın tanıdıđı bireysel malî ve idarî bađışıklıklara dokunulmayacađının ilan edilmesiyle kısmen yumuşatıldı.(10)

Sûfî Halil Beg Musullu, Timur Osman Beg Miranşahî gibi güçlü komutanları da kapsamına karşı Yakubiye cuntası, Muşasa ve Osmanlıların, Timurî, Karakoyunlu ve Memlûk serüvencileriyle birlikte Sultan Halil'in devrilişinin yarattıđı kargaşadan yararlanmak istemesi nedeniyle, konumunu güçlendirecek fırsatı bulamadı. Irak, Fars ve Azerbaycan'daki nominal efendilerinden hep zaaf belirtileri kollayan Kuzistanlı mehdîci Muşasalar, Akkoyunlulara karşı ilk harekete geçenler oldu. 1478/883'te Bađdat'a kadar ilerlediler. İzleyen onyıll boyunca ara ara yükselen bu ayaklanma, Yakub hükümeti için en tehlikelisi olacaktır.(11) Eski Akkoyunlu bađlı beyliklerinden Bayburt'un kuzeyindeki Torul ya da Ardası beyliđinin 1479 baharı/884 başlarında Osmanlılar tarafından fethedilmesi, Tebriz'de Fatih Mehmed'in dođu Anadolu'daki topraklarını da Yakub ve destekçileri aleyhine genişletmeye kalkışacađı kaygısını doğurdu. Ne ki Osmanlılar, daha ileri gitmeyerek KelkitÇoruđ vadisini Trabzon ve hinterlandı ile, Akkoyunluların Arminiye bölgesi arasında sınır olarak belirlediler.(12) O yıl ve daha sonra, Ak-

koyunlu İmparatorluğu'nun öbür ucunda Bayındır ve Sûfî Halil Beg Ebu Bekir b. Ebu Said Timurî ile Cihanşah Karakoyunlu'nun torunlarından İbrahim b. Muhammedî'yi Kirman'dan kovarak çevre bölgelerde Yakubî denetimini sağladı.(13)

Mısır ve Suriye Memlûkları, Yakubiye'nin karşı karşıya geleceği son dış düşmanlardı. 1480 baharı/885 başlarında Tebriz'in efendileri, Kahire'deki Memlûk sultanı Kayıtbay'a bir elçi göndermişler, ancak sultan, Hacca gittiğinden elçiyi kabul edememişti.(14) Birkaç ay sonra Yaşbak 1473/877'de Uzun Hasan'ın Suriye üzerine başarısız seferinin önünü keşen Memlûk subayı komutasında büyük bir keşif kuvveti Suriye bozkırlarındaki asi Arap aşiretlerini yatıştırma talimatıyla Kahire'den yola çıktı.(15) Arab El-Fadl, o ana dek Şam, Hama, Trablus ve Halep'ten birliklerin katıldığı Yaşbak ordusu karşısında geriledi. Kişisel hırsların, Uzun Hasan'ın torunlarından öç alma isteğinin ve belki de Yakubiye aleyhtarı Akkoyunlu subayların teşviklerinin kamçılacağı Yaşbak, ceza seferini Fırat sınırının ötesine de taşıyarak Ruha kalesini kuşattı. Kent valisinin acil yardım talebi üzerine sağ ve sol kanatları, Süleyman Beg Bican ile Sûfî Halil Beg Musullu komutasındaki geniş bir Akkoyunlu ordusunun başına geçen Bayındır Musullu, Memlûklar'a karşı meydana çıktı. İki ordu Kasım 1480 sonu/Ramazan 885'te Ruha (Urfa) dışlarında karşı karşıya geldi. Sayıca az olan Memlûk kuvvetleri tümüyle dağıldı.(16) Muharebede tutsak düşen Yaşbak kuşkusuz Bayındır'ın isteğiyle birkaç gün-sonra idam edildi. Memlûk tutsaklarının salıverilmesi sorunuyla birlikte bu eylem, ilerideki aylarda Yakubîlerin Kayıtbay'la ilişkisinde sıkıntılar yaratacaktır. Ne ki, Kayıtbay'ın kaçak Cem Sultan'a sığınma hakkı tanımamasından doğan Osmanlı Memlûk gerginliği bir yanda, Bayındır'ın artan itaatsizliği öbür yanda, Kayıtbay'la Yakub arasında bir yakınlaşma zemini hazırlamıştır. Tebriz'deki Memlûk tutsaklarına onur giysileri verilerek salıverildiler ve Yaşbak'ın idamı konusunda sultandan resmen özür dilendi. Sultan da bunun karşılığında 1473/877-78'den bu yana tutulan Memlûk tutsaklarını salıvererek Uzun Hasan'ın ölümünden sonra ilk kez Irak hac tahtirevanının

İlicaz'a girmesine izin verdi.(17)

Sultan Halil, Ebu Bekir Timurî ve Yaşbak karşısında kazandığı bu zaferlerden cesaretlenen Bayındır, Yakubiye'yi dağıtıp kuklayı devirerek iktidarı ele geçirmeye karar verdi.(18) 1481 güzü/886 ortalarında, Muşşa'yı hizaya getirmekle görevlendirilmişken bu görevi yerine getirmek yerine, Hamadan kentine vardığında taht üzerinde kişisel hak iddiasını öne sürdü. Hareketine ilk destek, yerel Bayındır, Alpavut ve Çemişgezekî Kürt reislerinden geldi. Azerbaycan'daki Miranşahî ve Çakırlulara da yeni hükümete katılma çağrısı yaptı. Ancak Yakub'a suikast plânının suya düşmesinden sonra, Bayındır'ın başkaldırısı hızını yitirmeye başladı ve çoğu, eski destek vaadlerini geri çekti. Bayındır'ın seyren kuvvetleri, Yakubiye'ye bağlı Sûfî Halil Beg Musullu, Süleyman Beg Bican ve Timur Osman Beg Miranşahî karşısında fazla dayanamadı. Bayındır onu izleyen ve başat aşiretin diğer mensupları idam edildi. Mevkilerinden edilmiş konfedere aşiret önderleriye yerlerine geçirildiler.(19) Yönetici cuntanın bu anahtar kişisinin ölümü hem dört yıllık iç savaşa son verdi, hem de Yakubiye içinde safların yeniden belirlenmesine yolaçtı. 1481/886'dan 1490/896'ya dek Yakub'un kişisel hükümlerinden söz etmek mümkündür.

YAKUB'UN BAĞIMSIZ YÖNETİMİ

Yakub'un resmî tarihi Âlemârâyi Eminî'deki dört yıllık boşluk nedeniyle, Bayındır'ın ölümünden sonra merkez ve taşra illerinde, hükümetin yeniden örgütlenmesi yönünde girilen çabalar konusunda sağlıklı veriler bulmak olanaklı değildir.(20) Yine de daha sonraki kaynaklarda dağınık bilgiler, bu ve izleyen dönemlerdeki birkaç önemli eğilimi izlemeyi olanaklı kılar. İlkın, Yakub'un hükümlerinin, akraba ve doğrudan sultana bağlı bireylerin merkezî hükümetteki işlevlerin çoğunu ele geçirmeleri anlamında kişisel olduğu, açıktır. Dolayısıyla, en yüksek düzeylerde Yakub'un annesi Selçukşah Begüm, saray ve genelde hanedan işlerini yönetmeyi sürdürmekteydi.(21) Yakub'un lalası Süleyman Beg Bican, başve-

ziri olarak başkomutanlık ve yönetim divanı başkanlığı görevlerini elinde topladı.(22) Yakub'un hocası Gâzi İsâ Savacî de Akkoyunluların dinsel, sonra da malî yönetimini üstlendi.(23) Bu kişilerden herbirinin oluşturduğu iktidar üssü, patronaj ve kayırmacılık esaslarına göre yayılarak Yakub'u etkilemek, merkezi denetlemek ve görev dağılımı hakkı üzerinde üstünlük sağlamak konularında güçlü, üçlü bir rekabet alanı yarattı.(24)

Merkezî yönetimle genellikle merkezkaç olarak tanımlanan çift kutuplu ilişkisine ek olarak taşra rejimi Akkoyunlu İmparatorluğunda dördüncü bir kesim oluşturmaktaydı. Uğurlu Muhammed'in isyanının ardından tımar sisteminin Uzun Hasan tarafından yavaş yavaş dağıtılmasından sonra, ana bölgeler ya yöneticinin kişisel maiyetinden birinin denetimi altına girmiş, ya da daha sık olarak konfedere aşiret reislerinden birine verilmişti. (Ancak kuzeydoğu Azerbaycan'da Mugan bölgesindeki Çakırlı mülkü gibi kimi kalıtsal alanlar, parçalanmamıştı.) Bu sürecin ilk aşamalarında, öncelikle yarar esasına temellendirilen görev imtiyazları genellikle kısa süreliydi ve valiler hızla devriliyorlardı.(25) Dahası, valilerin askerî desteğini oluşturan taşra aşiret birlikleri, başlangıçta yerel köklerinin oluşmasını dizginlemek ve tek bir grubun özel çıkarlarının ağır basmasını engellemek üzere birkaç aşiretten unsurlardan oluşmaktaydı. Yine de tımarların dağılması süreci Şbankare ve Fars bölgelerinin merkezden divan tarafından yönetilen topraklara katılmasıyla 1478/883'te Yakub adına gerçekleştirilen darbeyle tamamlanmasına karşın,(26) Fars ve Arap Irakı'nda, Purnaklar ve Arminiye ve Diyar-ı Bakır'da da Musullular tarafından yerel özerkliklerin temelleri, on yıl sonra sağlama alındı.(27) Böylelikle, tımar sisteminin konfedere aşiret savaşları döneminin dağılıma ve kargaşasını haber verircesine sonraki kimi Safevî kurumlarını çağrıştıran bir yarı bağımsız aşiret bölgeleri rejimine dönüşmesi, Yakub yönetiminin en anlamlı siyasal gelişmeleri arasında sayılmalıdır.

Bu dönemin bir başka iktidar odağı Sûfi Halil Beg Musullu'nun enerjik ve hırslı kişiliğinde yatar. Bayındır'la çatışması sırasında Yakub'a gösterdiği bağlılık karşılığında ve olasılıkla kendisini baş-

kentteki siyasal sahneden uzak tutmak niyetiyle, Yakub'un ilk ođlu Baysungur'un lalası oldu ve Fars bölgesi valiliđine atandı.(28) Ancak burada, Tebriz hükümetini fazlasıyla kaygılandırarak şekilde, bağımsız hareket etme eğilimleri sergilemeye başladı. En önemli Hint Okyanusu-İran Körfezi antrepolarından adakenti Hürmüz üzerine başarısız saldırısının ardından geri çağrılarak girişgenlik ve savaşıllığı merkezdeki siyaset yapıcılarının hizmetine sokulmak üzere Gürcü seferinin başına geçirildi.(29) 1486/891'den 1490/896'ya dek komutanlık yapan Sûfi Halil, kafirlere karşı az çok sürekli gazâlar sürdüren Akkoyunlu birliklerini yönetmekle kalmıyor; imparatorluk topçu kuvvetlerinin büyük kısmını da denetliyordu. Bu iki etkenin bileşimi, onu imparatorluğun en güçlü komutanı kılmaya yetmişti.(31)

Kişilere ve tikelliklere karşı Tebriz kenti çağın büyük İslamî başkentlerinden biri(32) yalnızca Yakub'un göçer sarayının değil, Akkoyunlu İmparatorluğu'nun tüm siyasal, iktisadî, kültürel ve dinsel yaşamının çevresinde döndüğü merkez olarak kaldı. Tebriz'in efendileri Uzun Hasan döneminde olduğu gibi hem grande politique* hem de yüksek İslam ideallerine hizmet etmeyi sürdürmekle birlikte, vurgu, birinciden ikinciye doğru belirgin bir biçimde kaymıştı. Uzun Hasan'ın dünya egemenliği düşleri yerini siyasal tecritçiliğe bıraktı. Yakub döneminde Akkoyunlu topraklarına hiçbir yeni katılım olmayışı da bu gerçeği vurgulamaktadır. İmparatorluk düşlerinin sönmesiyle Avrupalı devletlerle bağlaşıklıklar da giderek zayıfladı. Bu, kısmen 1479/884'te Osmanlı-Venedik savaşının sona ermesi gibi dış etkenlere bağlı olmakla birlikte Avrupa'yla diplomatik ilişkilerdeki gevşeme kısmen, Akkoyunluların ilgisizliği ve dikkatlerini başka konulara yöneltmeleriyle açıklanabilir.(33)

Yakubî oligarşinin başlıca kaygılarından biri, iktisadi statükonun sürdürülmesiydi ve bu amaçla, Hazar-Akdeniz ipek ticareti yolu üzerindeki Tebriz'in elde tutulup güçlendirilmesine bir hayli

* (Fr.) büyük politika (ç.n.)

enerji ayrılmaktaydı. Vasal Şirvan Krallığıyla siyasal bağlar, Yakub ile Şirvanşah Ferruhyesar'ın kızı Gevher-Sultan Hanım arasındaki evlilikle sağlamlaştırılmıştı. Bu ilişkiler, bundan sonraki dönemlerde de nezaket çerçevesinde yürütülmüşe benzetilmektedir.(34) Buna karşılık, Tebriz ile güney Hazar kıyısındaki geleneksel özerk küçük devletler arasındaki ilişkiler çok daha karmaşık ve gerilimliydi. Bölgenin gerçekte bir yarı bağımsız eyaletler ve kantonlar mozaiği oluşturmasına karşın, 15./9. yüzyıl sonlarında batıda, Gîlân'daki Biyapas ve Biyapış'ın Kiyabî ya da Malatî seyyidleri, orta Rüstemdar eyaletinin kadîm Pasduban hanesi ve doğuda Mazandaran'ın Kavvamî ya da Maraşî seyyidleri burada belli başlı bir siyasal güç olarak ortaya çıkmışlardı.(35) Bu siyasal bölümlenmelerin haraca tabî statüleri ve katkılarının miktarı Uzun Hasan döneminde saptanmıştı(36): Örneğin, 1476/881 tarihli bir imparatorluk fermanına göre Gîlân'da Biyapas eyaletinin ödeyeceği haraç, yıllık Bursa ipek pazarında 1.2 milyon akçe tutarındaki 7.200 kg. ham ipek üzerinden hesaplanmıştı; ayrıca Erzincan'da 300.000 akçeye yakın geçiş vergisi ödeyeceklerdi. Kavvamîlerin denetimindeki Mazandaran'a biçilen haraç, bunun üç katıydı.(37) Ne ki, Yakub'un döneminde bazı bölgeler, özellikle de Mazandaran ödemelerini geciktirmeye başladı ve gerek zamanı geçmiş vergileri toplamak, gerekse belirlenen miktarda ipeğin Tebriz depolarına ulaşmasını sağlayacak yeni yöneticileri göreve getirmek üzere Hazar bölgesine sık sık Akkoyunlu askeri keşif kolları gönderilir oldu. Bu çabaların her zaman başarıyla sonuçlandığı söylenemez: Örneğin 1483/888'de Mazandaran'ın haracını tahsil etmek üzere yola çıkartılan yüksek rütbeli bir Türkmen görevli ve çok sayıda sipahi II. Seyyid Abd ül-Kerim ve izleyicileri tarafından Sari yakınlarında katledildi.(38) Suç ve itaatsizliklerin sürmesi, Akkoyunluların 1487/892'de Mazandaran'ı istilaları ve Seyyid Abd'ül-Kerim'in Gîlân'daki bağlaştığı Ali Mirza Kiyâî'yi ciddi biçimde tehdit etmeleriyle sonuçlandı.(39) Abd'ül-Kerim'in Tebriz'e iadesi ve Mirza Ali'nin ağır bir haraçla cezalandırılmasına karşın, Hazar bölgesi, Mazandaran'ın 1488/893'te doğrudan ilhak edilmesine karşın Ya-

kub hükümeti için ciddi bir yönetsel sorun olarak kaldı.(40)

Diğer İslâm başkentleriyle ilişkilerde -Herat, Kahire ve İstanbul- iktisadî ve ticarî kaygılar, nedeniyle yüzeysel bir barış havası egemendi. Yakub'un hükümrânlığı dönemindeki Akkoyunlu-Timurî diplomatik ilişkilerde eski gerginliklerden eser kalmamıştır. Genellikle ailevî, kültürel ya da dinsel konular çerçevesinde gelişerek iki haneyi birbirine bağlayan iyi niyet vurgulanır.(41) Benzer şekilde, Yakub'un Kayıtbay ve II. Bayezid'le ilişkileri de standart anlatı ve diplomatik kaynaklardan yansıdığı kadarıyla, ilk bakışta aynı ölçüde nazik ve dingin.(42) Ne ki bu malzemenin yakından incelemesi ve basılmamış belgelerden sağlanan bilgiler, 1484-91/889-96 Memlûk-Osmanlı savaşları boyunca gerek Kahire, gerekse İstanbul'da, Yakub'un gerçek niyetlerine bakışta korku, kuşku ve belirsizliğin egemen olduğunu gösterecektir. Bu gerilimlerin ilk belirtisi, Yakub'un Kayıtbay-Bayezid anlaşmazlığında arabuluculuk önerisinin Memluk sultanınca tartışmasız reddedildiği 1487/892'de ortaya çıkar. Aynı yıl, daha sonra, bir Osmanlı istihbarat raporuna göre Yakub, Kum'daki iki Memlûk elçisine Kayıtbay'la eski anlaşmasına bağlılığını sürdürdüğünü ve Kahire'deki "babası"nın yardımına koşacağına söz vermiştir. Gerçekte, rapora göre niyeti Anadolu'yu baştan başa boyunduruk altına alarak İstanbul'u fethetmektir. Yine raporda, Yakub'u bu plânını uygulamaya geçirmekten Şeyh Haydar Safevî'nin 1488/893'teki ayaklanmasının alakoyduğu kaydedilmektedir.(43) 1490/895'te bir rapor kaleme alan daha ılımlı ve gerçekçi bir Osmanlı ajanı da Osmanlıların elindeki Karahisar üzerine bir Akkoyunlu saldırısından söz etmekle birlikte,(44) Tebriz'in, iktisadî yaptırım korkusuyla savaşan güçler karşısındaki kesin tarafsızlık siyasetinden vazgeçtiği yolunda somut bir kanıt rastlanmamaktadır. İpek ticaretinin İran'ın modernizm öncesi iktisadındaki önemi göz önünde bulundurulduğunda, bu hareket tarzı Yakub rejiminin Halep ve Bursa pazarlarına geçişi tehlikeye atma konusundaki isteksizliğinin mantıksal sonucudur.(45)

Bu ihtiyatlı siyasalarla yalnızca savaştan kaçınılmakla kalınma-

mış, aynı zamanda Tebriz'deki gösterişli, ama masraflı sarayın elinde önemli bir servet birikimi olanaklı olmuştur. Babasına kıyasla, Yakub'un yönetimi elinde biriken aşırı zenginliğin yarattığı gerginlikler aşağıdaki öyküde de çok güzel sergilenmektedir:

“Bir keresinde, Memlûk ve Osmanlı elçileri Tebriz'e ulaştığında, Sultan Yakub Mirza, onlara gösterişli bir kabul töreni düzenledi. Yakub, üzerinde sırma işlemeli bir kaftanla tahta oturmuş; elçileri kabul ediyordu. Herkes yerini aldığı anda içeri Gâzî İsmâ girdi. Hükümdarı bu giysiler içinde görünce öne çıkıp şöyle konuştu: “Sırma işlemeli giysiler giymek, Şeriat'a aykırıdır.” Bundan sonra mübaşir Sırac'üd-Din'e, kaftanı Yakub Mirza'nın sırtından çıkartıp yerine düz, sade bir aba giydirmesini buyurdu. Hükümdar sesini çıkarmadan boyun eğdi.”(46)

Dahası, görkemli devlet kabul resimlerinde, ziyafetlerde ve av partilerinde görülen aşırı gösteriş düşkünlüğünü, Akkoyunlu yönetiminin büyüklüğüne ve zenginliğine tanıklık eden anıtsal, mimarî yapıtların inşasında da izlemek olanaklıdır. 1484/889'da tamamlanmış olan ve Cihanşah'ın Muzafferiye'sinden birkaç kat büyük Nâsiriye Camii ve medresesini, birkaç yıl içinde tamamlanan ve çağdaş Avrupalı yolcular tarafından İran'ın harikalarından biri sayılan dünyevî İşretâbâd Bahçeleri ve Heşt Behişt Sarayı gölgede bıraktı.(47) Anlatı kaynakları, Akkoyunlu başkentinin zenginliğine tanıklık eden okul, han, pazar, depo, hamam ve kanallar gibi kamu yapılarından sözetmektedir.(48)

Ancak Yakub'un edebiyat, bilim ve güzel sanatların üzerindeki himayesi, Tebriz'e bu projelerden daha çok bir uluslararası bir ün sağlamıştır. 1470/875'te Ebu Bekr Tihranî-İsfahanî'nin Diyarbakır Kitabı'yla başlayan saray tarihçiliği, Fazlullah Huncî-İsfahanî “Eminî”nin Eminî Dünya Tezhibi'yle daha yüksek bir belagat düzeyine ulaşmıştır. Şirazlı Ehlî, Baba Figanî ve Banaî kendileri de birer edebiyat düşkünü olan Yakub ve Gazi İsmâ'nın teşvikleriyle serpilmiş şairler evreninin önde gelen yıldızları arasındaydı. Bu şairlerin, Fars şiirinin, Hint esinli tasavvufî biçimlenişine katkıda bulunmuş olmaları olasıdır.(49) Dahası, Hüseyin Baykara'nın Herat'taki

sarayında yaşayan, Nakşibendî mutasavvıf ve klasik büyük şair Câmî, bazı vesilelerle Yakub'la yazışmakla kalmamış; allegorik öykü Salaman u Absal'ın yeni bir versiyonunu Yakub'a (ve kardeşi Yusuf) ithaf ettiği gibi onun adına daha kısa birkaç kaside kaleme almıştır.(50) Hat sanatlarının yanı sıra minyatür de 15./9. yüzyıl sonlarında Akkoyunlu himayesi altında, yüksek bir özgünlük düzeyi ve gelişkinliğe ulaşmış; Herat'taki ünlü Timurî ekolle rekabet eder hale gelmiştir. Son incelemelerin de gösterdiği gibi, Tebrizli sanatçıların zengin ve coşku dolu üslûbu 16./10. yüzyıl Tahmasb döneminde Safevî resim sanatının gelişmesi üzerinde esaslı bir etki yapmıştır.(51) Sonuç olarak Türkmen mimarîsi, şiiri ve resim sanatı üzerine araştırmalar, henüz çok başlangıçta da olsa, Yakubî Tebriz'in, çok önemli bir İslamî kültür merkezi olduğu; Türkmen yönetiminin kültürel kısırlığı ve barbarlığı konusundaki genellemelerin en azından aceleci yargılar sayılması gerektiği rahatlıkla söylenebilir.(52)

Yakub'un hükümeti, aristokratik İslamî kültürü besleyip desteklemenin yanı sıra, rejimin siyasal-dinsel meşruiyetini sağlama yolundaki çabalarıyla, İslami egemenlik simgelerini kullanmaktaydı. Bu siyasa, ana hatlarıyla Uzun Hasan döneminde saptanan biçimi izledi. Eylül 1485/Ramazan 890'da örneğin, Yakub "İmam" ve "İslam sınırlarının koruyucusu" vasfıyla Akkoyunlu gâzilerini Gürcü kâfirler üzerine sürdü. Yakub'un ikinci ve son kişisel askerî girişimi olan bu sefer, maddî ve manevî bakımlardan son derece başarılı oldu. Akkoyunlu topçu ateşi karşısında çaresiz kalan Gürcistan kentleri Ahalkelek, Ahıska ve Atskuri teslim olarak hükümdarın önderliğindeki dinsel kurumlarca paylaşılmak üzere çok sayıda ganimet ve savaş tutsağı verdi.(53) Gürcistan gazâsından sonra resmî kaynaklarda Yakub'un imamlığına işaret eden göndermelerin ortaya çıkması; olasılıkla rastlantı değildir. Nisan 1487/Cemaziyülevvel 892 tarihli bir belgede, Yakub, İmâm-ı Zaman sıfatıyla iki Ermeni din adamını cizyeden bağışık kılmaktadır.(54) Aynı yıl, daha sonra, tanınmış hadis derlemecisi ve sonradan resmî tarihçi Fazlullah Huncî-İsfahanî, Müslüman devletin başı olarak

Akkoyunlu hükümdarına bağlılık yemini etmek üzere Sahend Dağı'ndaki yazlık saraya gitmiştir.(55) Nihayet, 17./11. yüzyıla ait bir Şîi biyografi çalışması, Uzun Hasan imparatorluğunun ideolojik temel direği Celal'üd-Din Devvânî'nin de Yakub'u tüm Sünnî Müslümanların dinsel-siyasal başı olarak tanıdığını kaydetmektedir.(56)

Devvânî'nin, elçinin yenilenmesi kuramını, gerçek bir hanedan kavramı oluşturmak üzere Yakub'a uygulatma yolunda başka çabalar da olmuştur. Allah'ın Gölgesi Yakub'un babasının dürüst kişiliğiyle kutsal karizmasını aldığını söyleyen tasavvuf şairi Câmî'nin sözleri, bu görevi kuşkusuz kolaylaştırmaktaydı.(57) Dahası, Gâzi Hüseyin 'Meybudî'ye göre Yakub, Hülefâ-yı Râşidîn denen ilk dört halifeye denkti; hükümdarlığı, binyılın başlangıcını ve vaadedilen kurtarıcının gelişini müjdeliyordu.(58) Bu fikirler Fazlullah Huncî-İsfahanî'nin, Yakub'un tahta çıkışı üzerine kaleme aldığı yenilgisinin değil, Yakub'un ortaya çıkışının oluşturduğu; iman tazeleme konusundaki ilahî görevin tek bir kişiye değil, Bayındır aşiretinin Uzun Hasanî hanesinin bütününe yüklendiği sonucuna bağlandı.(59) Birinci ilkenin, ikinciyi Yakub soyundan bir temsilciyle sınırlamayı ve böylelikle de, tahta geçiş düzeninin doğuma bağlanacağı bir hanedanın oluşmasını sağlamayı hedeflediği açıktır. Çalاکalem uydurulan bu hanedan kuramının, Baysungur'un muhalefetle karşılaşmaksızın babasının tahtına geçmesini sağlamadığı; yalnızca konfedere aşiret savaşları sırasındaki siyasal olaylardan değil; Huncî-İsfahanî'nin genç sultan Baysungur'a yönelttiği kof onursal sanlardan da anlaşılabilir:

“Halifenin sığınağı, Allah'ın gölgesi, Oğuz Han'ın zaferlerinin, Anuşirvan'ın başarılarının varisi.”(60)

Burada, İslamî meşrulaştırıcı ilkeler diğer büyük evrensel egemenlik ve kutsal krallık unsurları arasında ön sırayı tutmaktadır.

Kâfirlere karşı yürütülen savaşlardan edinilen ganimetlerin yanı sıra, Yakub'un hükümetine ideolojik destek sağlayan İslamî aristokrasi ve entelijensiya, daha önceki yönetimlerde de olduğu üzere, ihsanlar, kişisel dokunulmazlıklar, nakdî ve aynî armağanlar, köleler ve vergi bağışıklıklarıyla ödüllendirilmekteydi.(61) Bu sı-

nın gözüne girmeye istekli olmasına karşın Yakub, vezir ve siyasi danışmanlarından, Uzun Hasan'dan daha çok etkileniyordu; bu iki grup arasındaki, giderek artan çıkar çatışmaları, olasılıkla en canlı betimlemeyi Şeyh İbrahim Gülşenî'nin yazılarında bulmaktadır. Bir kıssada, Yakub'a imparatorluğun ayakta kalabilmesi için Şeriat ve seküler yasa ilkelerini bürokrasinin üzerinde tutması va'zeliyordu.(62) Başka kıssalarda, Şeyh İbrahim, vezirlerin, devlet gelirlerini arttırmak için dinsel kurumların mensuplarının dokunulmazlık ve bağımsızlıklarını kaldırma ve ücretlerinden kısıntı yapma tasarılarının önünü kesmek için, doğrudan yönetici nezdinde müdahalede bulunmakta; hazine açıklarının dengelenmesi için hükümdarla vezirler ve askerî önderlerin kişisel gelirlerinden kısıntıya gidilmesini önermektedir!(63) Şeyh İbrahim'in öğütleri başlangıçta tutulmakla birlikte sonra gözardı edildi. Bunun sonucunda Gâzi İsâ'nın 1489-91/894-96'daki felâketli bürokratik reformları başlatıldı.

Yakub'la halk İslâmî'nin temsilcileri arasındaki ilişkilerin soğumasında Yakub'un danışmanlarının da etkisi olmuş olabilir. Uzun Hasan'ın şamanşeyhi esrik Baba Abd'ül-Rahman Şamî'nin ölümünden sonra onun saraydaki yerini, daha ılımlı Halvetî dervişleri, Dede Ömer Ruşenî'yle Şeyh İbrahim Gülşenî aldılar. Bu iki şeyhin Yakub üzerindeki etkilerine yukarıda değinilmişti. Başka ılımlıların aynı ölçüde talihli olmadığını Nakşibendî Derviş Sırac'üd-Din Kasım'ın durumu göstermektedir. Tebriz'deki dinsel cemaatin saygıdeğer bir üyesi olan Derviş Kasım, Uzun Hasan ve Sultan Halil dönemlerinde de birçok yüksek mevkide bulunmuştu. 1486/891'de Nasıriye'de medrese müderrisliği yapmaktaydı. Aynı yılın Mart/Rebiülevvel ayında, Tebriz'de fazlasıyla hırslı genç bir Türkmen askeri, Cihad adına İslam'ı kabul etmeye yanaşmayan zengin bir Ermeni taciri öldürmüştü. Olayı öğrenip askeri idam eden Yakub'un adamları, kellesini Ermeni cemaatine teslim ettiler. Ne ki Ermeniler kendi mahallelerinde kelleye top oynamaya koyuldular. İslamî dinsel sınıfların şoka uğramış temsilcileri, Derviş Kasım önderliğinde Yakub'dan, askeri, dinin gereklerine uygun bi-

çimde gömme izni aldılar. Ancak cenaze töreni geceye doğru, Yakub ve dostlarının işret etmekte olduğu sarayın yakınlarında bir kitlesel gösteriye dönüştü. Öfkeden gözü dönmüş sarhoş sultanın huzuruna getirilen Derviş Kasım, oracıkta Yakub ve saray hizmetlileri tarafından idam edildi. Ertesi sabah, Derviş Kasım'ın, hükümdarın elleriyle öldürüldüğü haberi Tebriz'e yayıldığında, Müslüman teba ayaklandı. Yakub, buna, birliklerine kenti birkaç saat boyunca yağmalatarak ve teb'a üzerine ağır bir ceza uygulayarak karşılık verdi.(64) Bu olayın yarattığı karşılıklı düşmanlık, Yakub ve maiyetinin başkenti hemen hemen terkedişinin nedeni olabilir. 1486/891'den 1491/896'ya Yakub yeni bitirilen sarayı Heşt Bihişt'te oniki aydan az zaman geçirdi. Haydar Safevî'yi yenilgiye uğrattıktan sonra, 1488 Temmuz'dan Ağustos'a/893 Şaban'dan Zilkade'ye dek süren dört aylık son ziyaretindeyse halkın önünde şarap içmeye tövbe etti ve Tebriz'in Müslüman halkının içki içmesini yasakladı.(65) Ancak başkent sakinleri, bu taktiğe gelmedi. Hatta iki yıl sonra, Yakub'u kışın burada kalmaktan caydırmak için salgın hastalık söylentisi dahi yaydılar.(66)

Yakubî rejimin kentli halk tarikatlarından uzaklaşmasını, taşrada merkezî hükümetle aşırı Muşâşa ve Safevî paramiliter binyıl hareketleri arasında artan düşmanlık izliyordu. 1488/893'te, Uzun Hasan'ın ölümünden kısa süre önce güneyde başgösteren Muşâşa hareketleri, II. Bayezid'e hitaben yazılmış bir mektuba göre "Irak ilinin yarısının yitirilmesiyle" sonuçlandı.(67) Doğrudan askerî hareket gerekiyordu. Mansur Beg Purnak komutasındaki Fars, Pers Irakı ve Arap Irakı orduları, Kuzistan'daki önemli Muşâşa merkezi Şuşter'i kuşatıp ele geçirdiler. Ancak Muşâşa önderi Scyyid Muh-sin, elini çabuk tutarak rejimle anlaşıp Beyliğin Akkoyunluların eline geçmesini engelledi. Huncî-İsfahanî 1490/895 yılbaşı törenlerinde Yakub'a bağlılık yemini eden bağlı beylikler arasında onun da adını saymaktadır. Kuzeydeyse Yakub'un kuzeni ve kayınbiraderi Haydar Safevî'nin faaliyetleri, daha da sert önlemleri gerektirmekteydi.

Safevî tarikatının radikal kanadının ilk kez 1460/864'te, Şirvan-

şah Halil'e karşı savaşırken ölen Cüneyd'in döneminde ortaya çıkan radikal karakteri, babasının ölümünden sonra doğan oğlu Haydar döneminde iyice belirginleşti. Haydar, dayısı Uzun Hasan'ın Azerbaycan'ı ele geçirişinden bir süre sonra Erdebil'de Safevî tarihinin önderliğine yükseldi. Cüneyd'in Suriye ve Anadolu'daki aşırı Şii Türkmen aşiretlerinden müritleri, genç şeyhin çevresinde toplandılar. Huncî-İsfahani'nin, Haydar'ın savaşçı eğilimleri ve Erdebil'de terör estirmesine ilişkin canlı, ama taraflı anlatısı, bu gelişmeler karşısındaki resmî tedirginliği ve kaygıları yansıtmaktadır.(68) Haydar'ın mevcut siyasal kariyeri 1483/888'de başladı(69) ve ertesi yıl, Yakub isteksizce de olsa ona, kâfir Çerkeslere karşı savaşma izninin yanı sıra Yakub'un kayınpederi ve Cüneyd'in katilinin oğlu Şirvanşah Ferruhyesar'ın topraklarından geçme hakkı verdi.(70) 1486/891'de Haydar, ikinci kez Çerkesler üzerine yürüdü ve Erdebil'e bol ganimet ve tutsakla döndü. Ancak bu keresinde Yakub, kuzeni Haydar'ı Tebriz'e çağırarak bundan böyle askerî girişimlerden uzak durmaya ve kendisini yalnızca müritlerine manevî rehberlik yapmaya adamaya yemin ettirdi.(71)

Ne ki, Haydar'ın 1488/893'teki başkaldırısının sorumluluğu, kısmen ona Gürcü sınırında yenilgiye uğramış bir Akkoyunlu ordusunu destekleme emri vererek Haydar'ı yeminini çiğnemeye zorlayan Yakub'a düşmektedir.(72) Ancak Safevîlerle Sûfî Halil Beg Musullu kuvvetleri arasında önerilen askerî işbirliği, hiçbir zaman gerçekleştirilmedi. Haydar harekete geçirilmiş birlikleriyle birkaç ay boyunca Kur Irmağı vadisinde karargâh kurarak Yakub'dan Çerkesler üzerine üçüncü kez yürüyebilmek için resmî izin beklemeye koyuldu. Kuzeninın isteğine nihayet boyun eğen Yakub, Şirvanşah'a bir kez daha Safevî gâzilere topraklarından geçiş izni vermesini söyledi. Ancak Haydar, doğrudan Çerkezistan üzerine yürüyecek yerde Kur'u geçerek Ferruhyesar'ın başkenti Şamakî'ye saldırdı ve Şirvanşah'ı kovalamaya koyuldu.(73) Kuşatma altındaki vasalının acil yardım isteğine uyan Yakub, başkomutanı Süleyman Beg Bican komutasında büyük bir Akkoyunlu sipahi kuvvetini, Şirvanlılara yardım etmek üzere gönderdi. Âsileri Kaf-

kasya içlerine dek izleyen Akkoyunlu-Şirvanî ordusu 9 Temmuz 1438/29 Receb 893'te Safevîleri yendi. Haydar'ın kellesi Tebriz'deki Yakub'a gönderilirken, oğulları Sultan Ali, Seyyid İbrahim ve İsmail, Erdebil'deki iktidar merkezinin çok uzaklarında, Fars'taki İstahr kalesinde tutsak edildiler.(74) Safevî tarikatına karşı bu eylemler, Yakubî rejimi bir başka destek kaynağından, Cüneyd ve Haydar'ın radikal öğretilerini benimseyen ve Tebriz'in aristokratik İslamî din, kültür ve siyasetinden pek etkilenmeyen Azerbaycan ve Anadolu Türkmenlerinin desteğinden uzaklaştırdı.

Muşaşa pasifize edildikten, askerî Safevî tarikatı da dağıtılıp öndersiz bırakıldıktan sonra, Yakub'un yönetimi yakın siyasal hedeflerine varmıştı. Artık daha konvansiyonel öbür iç sorunlara dönülebilirdi. 1488/893'te Sûfî Halil Beg Musullu'yu altetmekle Haydar Safevî'nin başkaldırısının ilk evrelerini kolaylaştırmakla kalmayıp, sorunlu Kürdistan bölgesinde de önemli siyasal istikrar-sızlıklara yolaçan Kartlı Begratî beyi III. Constantine, ele alınması gereken ilk sorundu. Kaleler inşasını ve top dökümünü de içeren yoğun hazırlıkların ardından, Sûfî Halil Beg'in yeniden toparlanan ordusu, Bagratî iktidarının belli başlı merkezlerini kuşattı. 1489/894 başlarında Akkoyunlular, Tiflis'i yeniden işgal etmişlerdi.(75) Kartlı Constantine'in istilasıyla da kargaşaya sürüklenen Kürdistan, Gürcistan'dan çok daha çetin çıktı ve sonunda Hassa ordusunun müdahalesi gerekti. 1489 baharı/Rebiülahir-Receb 894'te, Yakub, Süleyman Beg Bican'ı Akkoyunlu denetimini yeniden sağlamak üzere Van Gölü'nün güneyindeki Kürt bölgelerine yöneltti. Dağ karakollarının birkaçını hemen ele geçiren Süleyman Beg'in, birçok âsi reise boyun eğdirmesi kolay oldu. Ancak isyanın önderleri Amadiyeli Hasan Bahadinan ile Hakkârilî İzzeddin Şir Azizan'ı ele geçirme çabaları sonuç vermedi. Süleyman Beg, Diyar-ı Bakır'daki kışlaklarıyla Kürdistan'daki yazlık seferleri arasında, bölgeyi boyunduruk altına alabilmek için iki yıl uğraştı.(76) Yakub'un hükümetinin bu iki güçlü üyesinin bu denli uzun bir süre saraydan uzak kalışı, hükümdarın son yıllarında olayların akışı üzerinde belirleyici bir etki yaptı.

Dolayısıyla Gâzi İsa'nın Yakubî rejim içinde mutlak iktidar kazanışının, Sûfî Halil Beg Musullu ile Süleyman Beg Bican'ın uzaklarda askerî hareketla uğraştıkları bir döneme denk düşmesi rastlantı değildir. 1489/894'ün ilk aylarında Gâzi İsa, merkezî yönetimin büyük bölümü üzerinde kişisel denetim kurabilmişti. Askerî şansölyelik ve belge kâtipliği de bu görevler arasındaydı. Böylelikle, hükümet üzerindeki Cengiz Han Yasasının gölgesini tasfiye ederek Şeriat'ı egemen kılmak gibi bir kisveyle sunulsa da gerçekte imparatorluğun geleneksel İran-İslamî devlet aygıtı çerçevesinde tümüyle yeniden örgütlenmesini hedefleyen kapsamlı bir reform programını uygulamaya koymaya hazır hâle gelmişti.(77) Pratikte, böylesi bir reform tüm devlet gelirleri sisteminin ticaretin göçer askerî elit tarafından yağmalanmasından yerleşik, tarımcı bir "Doğu toplumu"nun düzenli biçimde vergilendirilmesine geçmesini gerektirmekteydi. Bunun sonucunda, damgavat zanaatler, kent ticareti ve transit mallar üzerindeki haraçlar ve suyurgalat kalıtımsal vergi mültezimliği ve belirli alanlarda hukukî dokunulmazlıklar kurumları Gâzi tarafından hedef seçildi. Gâzi, ikinciye kaldırmanın ve toprak gelirleri üzerinde merkezî denetim sağlamanın, ilkinin ilgasını olanaklı kılacağı düşüncesiydi.(78)

Vergi mültezimliği ve imtiyazların kaldırılması, Pers Irakı'yla Fârs'ta başlatılan kadastro çalışmaları, taşra dinsel entelijentyasının büyük kısmını da içeren eski ayrıcalık sahipleri arasında, derhal şiddetli bir protesto dalgasına yolaçtı.(79) Akkoyunlu imparatorluğunun ideolojik temel direği, Celal'üd-Din Devvânî'nin tepkisi özel olarak aydınlatıcıdır:

"Sultan Yakub Han ölümünden kısa süre önce baskı ve zorbalık uygulamaya başlayınca, Mevlana Devvânî şiddetli tepki gösterdi ve bir protesto eylemi olarak beyaz sarığını çıkartıp, "Dünya böyle kaldıkça bir daha sarmayacağım!" dedi. Sultanın öldüğü gece, Mevlâna yumuşayıp beyaz sarığını yeniden kuşandı. O, bir yöneticinin zorbalığına gördüğü an öfkeye kapılır; onun sonu için dua-yı koyulurdu. Ta ki zorba yok olana dek."(80)

Gâzi İsa'nın merkezîleştirici siyasarlarından en ağır darbeyi yi-

yen din k rumu, yalnızca rejimin meşruiyeti konusundaki kabul n  geri  ekmekle kalmadı, hayır kurumlarını da kapatarak kentli alt sınıflar arasındaki hoşnutsuzluęun yaygınlaşmasını saęladı.  te yandan, reformcular, temel geici gelir kaynaęı olan ticari vergilere bařlangıta dokunmadıklarından, bu gelirlerin m ltezimlięini yapan asker  g revlilerin muhalefeti, dinsel sınıflarınki kadar a-pansız olmadı. Yine de,  nemli ticaret kenti Erzincan'ın Halep ve Bursa'ya ipek nakliyatı merkezi valisi G l b  Beg Musullu'nun bařkaldırısının Yakub'un  l m nden iki yıl  nce, yani G zi İ-sa'nın programını aıklamasının hemen ardından bařladığı aktarılmaktadır.(81) Her durumda, 1490/895'te Uzun Hasan'ın S nn -S f  siyasal-iktisad  sentezinin dikiř yerlerinden patlak vermeye bařladığı, aıktır.

Huzursuzluklar Azerbaycan'da 1487/892, 1488/893 ve 1490/895'te bařg steren ciddi salgınlar y z nden had safhayı buldu. Bayındır bařat ařiretinin bazı mensupları bu salgınların kurbanı oldular. Hatta bizzat Yakub dahi 1490/895'te kısa bir s re hastalandı. İyileřmekle birlikte bir hayli zayıf d řen Yakub, Karabaę'daki kışlık kararg hında maiyetine katıldı. Altı aydan kısa bir s re iinde Yakub rejiminin en  nemli kiřileri  lm řt . Akkoyunlular ise řiddetli bir i savařın penesindeydiler. Yine de, Karabaę'da Sultan-Bud'daki kampta tam olarak neler olduęunu kestirmek ok zordur.(82) İnan kaynaklarının oęu, anlatısı ilk elden tanıklıęa dayanmamakla birlikte,(83) bir bařka Akkoyunlu b rokrat İdris Bitlis 'nin tanıklıęıyla desteklenen Hunc -İsfahan 'nin son derece karmařık yorumuyla s zbirlięi etmiř durumdadır. Hunc -İsfahan 'ye g re, kışlık kararg hta patlak veren veba salgınının ilk kurbanları Selukřah Beg m'le Yusuf b. Uzun Hasan olmuřtur.(84) Yakub da  z nt den yeniden hastalanmıř ve hekimlerinin k t  tedavisi ve maiyetinin yarattığı moral bozukluęu sonucu, 24 Aralık 1490/11 Sefer 896 g n   lm řt r.

ok daha dramatik bir yorum, o d nem yabancı gezginlerin imgeleminde yeretmiřtir ve kimi aędař bilimcileri b y lemeyi s rd rmektedir. 16./10. y zyıl Safev  tarihisi Hasan Rumlu'ya g re, 250

Selçukşah Begüm, Uzun Hasan'ın Theodora Komnene'den olma oğlu Mesih Mirza'yı zehirlemeye teşebbüs etmiştir. Bu amaçla hazırladığı kayısı şerbetini hamamdan çıkan Yakub ve Yusuf içmiş, Selçukşah olanları görünce üzüntü ve korkudan, kupada kalan şerbeti bitirmiştir. Ancak Sadeddin, kupanın, tahta Yusuf'un geçmesini sağlamak üzere Yakub için hazırlandığını ve bundan kuşkulanan Yakub'un, karışımı önce annesiyle kardeşine içirdiğini ileri sürmektedir.(85)

Kronoloji sorunları (örneğin Yakub annesinden altı hafta sonra ölmüştür) ve bazı iç tutarsızlıkların (örneğin Hasan Rumlu önce zehirli kupadan, sonra da Yakub'un ölümcül hastalığından söz etmektedir) bu komplonun inandırıcılığını zorlamasına karşın, Yakub'un gerçekten de bir suikaste kurban gittiğine dair başka kanıtlar vardır. Örneğin, Şubat-Mart 1491/Rebiülahir 896'da Şam'a ulaşan söylentiler, Yakub ve akrabalarından çoğunun şiddetli bir biçimde öldürüldüğünü bildirmektedir.(86) Dahası, Huncî-İsfahanî'nin, Minorsky'nin dikkat çektiği "rahatsız edici mecazları"nın yanı sıra, Baba Figanî Şirazî'nin Baysungur b. Yakub'a hitaben Nevruz (11 Mart 1491/29 Rebiülahir 896) tarihli kasideinin iki dizisinde de zehirli kupa olayına değinilmektedir:(87)

*"Korkunç yazgı, sen, kâdehine lâıyk değilsin hükümdarların;
Acı şarabını bir toprak kupada sun.*

ve daha belirgin biçimiyle:

*Bu zevk kupası dolaşırken elden ele, dedim
Tatmamalıyım bu zehir tadında kaseden."*

Şeyh İbrahim Gülşenî'nin biyografisi Huncî-İsfahanî ve Bitlisi'nin doğal ölüm yorumunu doğrularken, Hasan Rumlu'nun hamam temasına da değinir:

Düşümde Sultan Yakub'la anasının ısınmış bir hamama girdiğini gördüm ve bir daha dışarı çıkamayacakları sanısına kapıldım-

devletin çökmek üzere olduğuna dair bir belirtiydi bu.(88)

Daha ileride Şeyh İbrahim'in Yakub'u korkutarak moralini bozduğu ve yaşama isteğini kırdığı çıkar ortaya.(89) Sonuç olarak, Huncî-İsfahanî, Bitlisî ve Gülşenî'nin sözbirliği, Yakub'un öldürüldüğü yolundaki söylentilere ve "rahatsız edici mecazlar"a ağır basmaktadır. Ama bu sorunun nihaî yanıtı, daha kesin kanıtları beklemek durumundadır. Yakub'un ölüm koşulları ne olursa olsun, 1490 sonları ve 1491 başları/Zilhicce 895-Rebiülahir 896 arasındaki olayların neden olduğu yirmi yıl süreli bunalım, Akkoyunlu İmparatorluğu üzerinde ölümcül sonuçlara yolaçmıştır.

KONFEDERE AŞİRET SAVAŞLARI

Selçukşah Begüm, Yusuf ve Yakub'un ölümlerini önceleyen ve izleyen kargaşada, Karabağ'daki kışlık karargâhta siyasal ve askerî üstünlük, Musullu fraksiyonu bir sürü oğul ve yüze yakın aşiret mensubunu içeren Sûfî Halil Beg'in eline geçti.(90) Bu gerçek, başlangıçta kuşkusuz Sufî Halil'in, vasisi olduğu dokuz yaşındaki hasta Baysungur'un, sözüm ona sultanın son isteği uyarınca tahta oturması için, Bayındır ve Mirşahî beylerini ikna etmesinde yardımcı oldu.(91) Diktatörlüğü böylece ele geçiren Sûfî Halil, saltanatın, potansiyel Uzun Hasanî adayı, Yakub'un genelkurmay başkanı Mirza Ali bin Sultan Halil'in idam edilmesini buyurdu. Bu eylem Bayındırları, Ali Han b. Cihangir önderliğindeki Miranşahî kuzenleri alalecele verdikleri onay üzerinde yeniden düşünmeye yöneltti. Uzun Hasan'ın oğlu Mesih Mirza çevresinde toplanarak Baysungur'u tahttan indirdiklerini ilan edip Sûfî Halil ve Musullulara karşı ayaklandılar. Bunun üzerine sultanın karargâhında patlak veren şiddetli çatışmalarda Mesih Mirza ve birçok destekçisi de dahil Bayındır beyleri ve subaylarının tümüyle yok edilmesine yolaçtı. Katliamdan kaçabilen Uzun Hasanîlerden Rüstem b. Maksud yakalanarak Nahçıvan yakınlarındaki Alıncak Kalesine hapsedilirken, Mahmud b. Uğurlu Muhammed, Purnakların denetimindeki Irak bölgesine kaçmayı başardı.(92)

Karabağ'daki katliamın ardından, Sûfî Halil Beg, Yakubî yönetim aygıtını tüm potansiyel muhaliflerden temizleyerek darbesini sağlamlaştırmaya girişti. İlk Mesih Mirza'nın ayaklanmasının hayatta kalabilen önderlerini tasfiye eden Sûfî Halil Beg, göçer askerî elitin yetke ve ayrıcalıklı konumunu nihaî olarak tehdit eden başarısız reform girişiminin mimarı Yakub'un hocası ve diyânet işleri bakanı Gâzi İsâ'yı sapkınlıkla suçlayıp 24 Ocak 1491/13 Rebiülevvel 896'da idam ettirdi.(93) Maliye Bakanı Şah Mahmud Can daha talihliydi; doğum yeri Kazvin'e kaçabildi. Bundan sonra, Azerbaycan'ın etkili Şîi Kuzucî ailesinden Şeyh Muhammed çevresinde yeni bir idare oluşturuldu. Böylelikle, Yakub'un ölümünden yalnızca bir ay sonra, Sûfî Halil Beg en güçlü rakiplerini tasfiye etmiş; Azerbaycan üzerinde tam bir denetim sağlamış ve Horasan sınırında kardeşi Bekir Beg ile, batıda Arminiye'de yeğeni Gülabî Beg'in bağlılığını sağlayabilmişti.

Musullu darbesine ilk tepki, Arap Irakı ve Fars'ın Purnak valilerinden geldi. Hamedan'da Yakub'un uzun süreli Bağdat valisi Şah Ali Beg Purnak, Uzun Hasanî kaçak Mahmud b. Uğurlu Muhammed'i sultan ilan etti. Mahmud, Tebriz'e babasının başarılarını anlatan bir mektup gönderdi: Hasan Ali Karakoyunlu öldürüldü ve Irak babamın kılıcıyla fethedildi. Ben onun oğluyum ve Sûfî Halil haklarımı teslim etmek zorundadır. Baysungur, Diyarbakır ve Azerbaycan'ı alıp da Irak ve Fars'ı bana paylaşma tasarısını reddedip sultan karşıtı Purnak'a yürüdü. Mahmud ve Şah Ali Beg, Darguzin yakınlarında bozguna uğradılar. Şah Ali Beg muharebede öldü, Mahmud ise sonradan yakalanıp idam edildi.

Bu arada, Fars'ın Purnak valisi Mansur Beg, başlangıçta Baysungur'u tanımasına karşın, akrabası Şah Ali Beg'in Musullulara muhalefetini öğrenince, Mahmud'dan yana tavır almıştı. Ancak Darguzin Muharebesinden sonra Purnak isyanının bastırılması; Mansur Beg'i, Baysungur ve destekçilerini tanımanın daha akıllıca bir iş olacağına ikna etti. Bağlılığı, kısa bir süre sonra sınamaya sokularak kendisinden Yazd'deki Kara Osmanî Kayıtmaz Bayındır'ın Baysungur aleyhtarı ayaklanmasını bastırması istenecekti.

Asi Kayıtmaz'ın kellesinin Tebriz'e ulaşması böylelikle hem Purnak cephesindeki huzursuzluğun sona erdiği, hem de Sûfî Halil Beg'in yetkesinin Arap ve Pers İrakı'yla Fars'a dek uzandığı anlamına gelecekti.

Yine de, iki bölge Musullu baskılarına karşı direnmeyi sürdürüyordu: Gilân ve Diyar-ı Bakır. Darguzin Muharebesinin hemen ardından Geylan'a kapı olan kentin, Lahican'lı Ali Mirza Kiyâf'nin eline geçmesini önlemek üzere Kazvin'e bir Akkoyunlu ordusu gönderildi. Kent merkezi, birkaç kez el değiştirdikten sonra, kuzey orta Pers İrakı'nın büyük kısmıyla birlikte nihayet Gilanî denetimine geçti ve iki yılı aşkın bir süre böyle kaldı.(95)

Benzer şekilde, Diyar-ı Bakır'da Yakub'un hâmisî, kayınpederi ve eski genelkurmay başkanı Süleyman Beg Bican, kadîm kişisel düşmanı Sûfî Halil Beg'in egemenliğine karşı kararlı bir seferberlik başlattı.(96) 1491 baharı başları/Cemaziyülevvel 896'da Süleyman Beg, Gülâbî Beg Musullu'yu, Âmid yakınlarında Dicle kıyısındaki savaşta altetti. Yaz ortası/Ramazan'da ise Azerbaycan sınırlarında bizzat Sûfî Halil Beg'le karşı karşıya geldi. Musullu kuvvetleri, uzun süren çatışmalardan sonra Tebriz'e doğru çekildiler. Onları başkent dışında yakalayan Süleyman Beg, galebe çalarak Sûfî Halil Beg'le kardeşi Bekir Beg'i öldürüp altı aylık Musullu askerî dikkatörlüğüne son verdi.(97) Bazı dönem subayların âsîlerin eline teslim ettiği çocuk Baysungur için Süleyman Beg'in karşı darbesi, yalnızca bir efendiden başkasının hizmetine geçmek anlamına geliyordu ve 1491-92 kışı/Şefer-Cemaziyülevvel 897'de yeni diktatörle birlikte yeniden Tebriz'e girdi. Yeni hükümette maliye bakanlığını Hâce Ruhullah Kazvinî, genelkurmay başkanlığınıysa Kara Osmanî Korkmaz b. Kur Muhammed Bayındır üstlenmişti.

Süleyman Beg'in sekiz ay süreli egemenliğiyle öncelininki arasında, içeride pek bir nitel farklılık olmamakla birlikte, Akkoyunlu İmparatorluğu, giderek, bu iç kargaşalardan, kendi adaylarını başa geçirmek üzere yararlanmaya niyetlenen komşularının tehditleriyle karşılaşılıyordu. Örneğin, Şubat 1492/Rebiülâhir 897'de Kahire'ye

ulaşan, Osmanlılar'ın Akkoyunlulara müdahaleyi düşündüğünü belirtir rapor, Memlûk sultanı Kayıtbay'ı, 1477/882'den bu yana Kahire'de oturan Uzun Hasanî Hüseyin b. Uğurlu Muhammed'i tahta geçirmek üzere Tebriz üzerine bir sefere yöneltti. Ancak Kayıtbay sonradan, bazı düşüncelerle bu seferi iptal etmiştir. Hüseyin'in dokuz ay sonra Hicaz'da ölmesi Akkoyunlu veraset buhranına Memlûklarca dayatılan bir çözümün geçerliliğini de toptan ortadan kaldırmıştır.(98)

Gerçekte, Süleyman Beg'in rejimi içeriden baltalanmaktaydı. Kaynaklar dinsel kurum ve askerî elitin Baysungur ve Süleyman Beg'in yerine Karabağ katliamından bu yana Alıncak Kalesi'nde tutsak olan Uzun Hasanî Rüstem b. Maksud'un geçirilmesindeki çıkar ortaklığını vurgulamaktadırlar.(99) Süleyman Beg'e karşı ilk isyan, Tebriz'de Uzun Hasan'ın kişisel maiyetinden geri kalanlarla Uzun Hasan'ın kayınbiraderi, genelkurmay başkanı Korkmaz'ın önderliğindeki Bayındır başat emirleri arasında patlak verdi. Süleyman Beg'in, isyancıları acımasızca bastırıp Korkmaz'ı idam ettirmesi; Karabağ kışlağındaki Akkoyunluları harekete geçirdi. Korkmaz'ın yeğeni İbrahim b. Dana Halil'i -Eybe Sultan lâkabıyla tanınır- önder seçen Akkoyunlu emirleri, Purnak ve Kaçar aşiretlerinin yanı sıra Musullu katliamından sağ kurtulanları toparlayıp Rüstem b. Maksud'u kurtarmak üzere Alıncak Kalesi'ne yürüdüler. Purnak kale komutanı Sidi Ali Beg kısa sürede asilerin safına geçerek tutsağını onlara teslim etti. Baysungur ve Süleyman Beg'in, âsilerin safına toplu firarlarla güçsüz düşmüş ordusu, Eybe Sultan ve bağlaşıklarına denk değildi. Baysungur, Şirvan'a kaçarak dedesi Ferruhyesar'a sığınırken Süleyman Beg Diyarbakır'a döndü. Burada, Eybe Sultan'ın kardeşi Nûr Ali'nin eline geçti ve amcası Korkmaz'ın öldürülmesinin intikamı olarak idam edildi. Bu arada Rüstem boş başkente getirilerek Mayıs 1492 sonu/Receb 897'de tahta geçirildi. Şeyh Muhammed Kuzucî'yle Şah Mahmud Can Deylemî geri çağırılarak dinsel ve malî işlerin başına getirildiler.

Kara Osmanîlerin yeni güçlü adamı Eybe Sultan Bayındır ile Uzun Hasanî yeğeni Rüstem'in zaferi, Akkoyunlu İmparatorlu-

ğu'nun Yakub'un ölümünden sonra hız kazanan çözülme sürecinin geçici olarak önüne geçti.(100) Selçukşah Begüm, Gâzi İsâ Savacı, Sûfî Halil Beg Musullu ve Süleyman Beg Bican'ın tasfiyeleri gerçekte eski Yakubî merkezî iktidar yapısını ortadan kaldırdığından, Eybe Sultan'ın kentli dinsel gruplar ve taşralı beyler özellikle Purnaklar ile yeni siyasal uzlaşmaların yanı sıra, Baysungur ve Şirvanşah Ferruhyesar'la birlikte varolma tarzı bulması gerekmektedir. Esterabad'ın Timurî valisi Bedi'üz-Zaman b. Hüseyin Baykara'nın Akkoyunlu siyasal sığınmacıların kışkırtmalarıyla Kasım 1492/Muharrem 898'deki saldırısı başarısız sonuçlanmış da olsa, göçer askerî elite uzlaşmanın acilliğini bir kez daha vurguladı.(101) Bu arada Uzun Hasanî iki taht iddiacısı arasındaki anlaşmazlık, aracılıkla çözüme kavuşturulmuştu: Gence ve Barda kentleri Baysungur'a verilirken, Rüstem, Tebriz'de başat konumu ele geçirmişti. 1493 baharı başları/Cemaziyülevvel-Cemaziyülahir 898'de, Şirvanî destekli Baysungur, Akkoyunlu başkentini yeniden ele geçirmeye çalıştı. Ancak Eybe Sultan tarafından Kur ırmağı kıyısında durduruldu. Baysungur, İsfahan'ın Kara Osmanî valisi Köse Hacı b. Şeyh Hasan'la birlikte hareket ederek Mayıs/Receb-Şaban'da Rüstem'i tahttan indirmek için bir girişimde daha bulundu. Tebriz'in kuzeyinde Eybe Sultan, Şirvanîleri bir kez daha püskürtüp çaresiz Baysungur'u ele geçirdi. Aynı anda Purnak önderliğindeki bir ordu, Köse Hacı'nın Pers Irakı'ndaki Baysungur yandaşı ayaklanmasını bastırıyordu.(102)

Baysungur, üvey kardeşi Hasan ile Köse Hacı'nın 1493/898'de idam edilmesi; ne Bayındırların Rüstem ve Eybe Sultan'a muhalefetinin, ne de yabancı müdahale tehlikesinin önünü kesebilmişti. Bir yıl önce Süleyman Beg Bican'ın idamından sonra Diyar-ı Bakır'ın denetimini ele geçiren Eybe Sultan'ın kardeşi Nur Ali Bayındır, Rüstem'i sultan olarak tanımayı reddediyordu. İsyanına beklenmedik bir destek, Rüstem'i devirmek üzere birleşik bir harekate katılması karşılığında Nur Ali'nin Diyar-ı Bakır üzerindeki egemenliğini tanımayı vaadeden, Horasan'ın Timurî hükümdarı, Bedi'üz Zaman'ın babası Hüseyin Baykara'dan geldi. Ancak Hü-



Alme Kulak Muharebesi (British Library'den alınmıştır.)

seyin Baykara, belki de çeyrek yüzyıl önce, akrabası Ebu Said'in Uzun Hasan elindeki yazgısını anımsayarak batıdaki serüvenden cayınca, Nur Ali, Rüstem'in 1494/899'da Diyar-ı Bakır yöresini yatıştırmak üzere gönderdiği Kasım b. Cihangir'in önünden Mısrır'daki el-Eşref Kayıtbay'a sığınmak zorunda kaldı.(103) (Nur Ali Kayıtbay'ın öldüğü 1496/901 yılına dek Memlûk topraklarında kalıp sonra Rüstem'e karşı muhalefetin başına geçmek üzere Diyar-ı Bakır'a döndü.) Dolayısıyla, 1494 ortaları/Ramazan 899 dolaylarında Diyar-ı Bakır'da merkezî denetim sağlanmış, Kazvin'deki Gilanî garnizonu dağıtılmış ve Herat, Kahire ve İstanbul'la yüzeysel olarak normal ilişkiler sağlanabilmişti.(104)

Rejimi içeriden sağlamlaştırmaya yönelik diğer tedbirler, eğitim ve güzel sanatlar üzerindeki himayenin yeniden kurulmasını, dinsel kurumun ve İslamî hükümetin görünürdeki simgelerinin yaygınca desteklenmesini ve Sûfî tarikatlara karşı daha hoşgörülü bir tutumu içeriyordu. Daha önceleri Yakub'un sarayına bağlı olan Baba Figanî gibi belli başlı şairler artık Rüstem'i öven şiirler yazıyor, Lütfullah Ebu'l-Fûtuh Şirazî, Sonsuzluğa Rehber'ini "Sahib'üz-zaman Rüstem'e" adıyordu.(105) Dahası, Lüb'üt-Tevarih yazarı Yahya Kazvinî'ye göre, Rüstem, dinsel entelijensiyaya tüm Türkmen yöneticilerinden daha fazla ihsan dağıtıyordu.(106) Gerçekten de, Rüstem ve göçer askerî elitin dinsel sınıflarla uzlaşabilmek için ne denli tavize hazır olduğu, Rüstem'in 1495/900 tarihli, lalası Abd'ül-Kerim Beg'e yaptığı ihsanı geri alarak İsfahan'ın önde gelen bir seyyidinin önceki haklarını geri vermeye zorlayan şer'î mahkeme kararlarına boyun eğişinde de ortaya çıkmaktadır.(107) Aynı yıl ve daha sonra, Yakub'un ölümü ardından ilk kez, Hicaz'a Hac tahtırevanının yanı sıra, birkaç önemli din görevlisi de gönderildi.(108) Nihayet, konfedere aşiret savaşının önceki evrelerinin tersine, Rüstem'in hükümlerinin ilk dönemlerinde rejimle popüler dinsel grupların ilişkilerinde bir düzelme görüldü: Halvetiyye tarikatının Tebriz'deki Muzaferriye Camii'nde faaliyet göstermesine izin verilirken 1492/897'de Rüstem'in kuzenleri, Haydar Safevî'nin oğulları serbest bırakılıp Erdebil'e dönmelerine izin verildi.

Bu son bağlamda, Rüstem'in akıl hocaları, kuşkusuz hem Safevîlerin Rüstem'le kan bağlarından hem de Baysungur'a karşı mücadelede Şirvanşah Ferruhyesar'la Yakub'a olan aile düşmanlıklarından yararlanmayı tasarlamışlardı. Haydar'ın en büyük oğlu Sultan Ali komutasındaki Safevî birlikleri, Baysungur'la her iki çatışmaya da katılmış olabilir. Diğerleriye Köse Hacı Bayındır ayaklanmasının bastırılmasında görev aldılar. Ancak zaferlerden sonra bu gemi aziya almış Safevî tilmizleri durdurmak, Akkoyunlu yönetimi için son derce güç oldu. Akkoyunlu merkezinin bu denli yakınlarında militan Safevîlerin gücünün böylesine artmasının tehlikelerinin farkında olan Eybe Sultan ve Hüseyin Ali Hanî Bayındır, Sultan Ali'nin yanı sıra kardeşleri Seyyid İbrahim ve İsmail'i 1494 yazı/Ramazan-Zilhicce 899'da tutuklamaya karar verdiler. Durumu önceden haber alan üç kardeş Erdebil'e ulaşmaya çabalarken kentin hemen dışında Akkoyunlu sipahilerine yakalandılar. İzleyen muharebede, Sultan Ali Türkmenler ve bağlaşıklarının elinde canını yitiren üçüncü Safevî şehidi oldu. Haydar'ın hayatta kalan oğullarından Seyyid İbrahim, atalarının aşırılığını reddedip Safevî tarihatının hükümet gözetimindeki daha ılımlı bir kolunun başı olarak Erdebil'e yerleşti. Öte yandan, yedi yaşındaki kardeşi, tarihatın militan geleneklerinin taşıyıcısı İsmail, Ali Mirza Kiyai'nin Lahican'daki sarayına götürülerek, beş yıl boyunca Akkoyunlu ajanlarından gizlendi.(109)

Birkaç taşra eyaletinin, rejimin bu bölgelerde fiziksel ve moral güçten yoksun oluşun nedeniyle merkezî otoriteden kopuşu, Akkoyunlu imparatorluk yönetimi için belki Safevî tarihatının militan kanadıyla çatışkısından daha az gösterişli, ama aynı ölçüde yıkıcı olmuştur. Örneğin Bitlis 1494-95/900'de, yirmi yılı aşkın Akkoyunlu denetiminden sonra Rızagî Kürt valisi tarafından İmparatorluk'tan kopartılmıştır.(110) Dahası, Fars'ta Purnak konfedere aşiretinin imtiyazı 1494-95/900'de Kasım Beg'in 1486/891'den bu yana Şiraz valiliği yapan babası Mansur Beg'in yerine geçişi ile birlikte güçlenmişti. Purnak fraksiyonunun saraydaki güçlü önderi Sidi Ali Beg, başta Mansur Beg'i görevden almayı düşünen Rüs-

tem'i, saygıdeğer akrabasını bu taşra görevinde tutmaya ikna etmişti. Bundan kısa bir süre sonra, Mansur Beg, ciddi bir hastalıkla görevden çekilmek zorunda kalınca, oğlu Kasım Beg derhal bölgenin denetimini ele geçirdi. Kasım Beg'in yönetimi Rüstem'in Şiraz'a vali atadığı babası adına üstlendiğini açıklamasına karşın, öbür konfedere aşiretler, valiliğin bu gaspına karşı protestoyla ayaklandılar. Kasım Beg'in ayaklanmayı bastırmaya yönelik sert önlemlerinin yanı sıra bu huzursuzluklar Tebriz'den yeni bir müdahaleye yolaçsa da, Sidi Ali Beg'in etkisinin yanı sıra Kasım Beg'in rüşvetleri, Fars eyaletinin resmen Kasım Beg'e devredilmesine yolaçtı. Kasım Beg burada 1501/907'ye dek, fiilen tam anlamıyla bağımsızca hüküm sürecekti.(111) Benzer şekilde, batıda Nur Ali Bayındır'ın 1494/899'da Diyar-ı Bakır'dan sürülmesinden sonra, Rüstem'in amcası Kasım b. Cihangir, -Daî Kasım ya da Kasım Pađışah olarak bilinir- sikke basma, fermanlar yayınlama ve kendi adına dış ilişkilere girmenin yanı sıra, başkenti Mardin'i imar etmeye koyuldu.(112)

Rüstem'in görevlilerinin giderek artan kopuş ve itaatsizlikleri, Nur Ali Bayındır'ın 1496/901-2'de Kahire'deki sürgününden geri dönmesiyle daha da şiddetlendi. Bu vesileyle, sultana en yakın olanlar dâhil, göçer askerî elitin önderleri arasında önemli bir destek sağladı. Nur Ali, bu grubun sözcüsü olarak II. Bayezid'e Rüstem'in yetersizliklerinden yakınıp Osmanlı sultanından Uğurlu Muhammed'in oğlu ve Bayezid'in damadı, Uzun Hasanî Ahmed Bey'in* Akkoyunlu tahtına geçmesine izin vermesini istedi. Bayındır reislerinin içtenliğine ikna olan Bayezid, genç adayı bir Osmanlı birliğiyle birlikte Erzincan'daki Rüstem karşıtı görevlilerin yanına gönderdi. Akkoyunlu sarayında, Ahmed'le, evlilik yoluyla akraba olan Hüseyin Ali Hanî önderliğindeki dönekler, Rüstem'e karşı başarısız bir suikast girişiminde bulunup onun yerine lalası Abd'ül Kerim Beg'i öldürdüler. Ama Rüstem ve Eybe Sultan, A-

* Ufak tefek olması, fizyonomisindeki bozukluktan dolayı "Göde" lakabı ile ünlenmiştir. N.S.

ras vadisi boyunca ilerleyen Bayındır-Osmanlı kuvvetini karşılamak üzere Tebriz'den yürüyüşe geçince, Hüseyin Ali Hanî başkanlığına geçti ve Haziran 1497/Şevval 902'de Ahmed'in adına hutbe okuttu. Rüstem'e son darbeyi indiren, Eybe Sultan'ın muharebe alanında Ahmed'e katılması oldu. Böylelikle Rüstem'in, kaçıktan başka çaresi kalmıyordu. Birkaç ay sonra da Ahmed karşıtı Akkoyunlu komutanların ya da Gürcü kafirlerin desteğiyle tahtını yeniden ele geçirme mücadelesi de başarısızlıkla sonuçlanınca idam edildi.(113)

Eğer Rüstem'i terkedip Ahmed'in saflarına katılan subayların aklında yirmi yaşındaki bu beyi kendi kuklaları yapmak var idiyse, yanlışlıklarını, Ahmed'in başka düşünceleri olduğunu kısa zamanda anlamış olmalıydılar.(114) Fatih Mehmed ve II. Bayezid'in saraylarında yetişen Ahmed, veziri Şeyh Fazıl Nüktecioglu'yla birlikte çok farklı İran aşiret siyaseti sahnesine Osmanlı tipi merkezî bir idareyi ithal etmeye niyetliydi.(115) İlk, dinsel kurum mensuplarına özel bir saygı gösterip şarap içmenin yasaklanması gibi kimi önlemlerle onları kendine bağlaşıklıkla bağladı. Öte yandan, bağlaşıklık ihvanlarını büyük ölçüde sınırlandırıp bunun yerine yasal İslamî vergi kaynaklarından yapılacak ödentileri geçirerek bu grubun iktidarının iktisadî ve siyasal temellerine ağır bir darbe indirdi.(116) Bayındır-Purnak askerî klişinin saraydaki beylerin taşradaki etkisini de kırmaya çalıştı: Dolayısıyla Tebriz'e varışından kısa süre sonra Ahmed, Türk aşiret yasasını ilga edip askerî eliti Şeriat hükümlerine tabi kıldı. Kayınbiraderi Hüseyin Ali Hanî'yi Purnak saray fraksiyonu temsilcisi Muzaffer Beg'le birlikte idam ettirdi. Eybe Sultan'ı Kirman eyaletine sürdü ve yeni atanmış Fars valisi Kasım Beg Purnak'ı geri çağırdı.

Eybe Sultan, Kirman sürgünü yolu üzerinde Kasım Beg Purnak'la karşılaştılar ve Ahmed'e karşı koymayı kararlaştırdılar. Önce Eybe Sultan adına hutbe okutup, ardından da, Yakub'un yedi yaşındaki oğlunu Şirvan'dan çağırarak gerçek iktidarı ellerinde tutacakları hükümetin başına kukla olarak geçirmeyi kararlaştırdılar. Ahmed bu gelişmeleri öğrenince büyük bir ordu toplayıp Tebriz'den

güneye, asilerin üzerine yürüdü. Eybe Sultan ve Kasım Beg, kendilerinden sayıca yirmibeş kat fazla olan düşmana karşı yine de 13-14 Aralık 1497/17-18 Rebiülâhîr 903'te İsfahan yakınlarındaki Hâce Hasan Mazi ya da Kiharulang yakınlarında Ahmed'in ordu-suyla karşılaştılar. Eybe Sultan ve Purnaklar, ilkin Ahmed'in üstün kuvveti karşısında gerilediler, ancak muharebenin gidişatı, Ahmed'in Türkmen sipahileri, yabancı köle birliklerinin saflarında kendi soydaşlarına karşı savaşmayı reddedince birden tersine döndü. Atlarını dizginleyen Ahmed'in sağ ve sol kanat komutanları böylelikle Eybe Sultan'ın adamlarının, Ahmed ve veziriyle birlikte Osmanlı muhafızlarını katletmesine izin verdiler.(117) Ahmed'in, Hâce Hasan Mazi muharebe alanında dramatik biçimde son bulan altı aylık yönetimi, yalnızca Akkoyunlu İmparatorluğu'ndaki merkezkaç eğilimleri denetim altına almada başarısızlığa uğramakla kalmamıştı, dahası, yabancı bir siyasal sistemi yerleştirme çabaları, ilk Safevîler döneminde eski göçer düzeninin zafere ulaşmasında yardımcı olmuştur.

Hâce Hasan Mazi'deki ilk muharebeyi izleyen on yıl içinde Türkmen göçer askerî elitinin düşman fraksiyonları, birkaç Bayındır beyi adına konfedere aşiret savaşlarını sürdürdüler: Muhammed b. Yusuf, Elvend b. Yusuf, Sultan Murad b. Yakub ve Kasım b. Cihangir. Bu dönemle önceki arasındaki temel farklılık, bu kuklaların Tebriz'deki tahta birbiri ardı sıra geçmeyip, imparatorluğun değişik bölgelerinde aynı anda yükselişleridir. Akkoyunlu birlik siyaseti kurgusundan geri kalanı da paramparça edip imparatorluğu bir tımar devletleri yığınaına dönüştüren bir gelişmedir bu.

Bu parçalanmanın ilk evrelerinde, iki kahraman, Yusuf b. Uzun Hasan'ın oğulları Elvend ve Muhammedî'di.(118) Ahmed'in ölümünden sonra Diyarbakır'a kaçan Elvend, batıda Kasım b. Cihangir, Pir Ali b. Kutlu'nun birkaç torunu ve Diyar-ı Bakır'la Arminiye'nin Musullu reisleri tarafından hükümdar ilan edilmişti. Öte yandan, Muhammedî Eybe Sultan Bayındır'ın kardeşleri, Yezd valisi Murad, Nur Ali ve Eşref'in yanı sıra, Afşar konfedere aşiretlerince desteklenmekteydi.

Eybe Sultan'ın kendisi de Sultan Murad b. Yakub'un Şirvan'dan gelmesini bekleyerek kışlık kampını Kum'da kurmuştu. Eybe Sultan, askerî elitin büyük kısmından bağlılık yemini koparıldıktan sonra, 1498 baharı/Receb-Şevval 903'te Sultan Murad'ı karşılamak üzere Tebriz'e yürüdü. Ama başkent yolunda adamlarından bir grup kendisine karşı ayaklandı. Eybe Sultan, yalnızca bu görevlileri bozguna uğratmakla kalmadı, ancak Sultan Murad'ın Şirvanî maiyetini de dağıtıp genç beyi Maraga yakınlarındaki bir kaleye hapsedti ve konumunu daha da güçlendirebilmek için Sultan Murad'ın annesi Gevher Sultan Hanım'ı kendisiyle evlenmeye zorladı. Bir kez daha Akkoyunlu İmparatorluğu'nun en güçlü kişisi haline gelen Eybe Sultan bundan sonra desteğini Elvend'e kaydırarak onu Diyarbakır'dan çağırarak usulüne uygun biçimde Tebriz'de tahta geçirdi.

Bu arada, 1498 güz sonu/Rebiülâhîr 904'te Eybe Sultan'ın kardeşi Nur Ali ve Eşref, güney Pers Irakı ve Fars'ın büyük bölümünü, Muhammedî'nin adına fethetmeyi başarmışlardı: Şiraz, Kasım Bey Purnak'ın elinden alınıp Muhammedî'nin Afşar bağlaşıklarına verilirken İsfahan geçici olarak başkent ilan edildi. Dahası, kış boyunca Muhammedî'nin Hazar beyliklerinin desteğindeki emirleri Eybe Sultan ve Azerbaycan ordusunun kuzey Pers Irakı'na saldırısının önünü kesmeyi başarıp Tebriz'e çekilmeye zorladılar. Muhammedî'nin birlikleri Pers Irakı'ndan Azerbaycan'ı istila edip Mayıs-Temmuz 1499/Şevval 904'te Miyane ve Maraga arasındaki Azizkendi'de nihaî bir çatışmaya girdiler. Azerbaycanlılar bu muharebede ağır bir yenilgiye uğradı. Eybe Sultan öldürüldü. Elvend ise Diyar-ı Bakır'da Kasım b. Cihangir'e sığındı. Uzun Hasan söyünün yeniden bütünleşmesi ve Akkoyunlu İmparatorluğu'nun birleşmesini sağlayabilecek belki de son Bayındır olan güçlü Kara Osmanî Eybe Sultan'ın ölümü, dönemin siyasal ve toplumsal parçalanışını daha da hızlandırdı. Dahası, rakip Uzun Hasanî adayları tahta geçirmeyi sürdürmekle Eybe Sultan'ın kardeşleri çatışmaları daha da körüklüyor ve bu süreç içinde Kara Osmanî hanelerin hemen tümünü yokedyorlardı. Gerek Bayındır yöneticileri, gerekse

başat aşiret açısından, Azizkendi Muharebesi bu nedenle konfedere aşiret savaşları arasında en felâketlisi sayılmalıdır.

Muhammedî'nin zaferi kısa ömürlü oldu ve kısa bir süre sonra Eybe Sultan'a karşı kazandığı "Pyrrhus zaferi"nden sonra kardeşi Elvend'e geçen Tebriz'i terketti. Elvend, yeniden batı eyaletlerin Bayındır ve Musullu emirlerinin desteğinde(119) imparatorluk başkentini bir kez daha işgal edip Emir Zekeriya Kuzuci ve Şah Mahmud Can Deylemî'yi yönetimine atadı. Bu arada Muhammedî ve Pers Irakı emirleri, Isfahan kentini yeniden tutmaya çabalyorlardı. Nihayet, Eybe Sultan'ın kardeşi Maraga valisi Güzel Ahmed ve kuzeni Ferruḫşad önderliğinde üçüncü bir idareci grubu Sultan Murad b. Yakub'u serbest bırakarak Fars'ın topraklarından edilmiş yerel diktatörü Kasım Beg Purnak'ın yanına götürdüler.(120) Burada Eybe Sultan rejiminden sağ kalanlar, Şiraz'ın Afşar valisini kovup tahta Sultan Murad'ı geçirerek sahneyi konfedere aşiret savaşlarının nihaî çatışmasına hazırladılar. 1500 yazı/905 sonlarında, Sultan Murad'ın Bayındır-Purnak ordusu, ikinci Hace Hasan Mazi Muharebesinde Muhammedî'nin Bayındır-Afşar koalisyonuyla karşılaşmak için Şiraz'dan kuzeye yürüdü. Muhammedî'nin kuvvetleri dağıtılırken kendisi de öldürüldü. Bu da Sultan Murad ile Elvend arasındaki hesaplaşmayı kaçınılmaz kılıyordu.

İlkin Muhammedî'nin yanında yer alan Afşar Kâşan, Kum ve Save reislerini etkisizleştiren Sultan Murad, 1500 yaz-sonbaharı/906 başlarında Pers Irakı'nın kuzeydoğu sınırında kamp kurmuş Elvend'in ordusuyla karşılaştı. Her iki taraf da sonucu zorlayacak güçte gözükmediğinden, iş hakemliğe bırakıldı.(121) Varılan uzlaşma, Akkoyunlu İmparatorluğu'nun Kızıl/Uzan İrınak boyunca ikiye ayrılıp iki hak iddiacısı arasında paylaşılmasını öngören bir anlaşmayla resmîleştirildi: Elvend'e Diyarbakır, Arminiye, Azerbaycan, Mughan ve Harran'ın yönetimi verilirken, Pers Irakı, Kirman, Fars ve Arap Irakı Sultan Murad'a kaldı. Anlaşmaya ilişkin anlatılar Kasım b. Cihangir'in en az üç yıl önce Diyarbakır'ın bağımsız "sultân"ı haline geldiğini görmezlikten gelmektedir.(122) Her durumda, bu belge imparatorluğun 1500/906'daki siyasal du-

rumuna uygun olarak paylaşımını resmen tanımaktaydı. İç çekişmelerin kesintisiz sürmesine karşın iç savaşlar artık herhangi bir Akkoyunlu soyunun hanedan mensuplarının taht üzerindeki iddialarından değil, Bayındır ve konfedere serüvencilerinin ve fırsatçılarının kişisel çıkar çatışmalarından kaynaklanıyordu.(123) Aziz-kendî Muharebesinin pratik ve mantıksal sonucu, Paylaşım Anlaşması'ydı.

ÜÇLÜ PAYLAŞIM VE İSMAİL SAFEVÎ'NİN YÜKSELİŞİ

Akkoyunlu İmparatorluğu'nun bu hukukî ve fiilî bölünmesinin 1501/907 ile 1508/914 yılları arasında, İsmail Safevî'nin bu top- rakları fethetmesini büyük ölçüde kolaylaştırdığını belirtmek, gereksizdir. Gerçekte Akkoyunlu tarihinin bu son bölümü eyaletlerde birbiri ardı sıra Kızılbaş başarıları ve Akkoyunlu başarısızlıklarının tarihçesine indirgenebilir. 1499 yazı/905 başlarında Elvend, Muhammedî ve Sultan Murad taraftarlarının Akkoyunlu konfedere aşiret savaşlarının son devresine hazırlandıkları bir sırada, onikinci yaşını kutlayan İsmail b. Haydar Safevî Gilân'daki sığınağından ayrılarak iktidar talebinde bulunmuştu.(124) Ertesi yıl dedesi Cüneyd ve babası Haydar'ın müritlerinden çoğu, bu arada Kızılbaş Ustaclu, Şamlu, Tekelu, Varsak, Rumlu, Zülkadir, Afşar ve Kaçar aşiretleri, Erzincan yakınlarındaki yazlık karargahında İsmail'e katıldılar. Bu önemli kuvvet, bundan sonra, 1500 kışı başları/906 ortalarında İsmail'in kadim düşmanı, Şirvanşah üzerine yöneldi. Birkaç ay içinde, zengin Şirvan eyaleti tümüyle Kızılbaşların denetimine geçmiş ve Ferruhyesar, kendisinin ve babasının Safevî ailesine karşı işlediği suçların bedelini yaşamıyla ödemişti. Bu olaylardan çokça tedirgin olan Elvend, Azerbaycan ve Arminiye ordularını harekete geçirerek Gürcü-Şirvanî sınırına yöneltti. Ancak Kızılbaşlar, üzerlerine gönderilen Akkoyunlu öncü birliklerini altederek Elvend'in esas ordusunu Nahçıvan yakınlarındaki Şarur'da dağıttılar. Tebriz yolu böylelikle Kızılbaşlar önünde açılıyordu. İsmail, Akkoyunlu imparatorluk başkentini 1501 güzü/Rebiülevvel-Cema

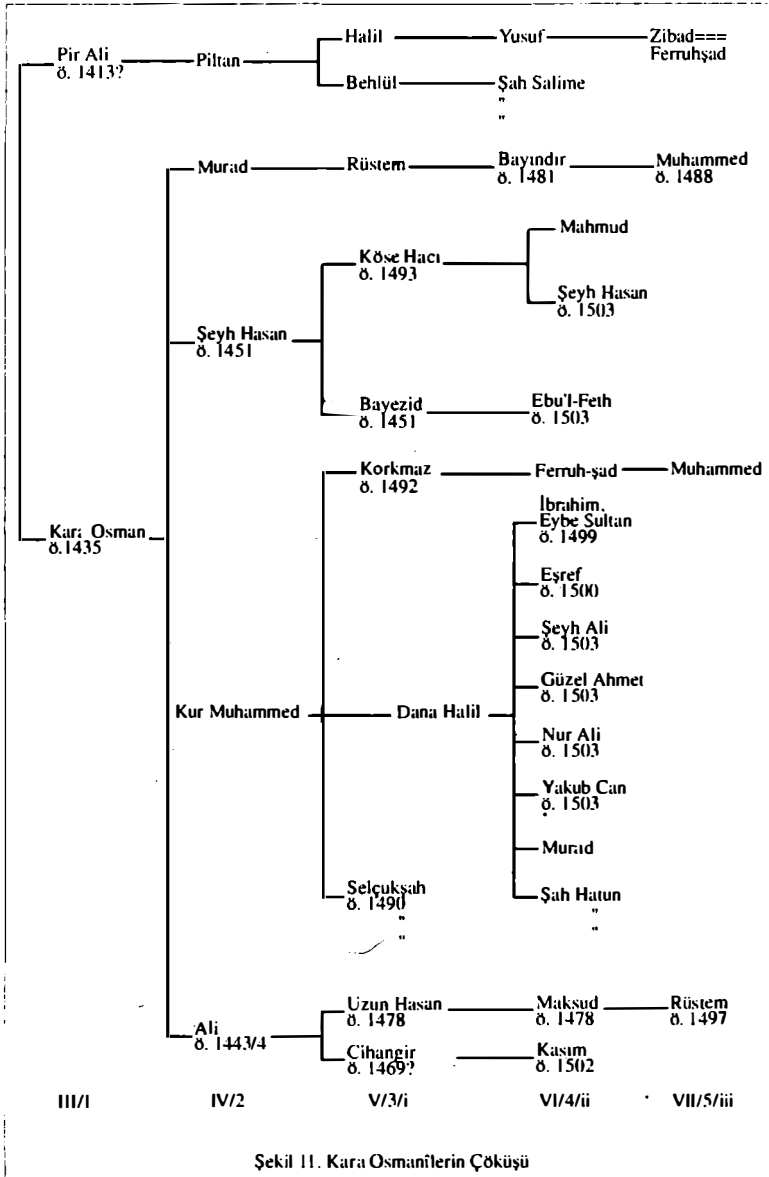

Şekil II. Kara Osmanîlerin Çöküşü

zilevvel 907'de işgal etti.(125) Elvend'in, Şah İsmail'in Alaüddinle Zülkadir'le uğraştığı bir sırada, 1502 yazı/907 sonları-908 başlarında Tebriz'i kısa bir süre için yeniden ele geçirmesine karşın, az zamanda kovuldu ve Akkoyunlular Tebriz'i sonsuza dek yitirdiler.(126)

Elvend'in yeniden kaçmasıyla, Azerbaycan, Kızılbaşların, Sultan Murad'ın Pers Irakı, Fars ve Kirman'daki topraklarını istilası için bir sıçrama tahtası oluşturdu. Sultan Murad'ın kuvvetleri 20 Haziran 1503/24 Zilhicce 908 günü Hamedan yakınlarındaki Alma-Ulak'ta Kızılbaşlarla karşılaştı. Akkoyunluların arabalarla oluşturdukları tahkimatın gerisinden, Osmanlıların Başkent'teki taktiklerine öykünerek topçu savaşı yürütme girişimleri Bayındır komutanları arasında ikilik çıkmasıyla sonuçsuz kaldı. Kanlı çatışma Sultan Murad'ın bozgunuyla sonuçlandı ve İran'daki mülklerinin yazgısını belirledi.(127)

Sultan Murad Fars'a doğru çekilip sonra da Purnakların elindeki Arap Irakı'na doğru kaçarken, İran yaylasındaki kent merkezleri İsfahan, Şiraz, Yezd ve Kirman ilkin Safevî boyunduruğunu direnişsiz kabullendiler.(128) Böylelikle Uzun Hasan'ın fetihlerinden en önemlisi, Şah İsmail'in eline geçiyor, Sultan Murad ve Elvend ise bundan sonraki birkaç yıl daha, Arap Irakı ve Diyar-ı Bakır'da gölge bir Akkoyunlu varlığını temsil etmeyi sürdürüyordu.

Doğu eyaletleri gibi daha önceki iki Akkoyunlu Beyliğinin merkezi Diyarbakır da Bayındır beyleriyle konfedere aşiret reislerinin çelişik hırsları arasında sıkışmıştı. Elvend'in 1502/908'de Azerbaycan'dan ikinci kez kaçıışı onu Diyarbakır'a yöneltti. Amcası ve konfedere aşiret savaşlarındaki eski destekçisi Kasım b. Cihangir'den toprak talebinde bulundu. Kasım'ın buna yanaşmayı, Mardin yakınlarında bir silahlı çatışmaya neden oldu. Kasım yenilip yakalandı ve daha sonra da idam edildi. 1504-5/910'a dek Diyarbakır'da bağımsızca hükümran olan Elvend, İran'daki Safevî karşıtı gruplarla ilişkiyi sürdürdü. Ancak geri dönmeye çalışmaktan çok, Osmanlılar adına istihbarat çalışmaları yürütmeyi yeğlemiştir.(129) Elvend 1504-5/910'da, olasılıkla doğal

nedenlerle öldüğünde, genelkurmay başkanı II. Emir Beg Musullu'yla saray hizmetlileri arasında tahta kimin geçeceği konusunda anlaşmazlık çıktı. Saray görevlileri, hanedan meşruiyeti ilkesinde ısrar ederek Alaüddevlê Zülkadir'den Uzun Hasanî Zeynel b. Ahmed b. Uğurlu Muhammed'i serbest bırakmasını istediler. Zeynel'in, Zülkadir ordusuyla birlikte çıkagelmesi üzerine yerel Kürt yöneticileri boyun eğdiklerini bildirdiler, Emir Beg tutuklandı, Diyar-ı Bakır ve Diyâr-ı Rabia yöresinin tüm kent merkezleri ya teslim oldular ya da boyunduruk altına alındılar. Ancak Musullular, kısa sürede toparlanarak Ruha çevresindeki Zülkadir ablukasını kırdılar ve istilacıları kovdular. Akrabaları tarafından bağlarından kurtarılan Emir Beg Musullu, Âmid'e dönüp Kızılbaşların bölgeyi fethettiği 1507-8/913-14'e dek bir Bayındır kuklası olmaksızın Diyarbakır'ın denetimini ele geçirdi. Böylelikle, Zeynel b. Ahmed, konfederasyonun anayurdunu yönetecek, Akkoyunlu başat aşiretinin hanedan hanesinin son temsilcisi olacaktı.(130)

Arap Irakı'nda, Sultan Murad b. Yakub'un gölge saltanatı altındaki Purnak yönetimi, Diyarbakır'ın Kızılbaşların eline geçmesinden sonra ancak oniki ay ayakta kalabildi. 1508 yazı/Sefer-Cemaziyülâhîr 914'te, Şah İsmail Bağdat valisi ve Sultan Murad'ın genelkurmay başkanı Barik Beg Purnak'a bir elçi gönderdi. Barik Beg elçiyi büyük bir iyi niyetle karşılayıp Şah İsmail'e boyuneşiğinin ve yeni düzene katılmak istencinin bir simgesi olarak kırmızı Safevî başlığını kuşandı. Yine de, Şah İsmail Bağdat üzerine yürüttüğünde, Barik Beg ve Sultan Murad Kızılbaş bölüklerinin ilerleyişi karşısında Halep'e kaçtılar. Ekim 1508/Cemaziyülâhîr 914'te Arap Irakı başkentine giren Şah İsmail, kentte ele geçirilen tüm Purnak mensuplarınının kılıçtan geçirilmesini emretti. Böylelikle görünüşte, Safevî tahtına hakaret etmelerini cezalandırıyordu.(131)

Bağdat'ı Kızılbaşlara bıraktıktan sonra, Sultan Murad ve Barik Beg, düşmanlarına karşı Memlûk sultanı el-Eşref Kansu'un yardımını sağlamaya çabaladıysa da bir sonuç elde edemediler.(132) Halep'ten elleri boş ayrılarak Alaüddevlê'ye başvurdular. Alaüddevlê kızını Sultan Murad'la evlendirerek devletsiz Akkoyunlu

sultanını mülkünü geri almaya teşvik etti.(133) Ancak bu bağlaşıklık da kağıt üzerinde kalmaktan öteye gidemedi. Sultan Murad, bunun üzerine umutlarını gerçekleştirmek üzere destek arayışı içinde (Osmanlı sarayına gitti,(134) ne ki II. Bayezid'den de destek yerine teselli almışa benzemektedir. Sultan Murad, düşkırıklığı içinde Safevî kuzeniyle anlaşmayı dahi düşünmüş olabilir. Gerçekte, bir Osmanlı bölgesinde Kızılbaşlığı kabul ettiği kaydedilmektedir. Yine de, 1513/919'da Azerbaycan, Kürdistan, Diyarbakır ve Arap Irakı'nda patlak veren yaygın Safevî-karşıtı isyanlar sırasında Sultan Murad, Bayezid'den sonra tahta geçen Selim'in desteğiyle Bayındırları ve geleneksel Türkmen ve Kürt bağlaşıklarını ülkesinin gaspçılara karşı hükümeti çevresinde toparlamaya çalıştı.(136) Yaşamını da 1514/920'de, Osmanlıların Çaldıran'daki taktik zafetinden ancak birkaç hafta sonra, Kızılbaşlarla Ruha yakınlarında çatışmaya girdiği bu boşuna çaba sürecinde yitirdi.(137)

Böylelikle, Sultan Murad b. Yakub'un* yirmidört yaşında ölümüyle Uzun Hasanî soyu özde tükenmiş oluyordu. Sultan Murad'ın Alaüddeve'nin kızından iki büyük Akkoyunlu imparatoru onuruna Hasan ve Yakub adı verilen iki oğlu olmasına karşın, bu çocukların yazgısı konusunda bir şey bilinmemektedir. Gerçekte, Akkoyunlu İmparatorluğu'nun çöküşünden sonra Kara Osmanîlerin iki dalı ayakta kalabilmiştir. Bunlardan birini 1503/908'de Timurî sarayına sığınan Yazd valisi Murad b. Dana Halil'in torunları oluşturmaktadır. Murad'ın kızı Can Aga Hanum sonradan Horasan'daki Safevi genel valisi, Abbas beyin hamisi Alikuli Han Şamlu'yla evlendi. Abbas 1588/996'da tahta çıktıktan sonra Can Aga Hanum şah nezdindeki etkisiyle kardeşi Muhammed Zaman'ın İran'a dönüp Yazd'e yerleşmesini sağladı.(138) İkinci dal ise Akkoyunlu konfederasyonunun 14./8. yüzyılın ikinci yarısında geliştiği Bayburt havzasında, Safevîlerin İran'ı fethinden sonra Osmanlılara bağlı olarak kurulan, Ferruhşad b. Korkmaz'ın Kutluî ya da Kara

* Sultan Murad'la çağdaş olan Fuzulî'nin, ünlü Leylâ ile Mecnûn mesnevisini, Akkoyunluların bu son sultanına sunduğuna dair tesbitimizi içeren makalemizi, ilk kez bu eser içerisinde yayınlamayı uygun görerek kitabın sonuna eklemiş bulunmaktayız. N.S.

Osmanî hanesidir.(139) 1930'ların ortalarında, Bayburt'un batısındaki Pulur köyünde, kendilerini sekiz kuşak öncesinden Ferruhşad'a bağlayan kişiler yaşamaktaydı.(140) Ancak 1514/920'den sonra gerek İran, gerekse Osmanlı İmparatorluğu'nda Akkoyunlu başat aşiretinden kimsenin Uzun Hasan'ın İmparatorluğu'nu yeniden kurmaya kalkışmadığı da bir gerçektir. Dolayısıyla bu tarih yalnızca Sultan Murad b. Yakub'un ölümünü değil, bir Bayındır hanedanı fikrinin de tarihe karışmasını işaret etmektedir.*

* Akkoyunlular, Anadolu'nun doğu bölgelerinde, Osmanlı hâkimiyeti tesis edildikten sonra, "sipahi" ve "beyzâde" kimliklerinde varlıklarını korudular. Erzincan'daki büyük bir bey ailesi, Elvend Bey'in. Elbistan'daki Uğurluoğulları, Uğurlu Mehmed Bey'in, Trabzon'daki Muradhanoğulları son Akkoyunlu hükümdarı Sultan Murad'ın soyundan indiklerini ileri sürmüşlerdir. Kimi tarih olaylarında da Ferruhşad Bey, Bayındıroğlu Murad Bey, Akkoyunlu Beyzâdesi vb. adlar geçtiği görülmektedir. Akkoyunlu ve özellikle de Bayındır ileri gelenleri, Şah İsmail'in katliamından kurtulmak amacıyla asıl bölgelerinden daha içerilere veya uzaklara çekilirlerken Osmanlı topraklarına da sığındılar. Bunlar, şehirlerde, kasabalarda, Osmanlı sipahilerinin oldukça kalabalık bir kesimini oluşturdular. Devlet de bunları, İran'a karşı seferlere koştu. Öte yandan, başına buyruk yaşamaya alışık, disipline edilemeyen, eski iktidarını yitirdiklerinden dolayı da kırgın kimi Akkoyunlu ve Bayındır soyluları, Dulkadir ulus beyleri gibi, zaman zaman Osmanlı yönetimine başkaldırmaktan da çekinmediler. Celâli ayaklanmalarının epeycesinde bunların etkinliği ve katılımı görülmektedir. 17. yüzyılın iç olaylarında da Akkoyunluların rolleri saptanmaktadır. (Bknz. M.H. Yınarç, "Akkoyunlular" IA, Cilt I, sayfa 262-263)

Diğer taraftan, Doğu Anadolu'daki sosyal ve kültürel gelişmelerde 12. yüzyıldan başlayarak önemli bir belirleyiciliği olan Divriği: Akkoyunluların ilk güçlenişleri evresinde olduğu gibi, dağılışlarında da, Kenah, Arabgir, Çemişgezek'le birlikte özel bir konum göstermiş olmalıdır. Akkoyunlu Devleti'nin doğuşu sürecinde Kara Yülük Osman Bey'in elinde olan Divriği kalesi, gerçi daha sonra Memlük yönetimine geçmiştir. Fakat, Akkoyunlu aşiret kopuntularının, özellikle de Arabgürlü, Bayramlı, Bayat, Döğer, Emirli, Haydarlı, Harbendeli, Manaşlı, Musullu vb. ailelerin Divriği ve çevresine iskân ettikleri tahrir defterlerinden saptanabilmektedir.

Divriği'nin kadim ve güçlü ailelerinden olan Karahanmüdoğullarının ise Akkoyunlulara mensubiyeti, öncelikle düşünülebilir. 19. yüzyıl sonlarına değin, ağalık, âyanlık mülklerini koruyan bu ailenin bilinen atası Kara Mahmud, 1690'lardaki büyük Türkmen ayaklanmasının başbuğlarından. Ailenin ikincil adları arasında "Kara Yusuf", "Kara Mehmed", "Osman Ağa", "Teke Ağa", "Koç Ağa" isim ve lakaplarının olması, eski bir kümbet etrafındaki aile mezarlığının, başsız stilize koyun gövdesi biçimli lahit taşları içermesi (Kümbet ve mezarlar yıkılmış ve kaldırılmıştır) de bu açıdan önemlidir. (Karahanmüdoğulları için Bknz. N. Sakaoğlu, Anadolu Derebeyi Ocaklarından Köse Paşa Hanedanı, Ankara 1984; ayrıca, "Ayan Mehmed Ağa ve Konağı", Tarih ve Toplum Sayı: 90, Haziran 1991) N.Sakaoğlu.

V. BÖLÜMÜN NOTLARI

1. Sultan Halil (35), Kasım (1469/873-74'ten önce doğmuştur) ve belki de Mesih tahta geçtiklerinde yetişkinlerdi. Ahmed (19-20), Rüstem (14-15), Yakub (14), Mahmud, Elvend, Muhammedî (yeniyetmeler), Baysungur (9) ve Sultan Murad (7) ise, çocuk ya da yeniyetmeydi.

2. Sultan Halil'in hükümranlılığına ilişkin en önemli kaynaklar TKS E. 5649, 8967, 9695; ARZ; COLOPHONS 323-25; AHLAK II ff.; DİYÂR 8-10; BARBARO 93; GIYASÎ 56-57; EMİNÎ 48b-82b/AHSEN (A) 568-80; BİTLİSÎ II, 143b-144a; HABİB IV, 430-31; İYÂS III, 161; LÜBB 222; GÜLŞENÎ 13a-14a, 22b-23a; BUDAĞ 272b-273b'dir.

3. HABİB IV, 431'e göre, Sultan Halil'in yönetimi elisıkı, hatta cimri olarak tanımlanır ki, bu da onun merkezileştirme eğilimlerine işaret eder. Cimriliğin bu bağlamdaki anlamı için bkz. Minorsky (1955b) 459-60.

4. Sultan Halil'in diyanet işleri bakanı Gâzi Ala'üd-Din Ali Beyhakî, deneyimli bir diplomat olarak bizzat Fatih Mehmed'e gönderilirken (TKS E. 8967; EMİNÎ 64a) ünlü Nakşibendî önderi Derviş Sirac'üd-Din Kasım, Fatih'in başveziri, ünlü âlim-devlet adamı Sinan Yusuf Paşa'nın desteğini sağlamakla görevlendirilmişti (TKS E. 5649; RAVZAT I, 90).

5. Murat'ın başkaldırı ve idam tarihleri yalnızca LÜBB 222/NUSAH 253'te mevcuttur. 15 Haziran 1478/14 Rebiülevvel 883'te idam edilmiştir.

6. Burada da kişisel kinlerin Yakubiye önderleri tarafından sömürüldüğü anlaşılmaktadır. Çakırluların durumunda, Uzun Hasan'ın, Mahmud ve Muhammed Çakırlu'yu idam ettirmesi (TKS E. 7076; GILÂN 356) ve Ömer Çakırlu'nun Başkent'te tutsak düşmesi (YARLIK, I. 155) Çakırluların Uzun Hasan'ın veliahtı Sultan Halil karşısında önce Üğurlu Muhammed'i, ardından da Yakub'u desteklemelerine neden olmuş olabilir. Purnaklara gelince, Şeyh Hasan'ın Yakubiye'ye katılma kararı (EMİNÎ 75b) beş aydan

kısa bir zaman içinde Sultan Halil tarafından Bağdat valiliğinden alınması karşısında duyduğu tepkiden kaynaklanmış olabilir (GI-YASÎ 56).

7. BİTLİSÎ'ye göre II, 144a, oran 1:10 kadar yüksekti. EMİNÎ 80a-b Sultan Halil kuvvetlerinin top ve tabanca kullandığını kaydeder (bu silahların nereden geldiği belli değildir; ne ki muharebe- de ateşli silahlar önemli bir rol oynamışa benzermektedir.

8. EMİNÎ 83a-85b Yakub'un tahta geçişindeki kozmolojik anlamı uzun uzadıya anlatmakla birlikte, bu önemli olayın tarihini belirlemez. Gerçekte, yakın tarihli kaynaklar arasında yalnızca GI-YASÎ yeni yöneticinin iktidara geçişine ilişkin kuşkulu bir tarih vermektedir: Ağustos 1478/Cemaziyülevvel 883. BİTLİSÎ II, 144b/TÂC II, 117'deki 884 tarihi, yanlıştır. 15./9. yüzyıl sonu, 16./10. yüzyıl başlarına ait UŞŞAK tezkiresi 238'e göre, Yakub'un tahta geçiş yılı موسى 'in ebcedi, yani 886 (1481)'dir. Bu rivayet, (olasılıkla Mustafa Cenabî'nin daha önceki bir yapıtı üzerine temellenen GOR 108-9) 17./11. yüzyıl Osmanlı derlemesi KOCA HÜSEYN 195a'da da tekrarlanır. Bu bakımdan, 1481/886'nın gerçekte üçüncü iç savaşın sona erip de Yakub'un "bağımsız" hükümlürlüğünün başladığı tarihe işaret etmesi, kayda değer. Belki EMİNÎ'nin 84a "yüzyılın hakiki başlangıcının (8)87 olduğunu" ileri sürmesinin anlamı da burada yatmaktadır.

9. EMİNÎ 91a "ciddi bir hastalık"tan sözeder, ancak Minorsky (1942a) 146, n. 2'de NUSAH'ın (belki de EMİNÎ'den alınma) British Museum MS'inden alıntı yaparken, tümcenin kötü kehanetlerle yüklü niteliğine işaret eder: العود را آرام ساحت Belki yayımlanmış NUSAH 254 o denli meş'um değildir: العود را رام ساحت

10. EMİNÎ 90b 70000 tümen'lik bir vergi indiriminden sözetmekte ve bir rasyonel olarak Karakoyunlu zorbalığına işaret etmektedir. Bağışıklıkların onayı için bkz. Aubin (1969) 31 n. 88/FARMANS 81 ve BUSSE iii, 151-64/UFARMANS 83-7.

11. On yıllık Mu'şa'sa isyanı için (1478-88/883-93), bkz. GI-YASÎ 57, TKS E. 8321; EMİNÎ 103a-b, 159b-163a, 191a-b, 196b; KARAMANÎ 337-38.

12. COLOPHONS 323 bu bölgeye bir de Gürcü saldırısından söz etmektedir. Turul'un Osmanlılarca fethi için bkz. KEMAL 516-520; TÂC I, 568; AHSEN (A) 578-seferin nedenleri öncelikle iktisadi gibi gözükmektedir. Akkoyunluların tepkisi için bkz. GÜLŞENÎ 23a-b; İbrahim Gülşenî'nin Fatih'in 1481/886'daki Erzincan seferindeki mucizeli müdahalesi.

13. Akkoyunluların Kirman'ı geri alışıları konusundaki kaynaklar BAYEZİD; COLOPHONS 324-25; EMİNÎ 91b-95a; DEVLET 604-5; HABİB IV, 168-69; NİHAVENDÎ I, 58-61'dir. Timurî ve Karakoyunlu serüvencileri Kirman'dan kaçtıktan sonra Horasan'ın Timurî valisi Hüseyin Baykara tarafından Gurgan Irmağı kıyısında yenilgiye uğratıldılar. Ebu Bekir 17 Ekim 1479/30 Receb 884'te idam edildi, İbrahim'se Herat'ta hapsedildi.

14. TULUN I, 14. Şam'a 1480 baharı/885 başlarında gelen bu Akkoyunlu elçisi Şubat-Mart 1480/Zilhicce 884'te Kahire'ye Yakub'un tahta geçişini de haber vermiş olabilir (İYAS III, 161).

15. Yaşbak'ın seferi ve yenilgisine ilişkin başlıca kaynaklar E-MINI 95a-101a/AHSEN (A) 593-95 (ne ki AHSEN'da EMİNÎ'de bulunmayan birkaç ayrıntı vardır); BIDLİSİ II, 144 a-b; LUBB-222; GÜLŞENÎ 28a-29b; SEYRAFÎ 494, 505, 507, 508; DÜV X, 1077, 272-74; İYÂS III, 164; TULUN I, 26, 29; ULEYMÎ II, 324, 327 (Akkoyunlu sultanına Yakub b. Haydar demektedir); ANON SYR xlvii-xlviii; PSEUDOANGIOLLELO 98; MERCHANT 182-83 (her iki İtalyan anlatı da Yaşbak'ın Akkoyunlular üzerine 1473/877 ve 1480/885 seferlerini birbirine karıştırmışa benzemektedir); WALTHER 192'dir.

16. İYÂS III, 171'e göre Mısır-Suriye ordusu 10000 memlûk ve yardımcıdan oluşurken, Akkoyunlular 40000 kişiyi bulmaktaydı (AHSEN (A) 593 EMİNÎ 96b'deki 100000 sayısını değiştirir). Muharebe için verilen en kesin tarihler 20 Kasım/17 Ramazan (SEYRAFÎ 505) ve 23 Kasım/1 Kanunuevvel (ANON SYR xlviii)'dir.

17. SEYRAFÎ 514; İYÂS III, 183, 189, 191-93; CEZİRÎ 341. Uzun Hasan'ın Hicaz'daki Cuma hutmesini kendi adına okutma girişimlerinden sonra (1473/877), Irak mahmil'i birkaç kez gönde-

rildi: 1476/880, 1483/887, 1487/892 (EMİNÎ 116b, 118a; HABİB IV, 183, 218; JAZİRİ 343) ve 1490/895 (CEZİRÎ 343). Kayda geçen son Akkoyunlu mahmili 1495/900'de Rüstem b. Maksud'un kidir (GÜLŞENÎ 79a).

18. Bayındır'ın başkaldırısına kaynaklar, FERİDUN I, 316 17/ASNAD (A) 639-42; EMİNÎ 101a-9a/AHSEN (A) 595, 597-601; GÜLŞENÎ 46a-48a'dır.

19. Minorsky (1957) 47, n. Bayındır'ın soyağacından emin olmamakla birlikte Yınanç (1940) 264-65'teki tabloyu kabul eder. BİTLİSÎ II 97a'da nesebi Bayındır b. Rüstem b. Murad b. (Kara) Osman olarak verilir; dahası, Ahlat'taki türbesi üzerindeki yazı ondan Mübariz'üd-Din Bayındır b. Rüstem olarak sözeder ve ölüm tarihini de Ramazan 886/Ekim-Kasım 1481 olarak verir (GABRİ-EL I, 349-50; II, LXXXV-XC. levhalar; AHLAT 77, levha 24). FERİDÛN I/ASNAD (A)'da ay belirtilmiş, ancak yıl belirtilmemiştir.

20. Akkoyunlu tarihinin bu karanlık dönemine ilişkin tek çağdaş kaynak Hazar eyaletlerinin diplomatik yazışmaları ve yerel tarihleridir. 16./10. yüzyıl sonunda GÜLŞENÎ 1481/886-sonrası hükümetin iç yapısı konusunda bir hayli veri sağlar. Bu malzemenin denetimi EMİNÎ, HABİB, ALİ-ŞİR vd. tarafından yapılmıştır.

21. Örn. bkz. GÜLŞENÎ 36a-38a. Burada Selçukşah'ın, Sultan Halil'in dul karısının Uzun Hasan'ın diyanet işleri bakanının kardeşi, "sıradan bir insan" saydığı Hüseyin Çelebi'yle evlenmesini önlemek için soydan şehzadelerden oluşan bir elit heyeti topladığına değinmektedir. Safevî ailesiyle önemsenen evliliklerin dışında Bayındırlarla Anadolu ve İran'ın yerleşik aileleri arasında evlenmelere pek rastlanmaz. Örn. bkz. ABBASÎ 151-53; ne ki Yakub'un Uzun Hasan'ın kızınının, mecazî bir biçimde denen Türk geleneklerine aykırı olduğunu ileri sürerek Gâzi İsâ ile evlenmesine karşı çıktığı ALİ-ŞİR 294'e bkz.

22. EMİNÎ ay. gönderimler. Süleyman Beg, genelkurmay ve yönetim konseyi başkanlığını, Kürdistan'ı yatıştırmak üzere gönderildiği 1489/894'e dek elinde tutmuştur. Yerine Ali b. Sultan Ha-274

lıl peçti (EMİNİ 95a).

23. Kaynaklarda Yakub'un lalası, öğretmeni, diyanet bakanı ve vüddümcüsü/vekili olarak geçer. HABİB IV, 431'e göre "Yakub'un diyanet işleri bakanı ve Şeriat'ın gözleyicisi olarak, seküler ve malî konularda da denetim kazandı." BUDA 273b

24. Bu bağlamda, Selçukşah'ın kardeş ve yeğenlerinin sonraki Akkoyunlu tarihinde oynadıkları önemli roller kayda değerdir: Örneğin Nur Ali ve İbrahim, "Eybe Sultan' 1489/894'ten önce Süleyman Beg, Bican kızı Begican Hatun'u Yakub'la evlendirerek sultanını kayınpederi olmuştur (EMİNİ 192b; LÜBB 224, GÜLŞENÎ 13a, 57a). Dahası, 1489/894 tarihli bir belge, Süleyman Beg'in kardeşi İbrahim Beg'in Cihangir Bayındır'ın torunlarını Mardin valiliğinden aldığını bildirmektedir (TKS E. 5943); oysa bunlar kentli, önemli imar faaliyetlerini gerçekleştirecek kadar uzun yönetmişlerdi (MARDİN 108-9, 118-19, 123). Akraba kayırmacılığı eğilimine en iyi örnek ise Gâzi İsa ve akrabalarının, "Save Gazilerinin" yükselişidir (EMİNİ 198a. Kendisi de diyanet işleri bakanı ve kazasker olan (EMİNİ 115b, 125b, 169b, 177b) Gazi İsa, sonradan kardeşi Ali'yi, kendisi malî işlerle giderek daha fazla ilgilenir olduğu için kazaskerliğe atamıştır (EMİNİ 177a; MEYBUDÎ 32b-41a; GÜLŞENÎ 54a). Bir başka akraba, Ziya'üd-Din Nurullah, Pers Irak'ının kadılığını üstlenirken (ALİ-ŞÎR 142), İsa'nın yeğeni Şeyh Necm'üd-Din Mesud, genellikle göçer elitinden birine ait olan saray katipliğine getirilmiştir (EMİNİ 181a).

25. Örneğin Maksud b. Uzun Hasan'ın hapsedilip lâlâsı Dana Halil'in Hille'ye gönderilişinden sonra, Bağdat sekiz yıl içinde en az dört valî değiştirdi (1475-83/879-88) iki Purnak, bir Musullu ve bir Tacik (GIYATÎ 56-57; İLŞÎ (B) 5b-6a).

26. EMİNİ 89a, 91b/AHSEN (A) 582-83. Dolayısıyla bu yorum Minorsky (1957) 41, n. 2'yle tamamen çelişmektedir.

27. Fars yirmibeş yıla yakın bir süre Mansur Beg Purnak (ö. 1498/903) ile oğlu Kasım Beg'in (ö. 1501/907) ellerinde kaldı. 1486'dan 1501'e/891-907 dek uzanan görelî kesintisiz Purnak yönetimi boyunca Şiraz siyasi, iktisadî ve kültürel bakımlardan Teb-

riz'le yarışmaktaydı (örn. bkz. EMİNÎ 116a, 173a; HABİB IV, 443 ff.; İLŞÎ (B) 5b-6a; AHSEN (A) 631, (B) 12 ff., EHLÎ 470-71; FLİGANÎ 180-81; Aubin (1971) 14, 15). Arap Irakı da en az onbeş yıl süreyle Purnakların bir kolu tarafından yönetildi: Önce 1483/888'den 1491/896'daki ölümüne dek Şah Ali'nin ve sonra da, 1508/914'teki Safevî fethine dek oğlu Barik Beg'in (BİTLİSÎ II, 145a; HABİB IV, 436-37, 491-93). Gülâbi Beg Musullu Erzincan'ı 1486/891 öncesinden, öldüğü tarih olan 1491/896'ya dek yönetti. Son iki yıl ise Tebriz'den tümüyle bağımsızlaşmıştı (TKS E. 8569, 10736; ANON SYR I; ERZİNCAN 224-25, 228, 235-37). Nihayet, GÜLŞENÎ 103b ff. ve diğer kaynaklar, Amid, Ruha, Siverek ve Diyar-ı Bakır'ın başka merkezlerinde belirgin bir Musullu ağırlığına dikkati çekmektedir.

28. EMİNÎ 110a. Baysungur Yakub'la Şirvanşah Farrukyaşar'ın kızı Gevher-Sultan Hanum'un oğluydu (LÜBB 224). Baysungur Kasım 1481/Ramazan 886'da doğduğuna göre (EMİNÎ 109b), Bayındırlarla Şirvanşahlar arasındaki evlilik bağlaşıklığı 1480/885 ya da daha öncesinde kurulmuş olmalı. Gerçekten de GÜLŞENÎ 46a Yakub'un olasılıkla 1480-81/885 sonlarında Şirvan'a bir devlet ziyareti yaptığından sözeder; evliliğin o zaman ayanlanmış olması, olasıdır.

29. 1485/890 dolaylarındaki Hürmüz saldırısı için bkz. EMİNÎ 116a-b; TEIXERIA 43-44, Aubin (1971) 13-14, 15, İdris Bitlîsî'nin Münşâ'at'ına (Elyazması, Ayasofya 3886) ff. 41 b, 48a, 52a'sına Sufî Halil'in geri çağırılması ve Fars'a Mansur Beg Prnak'ın atanmasına ilişkin gönderme yapar. BUDAK 274a'ya göre, Sûfî Halil'in aktarılması Gazi İsa tarafından kotarılmış ve bu, ona sonradan yaşamına malolmuştur. AHSEN (A) 615 "Gâzi Beg" in araya giren valiliğinden sözeder, ancak bu kişinin kim olduğunu bulamadım.

30. EMİNÎ 116ab, 173a. Sufî Halil 1477/881 ile 1478/882 arasında, Uzun Hasan'a bağlı olarak kısa bir dönem bu görevde bulunmuştu (EMİNÎ 172b-173a; ayrıca bkz CÂMÎ 636b).

31. Örneğin Huncî-İsfahanî Pers Irakı'nda ordunun yerleşikleş-

tirilmesinden, dolayısıyla da yaşamsallığını yitirışinden yakınmaktadır. (EMİNÎ 210a-b). Bu süreç Karakoyunlu yönetimi altında İars'ta da belgelendirilmiştir (APC (C)/FERMAN 27-30); göçer askerî elitin bir tarımsal toprakağaları sınıfına dönüştürülmesine ilişkin başka kanıtlar PAPAZIAN (B) x, 454-56'daki 1503/908 tarihli satış senedinde de sunulmaktadır. Kuşatma topları Gürcü sınırında başarıyla kullanılmıştır: Yakub'un Ahıska ve Atsqur'a karşı 1485/890 seferi (EMİNÎ 112a, 113b ff.; ABIVARDÎ 51 ve özellikle 52), ve Sûfî Halil'in 1489/895'te Tiflis ve Kojori'yi alması (EMİNÎ 174b, 175a). İkinci seferle ilgili olarak bir büyük ve oniki daha küçük topun döküldüğünden, Osmanlı sultanına bir istihbarat raporunda sözedilir (TKS E. 943). Daha önce, 1481/885'te SEYRAFÎ 494 Akkoyunluların Eski Malatya'da Memlûklardan top ve savaş malzemesini müsadere ettiklerini bildirmektedir.

32. ABIDVARDÎ Tebriz'i Kahire, İstanbul ve Herat'la birlikte "Dört Payıtaht'tan biri saymaktaydı.

33. Yakub'un sarayında her ikisi de 1485/890'a ait olmak üzere iki Avrupa elçisi kaydedilmiştir; Giovanni Dario önderliğinde bir Venedik misyonuyla bir Macar heyeti (BERCHET, xvii-xviii). Ne yazık ki bu diplomatik teatinin içeriği bilinmemektedir. Ancak, Şah İsmail dönemine ait olmaları nedeniyle, Osmanlılara karşı bir İran-Avrupa bağlaşıklık fikrinin sönmülenmediği anlaşılmaktadır. Örn. bkz. von Palombini (1968) 38 ff. Aynı zamanda, Osmanlılarla Akkoyunlular arasındaki resmi diplomatik yazışmalar Frenklere karşı "gâzi" rollerinden söz etmektedir ki bu uygulamaya Uzun Hasan döneminde rastlamak mümkün değildi. Örn. bkz. FERIDUN I, 297, 309, 316, 330/ASNAD (A) 609, 616, 639, 646 ve EMİNÎ 196a.

34. Bu bağlaşıklık konusunda bkz. yukarıda not 28. AHSEN (A) 624-25 Farrukyaşar ile Yakub arasındaki Şirvanşah'ın çağrıldığında askerî hizmet sunmayı ve her yıl 5000 Tebrizî tümen'i haraç ödemeyi kabul ettiği bir anlaşmanın kopyasını sunmaktadır. Bu anlaşmaya her iki taraf da aynı ölçüde saygı göstermişe benzemektedir: Örneğin, 1483/888 öncesinde Yakub Akkoyunlu topraklarının

dan bir Şirvani siyasal sığınmacının sınırdışı edilmesinde işbirliği yapmıştır (TKS E. 3160). 1488/893'te Şeyh Haydar Safevî'ye karşı birleşik Akkoyunlu-Şirvanî askeri hareketleri bu bağlamda anılabilir. Ama Farrukyaşar'ın Bayezid II'ye yazdığı 1484/889 tarihli bir mektupta, Şirvanşah, bazı topraklarının -mektubun başlığına göre- Yakub'un adamları tarafından talan edilmesinden yakınmaktadır (TÂCI 42-44). Bu bilgiyi Akkoyunlu-Şirvanî ilişkileri konusunda bilinenlerle bağdaştırmak zor olduğundan, Ferruhyaşar'ın, gerçekte Yakub'un kuzeni ve kayınbiraderi Şeyh Haydar ve Safevî kuvvetlerinin ilk Çerkezistan seferi sırasında giriştikleri yağma eylemlerine değiniyor olduğunu varsaymak olasıdır.

35. Genelde Hazar kıyısı ve siyasal önemi konusunda bkz. Rabin (1928) ve (1949).

36. Uzun Hasan imparatorluğunun vasal devletleri için bkz. IV. Bölüm, not 50. 1469-71/873-75 Horasan serüveni sırasında, Sari ve AmuI kısa bir süreliğine Sultan Halil'in topraklarına eklendi. Barış anlaşması ve Esterabad'ın Hüseyin Baykara'ya iadesinden sonra, Mazanderan Tebriz karşısında yeniden vasal konumunu benimsedi (DIYÂR 547).

37. Haraç rakamlarının kaynağı Zahir'üd-Din Maraşî'dir (GİLÂN 375-76, TABERİSTAN 314). Pazar değeri İnalçık (1966) 212, 213 ve Hinz (1955) 15, 18-19 temelinde hesaplanmıştır. Erzincan'da ödenen transit harçları için bkz. KANUN xlv, 182-83. Akkoyunlu sultanı nezdinde hareket eden ticaret ajanlarına bir örnek için bkz. Bursa Şeriye Sicilleri, A 8/8 f. 33a'da 1491/896 tarihinde Yakub'a ait 16 yük ipeğin satıldığına dair kayıt.

38. GİLÂN 443-44. Maraşî'ye göre Yakub'un tahsildarı İbrahim Şah Beg Bayramlı, 24 Nisan 1483/16 Rebiülevvel 888'de öldürülmeden önce kendini Sari'nin bağımsız yöneticisi ilan etmeye çalışıyordu.

39. GİLÂN 451-52, 257-58, 460-69; EMİNİ 122a-125b; HANÎ 21-24. Mirza Ali (padişah) ve (padişah'ül-İslâm) olarak anılan Yakub'a karşı hiçbir zaman açıkça başkaldırmadı. (GİLÂN 457, 460, 469). Akkoyunlularla neredeyse doğrudan bir silahlı çatışmaya

pirnesine neden olan, II. Abd'ül-Kerim'i destekleyişiydi.

40. EMİNÎ 158a-159b, 196b. 1488/893'te Savaduh'lu Aka Rüstem Rûzefzûn, Mazenderan valiliğine atandı. Ama ertesi yıl, bölgenin mültezimliği Mirza Ali Kiya'î'ye verildi.

41. Bkz. EMİNÎ 126b-128b/ASNAD (A) 381-85, 128b-129b, 191b, 196a; MARVARID 57a-58b, 69a-70a/ASNAD (A) 386-87; C'ÂMÎ (A) 57-59, 79-80; İSFİZÂRÎ I, 345-54; HABİB IV, 175, 180, 350-51.

42. Akkoyunlu-Memlûk ilişkileri için bkz. TKS E. 5943; EMİNÎ 115a-b, 118b-119b, 196a; İYÂS III, 180-81, 184, 189, 233; TULUN I, 14, 80, 81. Osmanlılarla ilişkiler için bkz TKS E. 5829, 6470, 8569, 10255; BERCHET 150-53; EMİNÎ 162b, 196a; FERİDÛN I, 294-99, 308-19, 330-33, 368-70/ASNAD (A) 594-660.

43. TKS E. 5943. Bu belgenin bir tıpkıbasımı xii no.lu belge olarak Tansel (1966)'de basılmıştır, Sûfî Halil'in Tiflis seferinden önceye, 1488 sonu-1498 başı/894 başlarına tarihlendirilmelidir.

44. TKS E. 10736 Erzincan valisi Gülâbî Beg Musullu, Şebinkarahisar'ın teslim olmasında, kendi inisiyatifiyle hareket etmiştir. Valide sultan Selçukşah Begüm'ün ısrarlarıyla çekilmiştir.

45. Yakub'un Bursa'daki ticarî ajanları için bkz. İnalçık (1966) 212. Dahası, TKS E. 10255, Yakub'un II. Bayezid'e gönderdiği elçinin sunduğu armağanların listesine göre Yakub'un sunuları arasında brokadlar, ipek ve Yezdî yapımı saten ağırlıklı olduğundan, pahalı dokumaların iki devlet arasındaki ilişkilerdeki rolünü ortaya koymaktadır. Memlûklarla ticarî ilişkiler konusunda GHISTELE 271-72 Yakub döneminde Van Gölü'nün güneyinden geçen Halep-Tebriz yollarının önemli ölçüde geliştiğini kaydetmektedir (örn. BARBARO 51 ve MERCHANT 161'de Vustan ya da Gevaş kentleriyle ilgili yazılanlarla krş). Nihayet, Yakub'un 1486/891'de açıkça ticaretle uğraşan iki seyyid'e tanıdığı kişisel dokunulmazlığa dikkat edilmelidir (ZABİHÎ 311-12/FARMANS 88-91).

46. HABİB IV, 432 ve HEFİ III, 526. Bu olay Minorsky (1955b) 452'de de aktarılmaktadır. Uzun Hasan döneminde saray törenlerinin bir betimlemesi için bkz. BARBARO 51-63; Yakub

dönemi, BERCHET xvii-xviii, 150-53'te Dario.

47. Nâsriye'nin açılışı ve vakfedilmesine ilişkin ayrıntılar RAVZAT I, 91'de bulunmaktadır. Tebriz'deki bütün Akkoyunlu binaları gibi Uzun Hasan'ın mezar kompleksi de tümüyle yokolmuştur ve bugün ancak yazın kaynaklarından bilinmektedir (ancak bkz. MASKHUR 887'deki fotoğraf). MERCHANT 117 16./10. yüzyıl başlarında görkemini ve süslerinin güzelliğini göklere çıkartır. Hasan Rumlu, yüzyıl sonlarında yıkılmaya yüz tutmuşluktan sözetsede, (AHSEN (A) 568) Nâsriye, hâlâ tüm anlatılarda Tebriz'in belli başlı görüntülerinden biri olarak sayılmaktaydı (TEBRİZÎYE 32b-33a; MASHKUR 689'da Katip Çelebi; SEYAHATNAME II, 249). Ne ki 19./13. yüzyıl sonlarına doğru, yıkık durumdaydı (TABRIZ 35-6, 88, 90, 110). Heşt-Bihişt sarayı için bkz. MERCHANT 173-75'teki betimleme. Ayrıca bkz. GHISTELE 275; EMİNÎ 115a; AHSEN (A) 622, 627; HEFT III, 208; TEBRİZİYYE 31a-31b; RAVZAT I'de Kadı Muhibb'üd-Din Muhammed Dimişki, 598-99. (Sarayın tamamlanması üzerine Hüseyin Baykara ve Câmî'den tebrik mesajları için bkz. MERVARİD 57a-58b ve CÂMÎ (A) 11-12). İstarabâd Bahçeleri sarayı çevrelemekteydi ve GHISTELE 278'de "eenen ersché paradyse dan woonsten ya menssché" olarak nitelendiriliyordu. (Ayrıca bkz. MERCHANT 176-77; AHSEN (A) 627; SEYAHATNAME II, 255.) 1585/993'te Heşt Bihişt sarayı Osmanlı işgal ordusu tarafından bir kaleye dönüştürüldü (ŞEREF II, 275).

48. RAVZAT I, 524: "Akkoyunlu yönetimi altında Tebriz büyük bir refah içindeydi. Bu hanedanın yapıtları arasında cami, medrese, bahçe ve hamam gibi güzel yapılar inşa edilmişti." Tebriz'deki başka Akkoyunlu anıtları için şu göndermelere bakılabilir: Hamamlar (GHISTELE 276); bazzazistan ve keysariye (GHISTELE 275-76; MERCHANT 171-72; HEFT III, 208; AHSEN (A) 568); pazar ve çarşılar (CONTARINI 127; GHISTELE 276, 289); Maksudiye (RAVZAT I, 527; SEYAHATNÂME II, 250; TABRIZ 88, 90); Hasan Padişah'ın kanalı (TEBRIZ 35-6); Sultan Hasan ve Sultan Yakub medreseleri (SEYAHATNAME II, 250).

49. Yakub'a seslenen kasîdeler için bkz. EHLÎ 435-36, 437-39, 513-16, 575-77, 798-821 ve FİGANÎ 34-37. Akkoyunlu edebiyat tarihine kaynaklar arasında ALİ ŞÎR, TUHFE, ve FÜSEHA sayılabilir. Hint uslûbunun Tebrîzi kökenleri için bkz. Shibli (1955) III, 22-23. Yakub'un şiirlerinden seçmeler için bkz. SELÂTİN 65-66; Viyana'da Gâzî İsâ Divan'ının bir kopyası bulunmaktadır (mxt. 82, Flügel 603) ve EMİNÎ 179a-b'de buradan seçmeler yer alır. Yakub döneminde yapılmış bilimsel çalışmalar için bkz. PL1, II.2, 78, 229.

50. Yukarıda 41. ve 47. notlarda sözü edilen malzemenin yanısıra, bkz. CÂMÎ (A) 39-41, 45-46, 48-49, 797, 798, 819, 842; (B) 294-95, 314-25.

51. Akkoyunlu sarayındaki hattatlar için bkz. HÜNER 31-3, 42-6. Ayrıca bkz. Welch ve Dickson'ın Türkmen ve Tebrizî okulunun özellikleri ve Safevî minyatür resminin gelişiminde oynadığı rol konusundaki görüşleri, Welch (1972) II, 34-42.

52. Örn. bkz. Kasravi (1956) 303-9; Hodgson (1960) 891; ve özellikle Spuler (1960) 77: "Kara Koyun" ve "Ak Koyun" hükümlerinin birçok yönü karanlıkta kalmakla birlikte, her iki Türkmen hanedanının da Yakın Doğu Müslüman uygarlığı üzerinde önemli bir iz bırakmadığı açıktır. Özellikle Tebriz'deki birkaç mimari anıt dışında Timurî ya da Memlûk çağdaşlarınınkiyle ve daha sonraki Safevî, Osmanlı uygarlıkları ile kıyaslanabilecek bir kültürel başarılarından sözedilemez."

53. FERİDUN I, 320-23/ASNAD (A) 646-52; EBİVERDÎ 49-56; MEYBÛDÎ 24b; EMİNÎ 110b-114b; İSFİZÂRÎ I, 345; GÜLŞENÎ 45a-b; BROSSET II.1, 14, 210-11, 325-26. Bu gazâ'nın tarihlendirilmesi kesin değildir. Gürcü kaynakları, Yakub'un Atskuri Bakiresi'ne küfrünün 25 Eylül 1486/26 Ramazan 891'de gerçekleştiğini kaydederler, ama II. Bayezid'in Yakub'un fetihname'sine yanıtı, Şubat (1486 başları/Sefer 891 tarihine), rastlamakta ve böylelikle de seferin 1485/890'a denk düştüğüne işaret etmektedir. Gerçekten de, Huncî-İsfahanî, gazâ'dan 1486/891 olayları arasında söz etmez. Ne ki, Yakub'un Ahıska'nın 8 Ramazan Cuma günü

düştüğünü savlayan fetihnâme'si, bir başka sorun yaratmaktadır: 1485/890'da 8 Ramazan Pazar'a, 1486/891'deyse Salı'ya rastgeliyordu. Burada II. Bayezid'in mektubunun doğru kopya edildiğini varsayarak doğru tarih olarak 1485/890'ı kabul ettim. Minorsky (1957) 115'te dikkat çektiği Ahıska'nın da ateşli silahlar kullanılmasına ilişkin güçlükler konusunda ABIVARDI'nın kuşatma anlatısının top ateşiyle surlarda bir gedik açıldığını ve yangının buradan iç kaleye yayıldığını belirttiğini söylemekle yetineceğim.

54. PAPAZIAN (A) I, vi, 254-55/FARMANS 92-93.

55. AMINI 34b. Ayrıca bkz. EMİNÎ Huncî-İsfahanî'nin, Yakub'a "Âli-haaret-i hılafet-menkıbet imamet-mertebe padişah-ı â'lempenah" dediği san, DIYAR 6'da, Uzun Hasan için kullanılanla aynıdır.

56. ŞÜŞTERÎ 347, Minorsky (1957), 3, n. 2'de de aktarılmaktadır:

57. CÂMÎ (A) 12 (tarih ykl. 1488/891): "Şâh-ı Cem-mertebe Ya'kûb ki ezhulk-ı Hasen Kaf tâ Kaf cihân vâris-i mülk-i pederest" CAMÎ (B) 314-25 (tarih ykl. 1488/893); Uzun bir şiirinde de Yakub'un cömertliğini, iyilikseverliğini, Âdil bir şah olduğunu, vs. zikrederek uzun uzun övmektedir.

58. MEYBUDÎ 22a

59. EMİNÎ 83a-85b. Huncî-İsfahanî'nin dünya yılları üzerine açınılmasını izlemek ve (8) 87'de gerçekleştiğini ileri sürdüğü Yakub'un yükselişiyle bağlantılandırmak zordur. 887 Yakub'un "ilk bağımsızlık yılına" bir gönderme olabilir mi? (Bkz. yukarıda not 8) Oysa MEYBÛDÎ 40b 900 yılını (1494-95) yüzyıl dönümü saymaktadır.

60. EMİNÎ 27b. Minorsky (1957) 50, n. 1'in de işaret ettiği gibi, kızı Bayındır'ın annesi olan Şirvanşah, Sasanîlerin torunu olduğunu öne sürüyordu.

61. IV. Bölüm, n. 70'e ek olarak bkz. EMİNÎ 129a, 130b, 180b; LÛBB 222; BUDAK 272b; FARMANS 95-106.

62. GÛLŞENÎ 49a: "Sultan Yâkub'la Şeyh (İbrahim Gülşenî) ve K'adı (İsâ Savacı) sohbet ider-iken, Sultan, Kadı'ya dir ki vüze-282

râsından bî-huzûrlardır cümlesini azl müşkildir. Memleket onların ile kaîmdir. Deyüb Sükût ider. Şeyh ider. Mülk şer' ile ve adl ile kaîmdir. Allah-ü tealâ adliniz ziyâde ide. Reâ' gâybâne müessirdir diyüb kalkub.gider.”

63. GÜLŞENÎ 15a, 44a-45a, 45b-46a.

64. Derviş Kasım'ın edimlerinin bir özeti için bkz. I. Bölüm, n. 36. Katli hem RAVZAT I, 92-95, hem de BARBARO 99-101'de birbirinden bağımsızca anlatılır.

65. EMİNÎ 163b-167b. Câmî, Yakub'un tövbe edişine ilişkin Salaman u Absal başlıklı allegorik bir arınma ve selâmet öyküsü yazdı (CÂMÎ (B) 321); bu da yapıtın Hikmet'in (1941) 190'da varsaydığı gibi 1480-81/885'te değil, 1588/893'ten sonra kaleme alındığını göstermektedir.

66. EMİNÎ 214a-b

67. TKS E. 8321. Başka göndermeler için bkz. yukarıda n. 11.

68. Genelde Safevîlerin yükselişi ve özelde Haydar'ın isyanı E-MİNÎ 131a-157b'de merkezî bir önem taşımaktadır. Haydar'ın Erdebil'deki edimleri için bkz. EMİNÎ 138b-140a. İkincil anlatılar arasında Hinz (1936) 72-80 ve Mazzaoui (1972) 75 de vardır.

69. SİLSİLE 103-104'te Haydar'ın yayınladığı ve Şeyh Zâhid Gilânî'nin torunlarının haklarını onaylayan Ağustos-Eylül 1483/Receb 888 tarihli bir belge vardır.

70. TÂC I, 42-44; EMİNÎ 140b-141b; AHSEN (A) 611-12. Ancak bkz. Hinz (1936) 80.

71. BARBARO 89; EMİNÎ 141b-142b; AHSEN (A) 614-15. Kaynaklar Haydar'ın ikinci akınının tarihi konusunda uyuşmamaktadır (Bkz. Minorsky (1957) 117-18). Ancak eğer Haydar Yakub'u EMİNÎ'de belirtildiği gibi 1486-87/892'de ziyaret ettiyse, görüşme, sarayın yazlık karargâha gitmek üzere başkentten ayrıldığı 18 Mayıs 1487/24 Cemaziyülevvel 892'den önce gerçekleşmiş olmalıdır (EMİNÎ 118a, 120b-121a). Dolayısıyla AHSEN'de verilen 1486/892 yılının, 11 Mart 1486/5 Rebiülevvel 891'de başlayıp 10 Mart 1487/15 Rebiülevvel 892'de sona eren “At” yılına gönderme yapıyor olması büyük bir olasılıktır.

72. Sûfî Halil komutasındaki Akkoyunluların Kartlı prensi III. Constantine'e yenilmesinden EMİNÎ'de sözedilmemektedir; ancak TKS E. 5943; AHSEN (A) 615-16; BROSSET II, 1, 14-15'te doğrulanır.

73. Haydar'ın isyanına ilişkin başlıca kaynaklar FERİDÛN I, 309-11/ASNAD (A) 267-68; AHSEN (A) 615-19; MERCHANT 184-86 (hatalı olarak "Alumut" yani Elvend dönemine yerleştirir); GÜLŞENÎ 67a-68a'dır.

74. ŞEREF II, 133-34'e göre Haydar'ın oğulları önce Van Gölü'ndeki Ahdamar adasına hapsedildiler. Sonra da Fars'ta Mansur Beg Purnak'ın gözetimine verildiler. Bu rivayet, bazı ilginç değişikliklerle birlikte MERCHANT 187'de de tekrarlanmaktadır.

75. Sûfî Halil Musullu'nun Kartlı'yı yeniden fethedişiyile ilgili olarak bkz. EMİNÎ 172a-177a ve BROSSET II, 1, 14-16, 327-29. Yine aşağıdaki, Minorsky (1957), 89, n.2 ve 115-16'da Akkoyunluların Kojori ve Tiflis'te ateşli silah kullanmaları konusundaki kuşkuları bağlamında dikkate alınmalıdır (TKS E. 5943, II. Bayezid'e istihbarat raporu).

76. TKS E. 5943; ANON SYR xlix-L; ŞEREF I, 108-9, 146; KARAMANÎ 338. Huncî-İsfahanî ikincil patronu Süleyman Bican Beg'in bu pek de görkemli olmayan eyleminden doğrudan sözetmemekle birlikte, kızı Begican Hatun ile Yakub'un oğlu, torunu Hasan'ın doğduğu 2 Nisan 1489/1 Cemaziyülevvel 894 günü Süleyman Beg'in sınırda bazı acil sorunlarla meşgul olduğunu (EMİNÎ 192b-193b) ve Yakub'un kuzeni Ali b. Sultan-Halil'in 1489 yazı/Receb-Şevval 894'te önceden Süleyman Beg'in uhdesindeki genelkurmay başkanlığına getirildiğini (EMİNÎ 195a) yazmaktadır. Ne ki, Huncî-İsfahanî'nin Süleyman Beg'e övgüler düzdüğü bölümden, Süleyman Beg'in Yakub öldüğünde (1490/896) Diyarbakır'da olduğu çıkarılmaktadır. Öbür kaynaklar da bu dönemin kronolojisinin kurulmasında fazla yardımcı olmamaktadır. Süleyman Beg'in seferi için ANAN SYR'de verilen tarih (Selûcî dönemi 1796-99, yani 1484-89/889-93) çok erkendir. KARAMANÎ, Yakub'un 1489/894'te Diyarbakır'ı fethettiğinden sözetmektedir.

Ancak belge kaynakları, bu dağınık tarihçe göndermelerini anlayabilmek için bir anahtar sunar ve tarihçeye Süleyman Beg'in seferini 1489/894 ve 1491/896 arasına yerleştirme olanağı verir.

77. Gâzi İlsâ'nın "İslam'a dönüş" reformları Minorsky (1955b) 451-58'de genişçe tartışılmaktadır. AMİNİ 180a.

78. Bu terimler için bkz. TMEN I, 351-53, II, 554-65 EMİNÎ 181b, Minorsky (1955b) 452 ve (1957) 92-93.

79. EMİNÎ 181b-191a; 197a-212b.

80. Hakim Şah Muhammed Kazvinî'nin Farsça ALİŞİR çevirisi, 310.

81. ANON SYR I. Uzun Hasan'ın Tamgavat'ı ilga etme önerisine memurlarının karşı çıkışı için bkz. GİYASÎ 57. MERCHANT 172-73 Şah İsmail Safevî yönetiminin ilk yıllarında Uzun Hasan kanunnâmesi'ni uygun olarak düzenlenen Tebriz'deki tamgavat çiftliğini betimlemektedir. Bu ağır vergiler, ancak 1565/972'de, yani Gazi İsa'nın ölümünden yaklaşık yetmişbeş yıl sonra kaldırılmıştır (MASHKUR 208-10/ASNAD (C) 22-23; ŞEREF II, 225-26; D'ALESSANDRI 219, 226).

82. BKZ. Minorsky (1957) 128. Yakub'un ölümüne ilişkin iki versiyonun kaynakları şöyledir:

doğal

EMİNÎ 216b-224b

BİTLİSÎ II, 144b

ANON SYR I

HABİB IV, 436

LÜBB 223

NUSAH 254

GÜLŞENÎ 69b-70a

doğal değil

FIGHANÎ 60-68 (?)

MERCHANT 183-84

TULUN I, 137

AHBAB 137

LARÎ 230a

AHSEN (A) 626-27

TÂC II, 118

BROSSET II I, 329

ARAKEL 542

83. Huncî-İsfahanî kışlık karargaha gitmeyip Temmuz 1490/Ramazân 895'ten Ocak 1491/Rebiülevvel 896'ya dek Tebriz'de kaldı.

84. NUSAH 254 ve ŞEREF II, 127'ye göre Selçukşah Begüm 12 Kasım 1490/28 Zilhicce 895'te öldü, onu on gün sonra, 22 Kasım 1490/9 Muharrem 896'da en küçük oğlu Yusuf izledi.

85. AHSEN (A) 626-27; TÂC II, 118. MERCHANT 183-84'teki bulanık versiyon gerçekte Safevî ve Osmanlı tarihçelerini öncelikle, ancak hem AHSEN hem de TÂC'ın, Uğurlu Muhammed ailesinin Selçukşah aleyhtarı duygularının yansıtıldığı KE-MAL üzerine temellenmiş olması olasıdır (Bkz. IV. Bölüm, 139. not).

86. TULUN I, 137.

87. FİGANÎ 61, 66. Minorsky (1957) 128 EMİNÎ 190a'ya işaret ederek "zamansız ölüm" için kullanılan bir ifadeyi kullanın. EMİNÎ 198b ise çok daha vurgulanarak olası ölümün zehir verilerek gerçekleştirilen bir suikast olduğu açıklanır. Ayrıca MEVADD 273'te de "öldürücü zehir şerbeti dolu kadeh"ten söz edilmektedir.

88. GÜLŞENÎ 69b: "Ben a'lem-i rü'yâda gördüğüm budur ki Sultan Ya'kub vâlidesiyle bir kızmış hamama girmişler. Böyle il-hâm oldu ki ondan çıkmazlar. Pes inkıraz-ı devlete delildir.

89. EMİNÎ 223b-224a'daki bu konu; ki allah-ü tealâ buyurur: "ve men tâbe ve âmene ve amel-i salihân fe-ulâike yübeddil'ullahi-siyâtehüm haseneten" Sultan vâfir giryeden sonra kendi bu âyeti okurlar "e'l-hamdülillahi'ilezi hedânâ li-hazâ ve mâ künnâ linehtedi lu'len hedânâ'llah" pes ol sadakatle oniki günden sonra Sultan Ya-kub Allühü tealâ rahmetine gider..." GÜLŞENÎ 70a'da şöyle anlatılmaktadır: "Şeyh (İbrahim) orduya karib olacak kadı İsâ i'yâline karşı çıkar. Şeyhle Sultana i'yâdete varırlar. Sultan ferah-nâk olub nev'i sıhhat hâsıl olur. Amma şeyh hazretleri, âhirete teveccühünüz cümleden ehemmdir. deyüb dûâ idüb kalkub gider ve yoldan ta'bımız vardır, diyü öZR ider. Kadı onda kalır. Sultan der ki şeyhden tecdid-i tevbe etmek muradımdır yine getir deyü Kadı'ya emr ider. Ertesi, şeyhle varub Safây-ı hâtır ve teveccüh-ü tamm ile tevbe ider. Şeyh bu âyetinin mânasını tahkik ider.

90. Baysungur'un hükümranlığı ve Sûfî Halil Beg'le Süleyman Beg'in darbeleri için en önemli anlatı kaynakları EHLÎ 60-68; E-286

MİNÎ, Paris, 19b-21a, BİTLİSÎ II, 144b-145b/TÂC II, 118-21; HABİB IV, 436-38; İYÂS III, 285; ANON SYR I-li; HANÎ 31-38; LÜBB 224-25; İLŞÎ (B), 6a; NUSAH 254-55; BUDAK 274b-277a; AHSEN (A) 628-32; GÜLŞENÎ 706b-76a. Ayrıca bkz. Yınanç (1944) ve Minorsky (1957) 113-14.

91. Yakub'un, öldüğünde sağ olan üç oğlu vardı. En büyükleri Gevher Sultan Hanum bt. Ferruhyesar'ın oğlu Baysungur'du. İkincisi, Begican Hatun bt. Süleyman Beg Bican'ın oğlu Hasan, iki yaşında, üçüncüsü, Gevher Sultan Hanum'un ikinci oğlu Sultan Murad ise bebektir. BUDAK 274b'de Baysungur'un tahta geçmesine onay veren on beyin adı sıralanmaktadır.

92. HABİB IV, 442 ve ISMA'IL 38b/Ross (1896) 297 hatalı olarak Ahmed b. Uğurlu Muhammed'in de Karabağ Maharebesinden sonra Sûfi Halil Beg'in elinden kaçıp İstanbul'a sağındığını yazar. Gerçekte Osmanlı başkentine babasının 1477/882'deki ölümünden sonra götürülmüştür. GIESE ANON 122 Ahmed'in 1488-89/894'te Sultan II. Bayezid'in kızıyla evlendiğini kaydeder, Gökbilgin (1951) 37-38'de yayınlanan bir belgede de Ahmed'in İstanbul'da kiraladığı evde 1489-90/895'te yaptırdığı onarımlardan söz edilir. Ayrıca bkz. TÂCI 72'deki kronogram.

93. Daha önce de kaydedildiği gibi, BUDAK 273b-274a Sûfi Halil'in, Şiraz'dan geri çağrılıp Gürcistan sınırına gönderilmesinde oynadığı rolden dolayı Gâzi İsa'ya duyduğu öfkeyi vurgular. Yüce divandaki karşılaşmaları, tarihtede dramatik ayrıntılarla verilmiştir. EMİNÎ 190a-b ve GÜLŞENÎ 84b-85a ise iktisadî nedenleri vurgularlar: Yakub'un ölüm haberi Şiraz'a ulaştığında, Fars valisi Mansur Beg Purnak kardeşi Gâzi İsa tarafından kadastro işlemlerini gözetmek üzere gönderilen Şeyh Ali Savacı'yı tutuklattı. İşkence edip mallarına el koyduktan sonra da çarmıha gerileceği Tebriz'e gönderdi.

94. Paylaşım önerisi için bkz. BUDAK 275b. TKS E. 3129 Mahmud'un Osmanlı şehzadesi Sultan Ahmed b. II. Bayezid'den de destek istediğini göstermektedir. Bu belgede BUDAK'ta ifade-lendirilen duygular yansır: "Babam bir gün hükümdar olacağını

düşlerdi; benim de arzum bu.”

95. Bu sorunlu dönem için bkz. HÂNÎ 31-45, 55-56; LÜBB 225-26/AHSEN (A) 630, 638; BUDAK 275b-276a.

96. Yakub’un hükümdarlığı döneminde Sûfî Halil Beg’le Süleyman Beg Bican arasındaki gerilime bir örnek için bkz. her iki görevlinin genelkurmay başkanlığı görevi için yarışmasının betimlendiği GÜLŞENÎ 56b-57a.

97. BUDAK 276b bu olayları Temmuz-Ağustos 1491/Ramazan 896’ya tarihlendirir. Ekim-Kasım/Zilhicce’de Akkoyunlu topraklarında büyük bir iç savaş patlak verdiği haberi Kahire’ye ulaşmıştı (İYÂS III, 285).

98. Bkz. İYÂS III, 286 ve DÜV III, 156-57’deki Hüseyin’in cenazesi. ANON SYR li Kayıtbay’a Baysungur ve Süleyman Beg’den Hacı Hasan Mardinî önderliğinde bir misyondan sözeder.

99. Sûfî Halil Beg ile Halvetiye tarikatı arasında hatırı sayılır bir düşmanlık olmakla birlikte (GÜLŞENÎ 72a), çeşitli dinsel gruplar arasında Süleyman Beg’e muhalefet daha yaygındı (AHSEN (A) 631; GÜLŞEN 76a-b) TKS E. 6474 ve BUDAK 276b-277a’da görevlilerin rolü ayrıntılarıyla betimlenmektedir.

100. Rüstem’in hükümdarlığı için başlıca anlatı kaynakları ANON SYR lii-liiii; BİTLİSÎ II, 145a-146a; HÂNÎ 39-45, 55-56, 70-73, 76-77, 87-89, 104; HABİB IV, 438-42; İSMÂ’İL 25b-38b; LÜBB 225-27; NUSAH 255, 262-63; BUDAK 277b-278a; AHSEN (A) 632-35, 638; (B) 2-3, 11, 12-14, 15-16; HULÂSAT (A) 68-78; GÜLŞENÎ 76a-77b, 85a-88a’dır.

101. Bedi’üz-Zaman’ın batıda Veramin ve Rey’e dek ulaşan istilasası için bkz. HABİB IV, 198-99 ve LÜBB 225/AHSEN (A) 638.

102. Safevî kaynaklarının çoğu, bu mücadelelerde Sultan Ali ve Safevî öğrencilerin belirleyici rolünü vurgularlar örn. Baysungur’un ikinci muharebenin ayrıntılı bir anlatısı için bkz. İSMÂ’İL 26a-28a. Öte yandan BİTLİSÎ II, 145b gibi kaynaklar Safevîlerden hiç sözmez.

103. Nur Ali’nin Diyar-ı Bakır’daki ayaklanması, Hüseyin Baykara’yla bağlaşıklığı, Kasım’a yenilmesi ve Mısır’a kaçışı için 288

bkz. MARVARİD 55a-55b; ANON SYR lii-liii; CHRONICUM II- I, 559-60; İYÂS III, 302; LÂRI 231a. Bu kaynaklara göre Kasım b. Cihangir'in, Diyar-ı Bakır'ı fethi Minorsky'nin KASIM 934- 47'de belirttiği gibi 1479/884 ya da 1491-92/897-99'da değil, bahar 1494 başları/Cemaziyülahir 899'da gerçekleşmiş olmalıdır. Hüseyin Baykara istila gerekçesi olarak Baysungur'un öldürülmesinin öcünü almayı ve Rüstem'in "Allah'sız kâfirlerle" bağlaşıklığını gösterir. Çeşitli Akkoyunlu saraylarına sığınmış bulunan oğulları Muhammed Hüseyin ve Ebu Turab'ın yarattığı tehlikeden kaygılanması gerçek neden olabilir (MARVARİD 65a-66a/ASNAD (A) 413-15; HABİB IV, 216-17; BABÜR 166a; İLŞÎ (A) 469.70).

104. MERVARİD 51a-52a, 56b-57a; İYAS III, 295; FERİDUN I, 329-30/ASNAD (A) 675-79.

105. FİGANÎ 5357; MEVADD 463. Yakub'un ölümünden sonra şair Ehlî, doğum yeri Şiraz'ın Purnak valilerine birçok kasîde yazdı (EHLÎ 416-17, 439-40, 466-67, 470-71, 473-74, 576). Rüstem'in sanları üzerine daha fazla bilgi için bkz. HÜNARFAR 359, Sidi Ali Purnak'ın İsfahan'daki 1496-97/902 yazıtı.

106. LÜBB 225/AHSEN (A) 1516 ve BUDAK 278a. Belgesel kanıtlar için bkz. PAPAZIAN (A), I, vii; APC (A) 142, (B) 56; RÜSTAM (A); FARMANS 108-111.

107. RÜSTEM (B)/FARMANS 132-38 ve APC (A) 139-41.

108. GÜLŞENÎ 79a-84a Şeyh İbrahim Gülşenî ve Abd'ül-Kadir Geylanî'nin torunu, emir'ül-hacc Emir Zekeriya Bağdadî'nin yanı sıra, Tebriz Şeyhülislamı Seyyid Abd'ül-Vahhab Tabatabaî ile Arap Irakı baş seyyid'i Seyyid Muhammed Kamune'den söz eder.

109. Seyyid İbrahim'in Akkoyunlular tarafından seçilmesinden HABİB IV, 442'de söz edilir: "Birkaç ay sonra, Seyyid İbrahim dönmek istedi. Hanedanın manevî ve dünyevi gücünün simgesi, Haydarî tacını çıkartarak kutlu başının üzerine Akkoyunlu Türkmenleri tarzında bir takke yerleştirdi. Bundan sonra da Erdebil yoluna koyuldu." Oysa BUDAK 277b ve HULÂSAT (A) 73 Geylan'daki sürgününde İsmail'e eşlik ettiğini öne sürer. Sultan Ali'nin öldürüldüğü çatışma 1493/893 (HABİB IV, 441; LÜBB 226,

240; NUSAH 263; HULASAT (A) 73, 76) ve 1495/900 (AHSEN (B) 23) tarihlerinin de verilmesine karşın Temmuz-Ağustos 1494/Şevval 899'da (ISMA'IL 28b; BUDAK 277b) YANİ 1493/94 Kış/Rebiülevvel-Cemaziyülâhir 899'dan sonra olmuştur. 1493 yazı/Şaban-Zilkâde 898'de, Eybe Sultan, Kazvin'i Geylanîler'den almakla meşguldü (LÜBB 225-26/AHSEN (A) 638; HANÎ 55-56) ve Hasan Rumlu'nun, Sultan Ali'nin şehadetini Hicrî 900 (2 Ekim 1494-20 Eylül 1498)'e değil, Türkî güneş yılı Bars (11 Mart 1494-10 Mart 1495)'a kaydetmiş olması olasıdır.

110. I, 390, 396-97. Şeref Han Bitlisî, kuzeni Şah Muhammed tarafından alındığında, Bitlis'in yirmi dokuz yıl boyunca Akkoyunlular'ın yönetiminde olduğunu kaydetmektedir. Ne ki kent, 1473/877'de Süleyman Beg Bican tarafından alınmış, yani Bitlis üzerindeki doğrudan Türkmen denetimi yirmi iki yıl sürmüştür.

111. AHSEN (B) 11, 12-13. Bu olay, Purnak aşiretinin hem saray hem de taşradaki gücünü ve Rüstem yönetimindeki yozlaşmayı göstermenin yanı sıra, valiliklerin henüz babadan oğula geçen "fiefler" olmadığını da ortaya koymaktadır (bkz. Petrushevsky (1949) 145-46). Mansur Beg'in geri çağrılışı ve Kasım Beg'in darbesi 1494-95/900 ve 1495-96/901'de gerçekleşti. Bu tarihlerin doğrulanması için bkz. EHLÎ 561. Burada Mansur Beg'in vekili Şah Kulu Beg'in ölümü için verdiği 1494-95/900 tarihi, Kasım Beg'in iktidara çıkışını belirlemektedir. Mansur Beg ise birkaç yıl sürünce mede yaşadıktan sonra Mart 1498/Receb 903'te ölmüştür. AHSEN (B) 20; EHLÎ 470-71.

112. Da'i Kasım'ın Mardin ve Âmid'deki yapıları için bkz. GABRIEL I, 33-37; MARDİN 116-18'i 123, 124; BEYSANOĞLU 127. Dahası sikkeleri "adil sultan" gibi ünvanlar taşımaktadır (RABINO 134); bunlardan bazılarının üstüne Rüstem tarafından yeniden basım yapılması, Da'i Kasım'ın, daha Rüstem hayattayken egemenlik ayrıcalıklarını kullandığına işaret eder (LANEPOLE VIII, No. 35, 15, n. 17). Ayrıca bkz. KASIM/FARMANS 113-16 ve FERİDÛN I, 302-95.

113. Anlatı kaynaklarından bazıları II. Bayezid'in Ahmed'i bu

İnan serüvenine göndermedeki gönülsüzlüğünü vurgular: Hatta BİTLİSÎ II, 145 b Ahmed'in İstanbul'dan Bayezid'in rızasını alımlardan ayrıldığına öne sürer ("... Boğaz'ın öte yakasına kaçtı..."). Ne ki Bayezid'in Bayındır reislerine mektubu (FERİDÛN I, 112/ASNAD (A) 685-86) Osmanlı sultanının bu olayda tam bilgi sahibi olduğunu ve onayladığını ortaya koymaktadır. ISMA'İL 18b/AHSEN (B)'ye göre, Hüseyin Beg Alihanî, İstanbul'a gelerek hem Bayezid'i hem de Ahmed'i bu girişimin fizilibitesi konusunda ikna etmiştir. İtalyan kaynakları Ahmed'in Fars Meliki "seçildiğinden" de sözederler (SANUTO I, 644-45; bu haber İstanbul'a 4 Mayıs 1497/2 Ramazan 902 günü varmıştır). Ne ki Fars tarihçeleri bu seçimin ne zaman yapıldığı konusunda belgesel verilerle uyum içinde değildirlere. LÛBB 227/AHSEN (B) 13'e göre, Tebriz hutbe'si 3 Mayıs 1497/1 Ramazan 902 günü Ahmed'in adına okunmuştur. Ancak Rüstem'in 29 Mayıs/27 Ramazan tarihli tebliği bu tarihte hâlâ kentin denetiminin onun elinde olduğunu göstermektedir (RÛSTEM (A)). Askerî hareketlerin kronolojisi de karışıktır: HABÎB IV, 442/ISMA'İL 38b-39a/AHSEN (B) 14 Rüstem'in, Ahmed'in kuvvetleriyle bir çatışma sırasında yakalanıp öldürüldüğüne işaret ederken başka kaynaklar Rüstem'in, temmuz başları/Zilkade'de ikincisinin sonunda idam edildiği iki çatışmadan sözederler (NUSAH 225). Eğer iki muharebe versiyonu doğruysa -ki öyle gözüküyor- Ahmed'in Bayezid'e gönderdiği fetihnâme olasılıkla ilkindeki zaferi kutlamaktadır (FERİDÛN I, 333-35/ASNAD (A) 687-92), bu zaferin haberi 17 Temmuz/17 Zilkade'de Venedik'e de ulaşmıştır (SANUTO I, 844-45).

114. Kaduçe ya da Göde Ahmed b. Uğurlu Muhammed'in kısa ve kargaşalı yönetimi iki yetkin makalede incelenmiştir: Petrushevsky (1949) 148-52 ve Minorsky (1955b) 458-61. Petrushevsky ve Minorsky'nin kullandığı kaynaklara, yani HABÎB IV, 442-43; LÛBB 227-28; NUSAH 255-56; AHSEN (B) 14-15, 16-17, 19-20; ŞEREF II, 130-31; LÂRÎ 230b'ye ek olarak, RABINO, BİTLİSÎ I-I, 146a-b/TÂC II, 123-24; BUDAK 278a ve Ahmed'in APC (B) 6-7, 9'daki tebliğinden ayrıntılar çıkardım.

115. NUSAH 255 ve ŞEREF II, 130.

116. Ahmed'in iktisat siyasetleri konusunda en ayrıntılı ve kapsayıcı değerlendirme için bkz. HABİB IV, 443. Petrushevsky (1949) 151. n. 38. HABİB'in Bombay baskısını izlemiştir. Ne ki Aubin'in APC (B) 6-7'de yayınladığı 29 Eylül 1497 /I Sefer 903 tarihli belge, Ahmed'in ölümünden üç ay öncesinde hâlâ başlıklar bahşettiği ve cizyelerin hâlâ toplandığını göstermektedir.

117. LÜBB 228 Ahmed'in ordusunun "hevessizliğinden" söz ederken, BİTLİSÎ II, 146b Türkmen emirlerinin eylemlerinin en canlı betimlemesini sunar. Kasım Beg Purnak'ın "Sultan-ı Rum" karşısındaki zaferinin ölümsüzleştirilmesi için bkz. EHLÎ 473-74.

118. Bu dönemin belli başlı anlatı kaynakları BİTLİSÎ II, 146b; HABİB IV, 443-45; ISMA'IL 39b-42a; HANÎ 98-99; LÜBB 227-30; NUSAH 256-57; İLŞÎ (B) 6b; BUDAK 278a-b, 285a-288a; AHSEN (B) 17-18, 20-22, 24-25.

119. HABİB IV, 444-45 Elvend'in Tebriz'de tahta ikinci kez geçirilmesinin Kasım b. Cihangir'e düşman kuvvetlerin işi olabileceğini söylemektedir. Kasım'ın değil de, Pir Ali'nin torunlarından ve Kiği bölgesinin kalıtımsal efendisi Kutlu'id Latif'in, Elvend'in vekil'i olması. Diyar-ı Bakır bozkırlarıyla Arminiye yaylalarının yöneticileri arasındaki, III. Bölüm'de sözü edilen çatışmaların sürdüğünü göstermektedir.

120. BİTLİSÎ II, 146b; ISMA'IL 40b; LÜBB 230; ve NUSAH 256 (?) Sultan Murad'ın, Eybe Sultan tarafından hapsedildiği Maraga yakınlarındaki Rubandar ya da Ru'indiz'den emirlerce kurtarılmasından söz eder. Ancak HABİB IV, 444 Sultan Murad'ın Azizkendi muharebesine katılıp Eybe Sultan'ın ölümünden sonra kaçtığını belirtir. Nihayet AHSEN (B) 24 Güzel Ahmed'le Ferruhşad'ın Sultan Murad'a, Tebriz'de yaklaştığını kaydeder.

121. Gerek Safevî (LÜBB 231; NUSAH 258) gerekse Safevî olmayan (BİTLİSÎ II, 146b-147a) kaynaklar konfederat aşiret savaşlarının yolaçtığı iktisadî ve toplumsal istikrarsızlığı vurgularlar. Elvend ve Sultan Murad arasındaki pazarlıklarla ilgili olarak, LÜBB 230 ve NUSAH 257 salt aracı olarak davranan "insan-

lur”dan ya da “adiller”den sözederken, HABİB IV, 446 ve ISMA’IL 41b/AHSEN (B) 25’te anlaşmazlığı esrarengiz derviş Baba İlayrullah Abharî çözümlenmektedir. Dahası, ISMA’IL’e göre Baba İlayrullah’ın buradaki amacı yükselişini düşünde gördüğü Şah İsmail’in gelişine dünyayı hazırlamaktır!

122. Bkz. ISMA’IL 78a-79b, 88b/AHSEN (B) 62’de bu eski Akkoyunlu imparatorluk topraklarında 1501-2/907-8’deki “bağım-sız” yöneticilerin listesi: Azerbaycan İsmail Safevî; Pers Irakı’nda Sultan Murad b. Yakub; Yazd’da Murad b. Dana Halil Bayındır; Kirman’da Ebu’l Fatih b. Bayezid Bayındır; Arap Irakı’nda Barik Beg Purnak; Abarkuh’da Reis Muhammed Kare Lur; Simnan, Khvar ve Firuzkûh’ta Hüseyin Kiya Çulavî; Kâşan’da Gâzi Muhammed Kaşî ve Mevlâna Mesud.

123. Hint Okyanusu-Karadeniz-Akdeniz ticaret ağında ana bağlantılardan biri olan anahtar ticaret kenti Şiraz’ın denetimi için savaşım, burada önemli bir noktadır. (Aşağıdaki anlatı HABİB IV, 446; ISMA’IL 78a-79a, 88b-91a/AHSEN (B) 62, 69, 72-73; I.ÜBB 231-243; NUSAH 256, 268 üzerine temellendirilmiştir.) Sultan b. Murad Yakub Paylaşım Anlaşmasını imzaladıktan sonra Kazvin’de kışladı (1500-1/906 ortaları). Şiraz valisi Kasım Beg Purnak’ın ihanetinden kuşkulanan Sultan Murad 1501 yazı/906 sonu-907 başı Fars’a doğru yola çıktı. Sultan Murad 1 Eylül 1501/17 Sefer 907’de Kasım Beg’i tutuklattırıp mülküne el koydu. Böylelikle Fars’taki çeyrek yüzyıllık Purnak egemenliğine son verdi. Bu tarihte Şah İsmail’in iki yıl sonra kente girişi arasında, Şiraz en az sekiz kez el değiştirdi: Sultan Murad (Eylül 1501/Mart 1502/Sefer-Ramazan 907); Yakub Can b. Dana Halil Bayındır (Mart-Ağustos 1502/Ramazan 907/Sefer 908); Ebu el Fatih b. Bayezid Bayındır (Ağustos 1502-Şubat 1503/Sefer-Şaban 908); Köse Hacı Bayındır’ın oğulları Şeyh Hasan ve Mahmud (Şubat/Şaban); ve 9 Şubat 1503/11 Şaban 908’den 25 Ağustos 1503/2 Rebiülevvel 909’da Şah İsmail’in fethine kadar Şiraz sırayla Şeyh Ali b. Dana Halil Bayındır, Oğuz ya da Uğur Muhammed Beg, Şeyh Hasan Bayındır ve Yakub Can Bayındır’ın ellerinden geçti. Yazd, Kirman ve Abar-

kuh gibi öbür kent merkezleri de benzeri siyasal kargaşa dönemleri yaşadılar. (BITLİSÎ II, 147a; ISMA'IL 78a, 89b-90a/AHSEN (B) 54, 69; NUSAKH 269.

124. İsmail'in yönetiminin ilk yılları için HABİB IV, 446-63; ISMA'IL 42a-64b; LÜBB 240-42; NUSAH 264-66; BUDAK 284b ff.; AHSEN (B) 26-36, 41-47; HULÂSAT (A) 79-115; SANUTO IV, 487-89; ve MERCHANT 181-90'dan yararlandım.

125. Falsafî (1963) I'de İsmail'in Tebriz'i 11 Mart 1502/2 Ramazan 907'de ele geçirdiği söyleniyorsa da, bu olayın kesin tarihi doyurucu bir biçimde saptanamamıştır. Anlatı kaynaklarının çoğunda 907 (1501-2) yılından söz edilir (ISMA'IL 75b (kronogram: ن ش ر ز); LÜBB 242; NUSAH 226; AHSEN (A) 618, (B) 60-61; HULÂSAT (A) 120); ancak Tebriz'in "906 günlerinde", yani 17 Temmuz 1501'den önce Kızılbaş denetimine geçtiğini söyleyen HABİB IV, 467 buna bir istisnadır. İsmail'in Azerbaycan seferinin terminus a quo'su İsmail'in Ağustos 1501/Muharrem-Sefer 907'de Elvend'e karşı yürüyüşe geçtiğini duyduğunu aktaran anonim bir Venedikli gözlemci tarafından verilirken (SANUTO IV, 192) bir terminus ad quem Mart-Nisan 1502/Ramazan 907'de Esterebad'da Muhammed Hüseyin Timurî'ye ulaşan bir göndermede ortaya çıkmaktadır (İLŞÎ (A) 472). Dahası, yukarıda anılan anlatı kaynaklarının tümü, Şah İsmail'in Akkoyunlu başkentinde kışladığı (1501-2/907 ortaları) konusunda görüşbirliği içindedir. Bu nedenle, yukarıda söylenenlerin ışığında, bu incelemede önerilen tarih, Falsafî'nin önerdiğinden çok daha akla yakın görünmektedir. Ayrıca bkz. MERCHANT 190-92.

126. HABİB IV, 467-68; ISMA'IL 80a-81a/AHSEN (B) 63-4; LÜBB 243; NUSAH 267; HULASAT (A) 124-26. Elvend'in II. Bayezid'e genelde Bayındır "sultanları"nın bölünmüşlüğünden, özelden de kuzeni "Mir" Murad'la amcası Kasım "Beg"nin Kızılbaş tehdidi karşısında işbirliğinden kaçınımlarından yakınan mektubu yazması, olasılıkla bu ikinci yenilgiden sonraya denk düşer (FERİDÛN I, 352-52/ASNAD (A) 703-5). Ayrıca bkz. SANUTO IV, 431-32, 487-89; 7 Eylül 1502/4 Rebiülevvel 908'de Kıbrıs'ta Ni-294

ulo Priolo tarafından yazılan ikincisi, Şah İsmail'in Uzun Hasan hükümetinin en uzak sınırlarındaki "Pass i" (Pasin?)'ye ve yürüyüşünden sözeder. İki gün sonra Pera'da kaleme alınan ilki, II. Bayezid'in Anadolu beylerbeyini ve Uzun Hasan'ın "do fioli"sini "Soplu"lere karşı gönderdiğini belirtir.

127. HABİB IV, 469-73; ISMA'IL 81b-88b/AHSEN (B) 64-8; HANÎ 150; LÜBB 243; İLŞÎ (C) 9b-10b; NUSAH 257, 267-8. Bu muharebenin mahalli basılı metinlerin çoğunda belirgin olmamakla birlikte, ISMA'IL 85a'da Alma Kulak olarak geçer. FJI V, 20'ye göre, Alma Kulak, Bijar'ın elli kilometre batısında ve Hemadan'ın yitirmişbeş kilometre kuzeybatısında, Kızıl Uzan Irmağı üzerinde ya da yakınlarındadır. Ayrıca bkz. SANUTO V, 196-7, (yakın zaman önce Tebriz'den Kıbrıs'a dönen Morati Angurioto'nun 26 Ağustos 1503/3 Rebiülevvel 909 tarihli raporu) ve MERCHANT 192-4, 199 (Alma Kulak Muharebesi'ni Safevîlerin 1508/914'te Bağdat'ı fethetmeleriyle karıştırmaktadır).

128. İsfahan için bkz. MERCHANT 199; HABİB IV, 473; ISMA'IL 92a-b; İLŞÎ (C) 10b. Şiraz için bkz. yukarıda n. 123. Yazd ve Kirman, Hüseyin Baykara'nın Herat'taki sarayına sığınan Bayındır valileri tarafından terkedilmişlerdi (HABİB IV, 257; BABÛR 175b-176a; LÜBB 246; ISMA'IL 92b-93a, 94b-95a; NUSAH 268, 269; AHSEN (B) 70). Yazd, asi yerel valilerin elindeki birkaç Pers Irakı kentiyle birlikte 1504-5/910'da Şah İsmail tarafından yeniden fethedilmişti.

129. Evlend'in Diyarbakır'ı devralışıyla ilgili olarak bkz. HABİB IV, 469; ISMA'IL 81a-b/AHSEN (B) 87; LÜBB 232; NUSAH 257'deki kısa göndermeler ve GÜLŞENÎ 96b-103b'deki daha ayrıntılı irdeleme. TKS E. 6392 Elvend'den Osmanlı şehzadesi Sultan Ahmed b. Bayezid'e yazılmış, Firuzkûh'lu Hüseyin Kiya Çulavî'nin 1503-4 kışı/909 ortalarında Rüstemdar'ı boyunduruk altına almak üzere gönderilen Kızılbaş ordusuna başarılı direnişini anlatan mektubun Türkçe bir özet çevirisidir (örn. bkz. HABİB IV, 475-76). MERCHANT 197-98'deki, Emir Beg Musullu'nun Elvend'i yakalayışına ilişkin tanıklık, başka hiçbir kaynaktan doğru-

lanmamaktadır ve yakalanan Şehzadenin gerçekte Zeynel b. Ahmed b. Uğurlu Muhammed olması, olaşıdır. Elvend' den son kez Şam'daki Venedik konsolosunun 2 Ekim 1504/22 Rebiülahir 910 tarihli raporunda sözedilmektedir SANUTO VI, 110).

130. Zeynel b. Ahmed'in yükselişi, Zülkadir saldırısı ve Emir Beg Musullu'nun tahta geçişiyle ilgili olarak bkz TKS E. 6367/ZQ FETİHNÂME ve GÜLŞENÎ 103b-109b. Diyarbakır'ın Kızılbaşlarca fethi için bkz. örn. SANUNTO VII, 166-67; MERCHANT 195-8; HABİB IV, 485-90; II, 143-44; GÜLŞENÎ 109b-114b.

131. MERCHANT 199-200; HABİB IV, 491-92; AHSEN (B) 103-4. Hacı Rüstem Çemişgezekî'nin II. Bayezid'in Bayındırlar'a ilişkin soruşturmasına yanıtı Bağdat'ta Purnak katliamına değinmektedir (FERİDUN I, 353-54/ASNAD (A) 711).

132. Sultan Murad, Halep'e 16 Kasım 1508/22 Receb 914'te vardı (SANUTO VIII, 80; ayrıca bkz SANUTO VI, 710-11). Barik Beg Purnak Kansu el-Gavrî'ye elçi olarak Kahire'ye 1 Ocak 1509/9 Ramazan 914'te varıp (İYÂS IV, 143-44), Şubat-Mart/Zilkade'ye dek kaldı (İYÂS IV, 146). TKS E. 3149, Halep'in Memlûk valisinden II. Bayezid'e mektubun kopyası, Barik Beg Purnak'ın Suriye'den Osmanlı topraklarına kaçışına göndermede bulunmaktadır.

133. TKS E. 7680; ASNAD (B) 72; LÜBB 232; NUSAH 257; AHSEN (B) 150-51.

134. TKS E. 9684, Sultan Murad'ın bir Osmanlı görevlisine gönderdiği mektup, II. Bayezid'in kendisine yaptığı ihsanlardan söz etmektedir.

135. TKS E. 7680, Sivas'ın Osmanlı valisinin bir raporudur ve Şah İsmail'in Sultan Murad'a bir Safevî tacı gönderdiğinden sözedir. Dahası ISMA'IL 125a-b'ye göre Sultan Murad, Şîi akidesini kabul ettiği için Diyarbakır valiliğiyle (!) ödüllendirilmiştir.

136. TKS E. 5591, 5842, 6556, 8303, 8315, 12068; FERİDÛN I, 392/ASNAD (B) 180. Bu isyanlar 1512/918'de Özbeklerin elinde olan Gucuvan'daki Kızılbaş yenilgisinin haberi üzerine patlak verdi. Tebriz'de asilerden bir grup Şah İsmail'in kardeşi Seyyid Süley-

man'ı tahta geçirirken bir başka grup Sultan Murad'ın dönüşünü kolluyordu. Arap Irakı ve Diyarbakır, Emir Beg Musullu'nun (1507/913'te Şah İsmail'e ettiği bağlılık yeminini bozup yeniden Akkoyunlularla bağlaşıklık kurma arayışlarına sahne olmaktaydı. Kürdistan'a gelince, Bitlis, Mardin, Çemişgezek, Egil, Hazo ve diğer merkezlerin ağaları ve eski valileri Kızılbaş egemenliğine karşı ayaklanmışlardı. Sultan Murad'ın Ferruḫşad Bayındır ve Kasım Beg Buldukanî'ye 6 Mayıs 1513/29 Sefer 919 tarihli mektubu gerek biçim, gerekse içerik olarak Sultan Murad'ın kendini hâlâ Akkoyunlu İmparatorluğu'nun önderi olarak gördüğünü göstermektedir.

137. Sultan Murad'ın sonuna ilişkin en ayrıntılı anlatı, Selim'in Osmanlılarla Safevîler Çaldıran'da karşılaşmadan önce Sultan Murad'ı Diyarbakır'ı boyunduruk altına almaya gönderdiğini aktaran İSMA'IL 256b-257b'dir. 8000 Osmanlı, Kürt ve Türkmen'den oluşan bir ordu toparlayan Sultan Murad, Ruha yakınlarında, sonradan Kuturmuş Sultan adını alacak olan Ace Sultan Kaçar komutasındaki çok daha Küçük Safevî kuvvetiyle karşı karşıya geldi. Sultan Murad, Kızılbaşlar üzerine şiddetle saldırdı ve öldürüldü; Ace Sultan bunun üzerine kellesini Şah İsmail'e bir nişane olarak gönderdi. NUSAH 257'ye göre kafa Tebriz'de Şah İsmail'e 30 Kasım 1514/12 Şevval 920 günü ulaştı.

138. ABBASÎ 804, 1009; MÜFİDÎ III, 472-77, 661-62. 1530/936'da Safevîlerin eski Akkoyunlu konfederal aşiretleri soğurmak amacıyla oluşturdukları yeni Türkmen konfederasyonunun bir alt dalı olarak Bayındırlardan sözedilmektedir. Ne ki Akkoyunlu yönetici soyun bu grupta temsil edilmesi pek olası değildir. (Röhrborn (1966) 46, HULÂSAT MS'den alıntı). Öbür Bayındırlar 18./12. ve 19-13. yüzyılda Kirmanşah yakınlarına yerleştirilmişlerdir. Ancak onların da soyağaçları bilinmemektedir (BUSTAN 161; FÜSAHÂ III, 319-20). Bayındır aşireti mensupları Pehlevî döneminde önemli diplomatik ve askerî görevlerde bulunmayı sürdürüyordu (Minorsky (1933) 20, n. 8; Arfa (1965) 297-98) ve bir İran İmparatorluk Donanına muhribi, 1941'de İran donanmasını İngilizlerin eline geçmesinden önce batıran Amiral Bayandur'un adını ta-

şımaktadır (Blackmon 1966 135.).

139. Ferruḫşad ve oğulları üzerine bkz. AHSEN (B) 24; ŞE-REF I, 165-66; TÂC II, 255-56; MİR'AT 16-22; PEÇEVÎ I, 155; GÜLŞENÎ 37a-b; SANCAK 61, 65-67, 68; Gökbilgin (1951) 38-39. TKS E. 3140, 8315 ve 9614 ya Ferruḫşad'a ya da onun hakkında mektuplardır. Bayburt yöresindeki imar çalışmaları için bkz. ERZİNCAN 244 ve ERZURUM 252. Selim Çaldıran muharebesinin hemen öncesinde Ferruḫşad'ın oğlu Muhammed'e bir mektup yazmıştır ve bu mektup FERİDUN I, 381-82/ASNAD (B) 151-52'de muhafaza edilmektedir.

140. Abdurrahim Şeref Beygu'yla görüşmeden (ERZURUM 251).

ALTINCI BÖLÜM

Safevi Dönemi

*Hakk'a mazhar dürür adem sücud it uyma iblise
Ki adem donuna girmiş Hüda geldi Hüda geldi*

Hatayi, Divan

Eski Akkoyunlu bürokratu İdris Bidlisî'ye göre, eski Bayındır efendileri, konfedere aşiret savaşlarında gerçekleştirdikleri kıyım ve adaletsizlikler nedeniyle 16./10 yüzyıl sonlarında ilahî misyonlarından yoksun bırakılmışlardır. Şöyle devam eder:

“1501/906 yılında, Görülmeyen'in eli, “Münkirlere rastladığında, boyunlarını vur,” ayeti doğrultusunda cezalandırıcı kılıcıyla o kalın boyunlu çetenin enseköküne inip ülkenin bütünü o zorba temizledi ve cânice yönetimlerini kökünden söktü.”(1)

Dolayısıyla Bitlisî Kızılbaşlara, tıpkı Akkoyunlu güneşinin 1467/872'de Karakoyunlu zorbalığının gecesini dağıtışı gibi, dünyayı Akkoyunlu kötülüğünden temizleyen Kutsal Öfke'nin araçları rolünü biçer.(2) Bu görüş, Şah İsmail Safevî'nin fetihlerinin ilk evresinde sığındığı Osmanlıların yanında yazan Bitlisî'nin düş kırıklığı ve pişmanlığını açıkça yansıtmaktadır. Ne ki bu, Bitlisî'nin yeni efendilerinin topraklarına Kızılbaş tehdidi artıkça hızla terkedece-

ği bir görüştür. Çaldıran seferinden birkaç ay önce Osmanlı sultanı Yavuz Selim Muhammed b. Ferruhşad Bayındır'a şöyle yazmaktaydı:

“... hükümdar aileniz ve babalarınız ve dedelerinizin halkı ve aşiretleri din konusunda son derece yılmazdılar ve yönetimleri İslam'ı güçlendirmek ve günahkârlık ve zorbalığı altetmek çabalarıyla desteklenmekteydi...(3)”

Şah İsmail, kendi açısından Akkoyunlu başat aşireti içindeki ilahî misyonunu fazla ciddiye alıyorsa benzemektedir. Konfedere aşiret savaşlarıyla zaten büyük ölçüde yıpranan Uzun Hasanî soy ve başat Bayındır aşireti, Şarur ve Alma-Kulak'ta Kızılbaşların katliamına uğradılar. Dahası Bayındırların ölüleri ve doğmamış çocukları dahi, Akkoyunluların Tanrı ve onun temsilcileri, Ali b. Ebu Talip'in hanesi ve Şeyh Safiyüddin İshak'ın ailesine karşı işledikleri suçların hesabını vermek zorunda bırakıldılar. Tebriz'de Şah İsmail Yakub ve akrabalarının ölülerinin gömüldükleri yerden çıkartılıp yakılmasını ve tüm hamile Bayındır prenseslerinin katledilmesini emretti.(4) 1505/911'de yüksek rütbeli bir Kızılbaş subayının 1488/893'te Şah İsmail'in babası Haydar Safevî'ye karşı düzenlenen Akkoyunlu-Şirvanî seferine katılan herkesin tasfiyesiyle görevlendirilmesi; -Şah İsmail'in tüm karşıtlarına verdiği adla- Yezidler için daha büyük bir felaket oldu.(5) İki yıl sonra Şah İsmail, tutsak bir Bayındır beyinin kellesini bizzat uçurdu.(6) Nihayet, katliamdan kaçabilen Bayındırlar arasından İran'da kalmayı seçenler, Safevîlerin Türkmen oynağı olarak bilinen yeni, yapay bir aşiret grubu olarak örgütledikleri Akkoyunlu kalıntıları arasında bağımlı bir statüyü benimsemeye zorlandılar.(7)

Yine de, Bayındırların çöküşünün görünürdeki kesinliği, Akkoyunlu ve Safevî dönemleri arasındaki, sık sık değinilen personel, idarî uygulamalar, iktisadî siyasa ve toplumsal yapı bakımlarından süreklilik açısından değerlendirildiğinde, paradoksal gözükmektedir.(8) Gerçekten de, Alaüddövlü Zülkadir ile Osmanlı sultanları Bayezid ve Yavuz Selim'in görünüşte Zeynel b. Ahmed ve Sultan Murad b. Yakub lehinde giriştikleri gönülsüz çabalar bir yana bira-

kılacak olursa, Karakoyunlu başat aşiretinde olduğu üzere İran ya da İslam dünyasının başka bir yerinde bir Akkoyunlu restorasyonuna ya da Bayındır Beyliğinin yeniden kurulmasına kalkışılmış oluşu, şaşırtıcıdır.(9) Bu nedenle Şah İsmail'in kendini Bayındırların ilahî cezası olmanın yanı sıra yasal mirasçısı olarak görmesi ve böyle görülmesi de anlaşılabilir bir durumdur. Şarur Muharebesi'ne beş kala Elvend Bayındır ve İsmail Safevî arasında geçtiği söylenen barış görüşmeleri, bu varsayımın temellendirilmesinde kimi malzemeler sağlamaktadır. Elvend, Hasan Padişah'ın torunları arasında daha fazla çatışmayı önleyebilmek için ilkin her iki tarafı birbirine bağlayan kan bağlarından sözeder, sonra da Şah İsmail'in Şirvan'ı bir Akkoyunlu tımarı olarak elde tutmasını önerir. İsmail'in Elvend'e yanıtıysa, Şiilik'i kabul etmesi koşuluyla kendisini kardeş ve teb'a olarak tanımaya hazır olduğu yolundadır.(10) Elvend'in dinin akrabalığa önderliğini kabul etmeye yanaşmayı, Kızılbaşlar karşısındaki ilk Akkoyunlu yenilgisini hazırlayan etkenler arasında olmuştur.

Dahası, eğer hanedanın sürekliliği belit kabul edilecek olursa, Şah İsmail'in başka eylemleri yepyeni anlamlar kazanmaktadır. Örneğin, Yakub'un kızıyla evliliği rakip soyla uzlaşım onları masetme yolundaki ilk adımı sayılabilir.(11) Benzer şekilde, Şah İsmail'in 1505/911'de Fars'taki valisine "Sultan Halil" ünvanını veriş, olasılıkla Uzun Hasanî imparatorluk soyunun zayıf bir yankısını oluşturmaktadır.(12) Bu perspektiften bakıldığında, Hasan Padişah'ın torunlarından "intikamı" Akkoyunlu tarihinin başka dönemlerinde de rastlanan üçüncü kuşak hanedan tasfiyesinin bir başka örneği olarak değerlendirilebilir. Her durumda, 16./10. yüzyıl sonlarında, Şah İsmail'in kurduğu hanedanın Safevî tarikatının manevi yetkesinin ve Akkoyunlu İmparatorluğu'nun dünyevi egemenliğinin birliğini temsil ettiği düşünülmektedir.(13)

Şu halde, daha önce de belirtildiği gibi, Akkoyunlu geçmişinden Safevîlerin temsil ettiği tek kopuş, Şah İsmail'in yeni dinsel-siyasal ideoloji ya da ideolojilerde aranmalıdır.(14) Şah İsmail'in, yeni soyun resmî öğretisi olarak İmamî Şiilik'i vazedişinin, dini

yüksek İslamî düzeyde kutuplaştırdığı ve dolayısıyla da siyasallaştırdığı, merkezî İslam topraklarında önceden başat olan iman ikircikliğini ortadan kaldırdığı ve Safevîleri Sünnî Osmanlı ve Özbek komşularından kesin olarak farklılaştıracak devlet-dayatmalı bir Ortodoksluğun temellerini attığı açıktır. Dahası, ilk Safevîler dönemindeki aşiret merkezkaççılığına giderek artan yönelime karşın, Akkoyunluların başlattığı göçer meşriyet ilkelerinin terkedilmesi; Cengiz Han soyunu “imansızlık ağacının bir dalı” olarak niteleyen Şah İsmail döneminde tamamlanmıştır.(15) Aşiretlerin günümüz İrani’nin yaşamında dahi önemli, ancak giderek azalan bir rol oynuyor olmalarına karşın, 16./10. yüzyıl başlarında hem geleneklerinden, hem de Osmanlı denetimindeki Anadolu ve Özbek egemenliğindeki Orta Asya’daki insangücü rezervlerinden yalıtıldılar. İmamî Şiiğin himayesinde, göçer ve yerleşik toplulukların tedricî bütünleşmesinin ve ortaçağ boyunca İran’daki İslam toplumunu karakterize eden Türk-Tacik bölünmesinin yavaş yavaş üstesinden gelmesinin ölü açılmıştır.

Dolayısıyla Safevî misyonunun daha radikal öğretileri için en verimli ve açık toprağı, bu giderek köksüzleşen ve yabancılaşan aşiret kesiminin oluşturması, bir rastlantı değildir. “Safeviye biraderanı”nın soydan gelme pîri olarak kendisine sunulan bağılıkları kabul etmenin yanı sıra, Şah İsmail; Kızılbaş aşiret kardeşlerinin de vaadedilen kurtarıcının(16) muştucusu olarak kendisine saygı göstermelerine ve belki de kendisine Tanrı’nın bir bedenlenişi olarak tapınmalarına izin veriyordu.(17) Daha az aşırı rolleri arasında göçer fatih arktipi(18) ve İranlı ezeli destan kahramanı(19) da bulunmaktaydı. Ancak, tıpkı son Akkoyunlu dönemlerinde olduğu gibi, bu halk inançları az zamanda siyasal rejimin daha ılımlı öğretileriyle çatışmaya girdi. Örneğin Şah İsmail’in resmî protokol ve belgelerde imam ve halife sanlarını kullanışı, Akkoyunlu dönemindeki üslûba çok benzer.(20) Dahası, Tahmasb döneminin belge ve tarihçeleri Safevî yöneticiyi, şaha iradesini düşler aracılığıyla bildiren egemenliğin gerçek kaynağı “Kayıp İmam’ın ajanı olarak temsil etmektedirler.(21)

Yine de, Kızılbaş aşiret mensuplarının inançlarıyla İmamî ilahiyatçıların dogmaları arasında büyüyen çelişkilere ve siyasal yetkenin giderek soyutlanması ve kişisizleştirilmesine karşın, Şiflik Tanrı tarafından dünyada adaleti ve yeni siyasal düzeni kurmakla görevlendirilmiş bir yönetici kavramını destekleyecek bir ideolojik çerçeve sunabilmede, Akkoyunlu sentezinden daha başarılı olmuştur. Bu anlamda, Şah İsmail'in dedesi Uzun Hasan'ın manevi ideallerini ve siyasal esinlerini uygun dinsel bağlama yerleştirdiği söylenebilir.

VI. BÖLÜMÜN NOTLARI

1. BİTLİSÎ II, 147a.

2. BİTLİSÎ II, 11b.

3. FERİDUN I, 281-82/ASNAD (B) 151-52.

4. EMİNÎ 224b ve MERCHANT 190-91. Aile öcü İsmail'in kişiliğinin esas yönlerinden biri olduğu anlaşılmaktadır ve şiirlerine de yansımıştır (Minorsky 81942b9 1025 a ve HATA'Î, şiirler 16, 94, 105, 171 vd.). Bu eylemlerin bir başka açıdan değerlendirilmesi için bkz. Roux (1973).

5. LÜBB 247/AHSEN (B) 88.

6. MERCHANT 198. Ayrıca bkz. V. Bölüm, n. 129.

7. Türkmen oymak'ı, Musulluların önderliğinde Bayındır, Döger, Hacılı ve Purnaklardan oluşmaktaydı. Bunlar için bkz. Ek B. Buna karşılık, Karakoyunlular, Safevî sisteminde ayrı bir alt grup oluşturmaktaydı (DON JUAN 65-66). Akkoyunlu başat aşiretinin bu biçimde ortadan kaldırılmasının bir istisnası, 1524/930'da Zincan ağası olan ve ilk Safevî yöneticileri döneminde şahinleri ve av köpekleriyle mütevazı bir kır ağası yaşamı sürdüren Kasım Bayındır'dır (TENREIRO 26-7).

8. Minorsky-Sümer'in "dalga" kuramı (bkz. I. Bölüm, n.3) iki devletin aşiret bileşiminde sürekliliği içerir. Bu olgunun özgül örnekleri için bkz. Ek B'deki Afşarlar ve özellikle de Musullular. Tacik bürokrasisindeki süreklilik Aubin (1959)'de ustaca sergilenmiştir. Nihayet, Uzun Hasan'ın tamga'sıyla Şah İsmail'in tuğra'sı arasındaki benzerlik, çarpıcıdır:

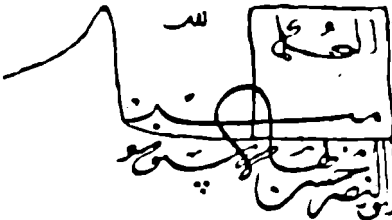

Uzun Hasan'ın tuğrası -

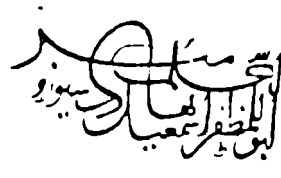

Şah İsmail'in Tuğrası

9. 1479/884'de Kirman'da Karakoyunlu yönetici hanesi adına gösterilen böylesi çabaları (V. Bölüm), 1499-1500'de Azerbaycan (ISMA'IL 50b-52a) ve 1512/918'de Golconda'da (IV. Bölüm, n. 11) gösterilenlerle karşılaştırın.

10. ISMA'IL, 68a-b.

11. Yakub'un kızının Şah İsmail'le evliliği için bkz. Hinz (1936) 92.

12. NUSAH 269/TEKMİLÂT 246a. Ayrıca bkz. IV. Bölüm, n. 49.

13. HULASAT (A) 59.

14. Bkz. öz. Aubin (1970).

15. El-Eşref Kansu el Gavri'ye gönderdiği bir fetihnâme'de, Şah İsmail'in Şeybanî Han Özbek için söyledikleri (ASNAD (B) 94.).

16. Bkz. Glassen (1971) 64-6. Ne ki n. 20, s. 64 TEKMİLÂT 243a'daki önemli bölümü yanlış çevirmiştir. Safeviye'nin gizli öğretileri ve onları yaymada başvurulan yöntemler konusunda HATA'Î, 252. şiirinin bu duyuruların metnini oluşturuyor olması, olası mıdır?: "Zeminlerde zamanlarda selâh'ül hayr mukaddemdür/Feleklerden Meleklerden hezâran merhaba geldi."

17. MERCHANT 206; Minorsky (1942b) 1026a; HATA'Î, şiirler 6, 16, 19, 20, 207, 252 vd.

18. İLŞÎ (C) 3b'ye göre İsmail, avucunda bir kan pıhtısıyla doğmuştur ki, bu da edimlerindeki şiddeti simgelemektedir. Cengiz Han ve Timur'un doğum söylenceleriyle karşılaştırın. Ayrıca bkz. Aubin (1970) 237.

19. HATA'Î, şiirler 198, 259 vd.

20. Bkz. ASNAD (B) 101, 108 ve HUNARFAR 86-87.

21. AHSEN (B) 42, 47. Ayrıca bkz. ASNAD (C) 22-23.

.

EKLER

İK A: AKKOYUNLU SOYAĞACI

Profesör Paul Wittek'in(1) saray şairleri ve tarihçilerinin çeşitli dönemlerde önerdikleri Osmanlı soyağaçları üzerindeki incelemele-ri, bu yazarların Anadolu Türkmenleri üzerindeki Osmanlı hege-monyasını meşru kılmak için Oğuz efsane ve geleneklerini kullandıklarını göstermiştir. 15./9. yüzyıl Osmanlı oğuzculuk'unun geri-nindeki pratik siyasal motivasyonları vurgulamakla birlikte, Profe-sör Wittek, sultanların Oğuzlara değgin şeylere ilgisini "Türk ulu-sal antikitele-ri"ne "romantik" bir merak olarak da değerlendirmek-tedir.(2) Bu Osmanlı-merkezli görüş ve konuya ilişkin yazan pek-çok kişi tarafından da kabullenilen talihsiz terminolojisi, artık Ti-mur'un Yıldırım Bayezid'i yenilgiye uğratmasından, Şah İsmail Safevî'nin Tebriz'de tahta geçmesine dek süren kritik yüzyıl bo-yunca, Türkmen siyasasındaki hâkim kuvvetlerin anlaşılmasında yeterli olamamaktadır. Anadolu Selçuklu Devleti'nin çözülüp İl-lanlıların çöküşünden sonra kurulan Türkmen beyliklerinin özel-likle Osmanlılar, Karakoyunlular ve Akkoyunlular arasındaki yo-ğun siyasal rekabetler, Türkmen beylerinin iddia ve karşı iddialar-ında yansımaları bulmakla kalmaz. Beyliklerin iç gelişmeleri de yönetici grubun soyağacında yansıtılmaktadır. Herhangi bir iddia-nın geçerlilik kazanmasındaki belirleyici etken, bunu ileri süren si-yasal yetkeye tabi olanlarca kabul edilmesi olduğuna göre, bu tar-tışmada gerçek aşiret bağları ya da etnik kökenler sorununa giril-meyecektir.(3) Ancak, herhangi bir yöneticinin tek yanlı reelpoliti-ğinin ya da nostaljik romantizminin ötesinde, bu soyağaçlarının, pan-Oğuz hatlarında, yakıştırma bir meşruiyet sağlayarak Anado-lu, Suriye, Irak ve İran Türkmenlerinin bağlılıklarına yönelik, ev-rensel bir çağrı için zemin oluşturma yolundaki bilinçli fakat çeliş-ki- çabaları söz konusudur.

En noksansız Akkoyunlu soyağacı, Ebu Bekir Tihranî-İsfaha-nî'nin 1475/880'den sonra kaleme aldığı Uzun Hasan tarihi Kitabı Diyar-Bakriye'de bulunmaktadır. Bu resmî soyağacı, Adem'le Ka-ra Osman (ö. 1435/839) arasında altmışsekiz kuşak saymaktadır,

ancak buradaki vurgu, Kara Osman'ın Nuh aracılığıyla Uğuz ya da Oğuz Han'la ilişkisi üzerinde olacaktır:(5) (1) Nuh, (2) Yafes, (3) Abulca ya da Olcay Han, (4) Dib Bakuy ya da Dib Yavku, (5) Kara Han, (6) Uğuz, (7) Gün Han, (8) Padişah Bayandur Han, (9) Bakandur Han, (10) İlak Han, (11) İlhan Han I, (12) Bay Sugur I, (13) Bukduz Han I, (14) Çavuldur Han, (15) Eymür Han, (16) Tugan Han, (17) Buğra Han, (18) İluk Han, (19) Yılduz Han, (20) Yakandur Han, (21) Bisut Han, (22) İldurkin, (23) Uygur Han, (24) Bayat Han, (25) Uryavut, (26) Bukduz Han II, (27) Salur Han, (28) Bay Sungur II, (29) Şahdur, (30) Bilekan, (31) İlekan, (32) İllan Han II, (33) Ak Tugan, (34) Mevdud Tugan, (35) İdris Beg II, (36) Birdi Beg, (37) Sungur Beg I, (38) Akrukci Beg, (39) Ak Belik Beg, (40) Yul Kutlug, (41) Tugaçar Beg, ((42) Tugancuk, (43) Altan Han, (44) Kıpçak Han, (45) Şahtur Han, (46) Cadaltu Han, (47) Keydu Han, (48) Urkan, (49) Karaca Beg, (50) Karaçalı Beg, (51) Habil Beg, (52) Babil Beg, (53) Sungur Beg II, (54) İdris Beg III, (55) Azdi Beg, (56) "Pehlivan" Beg, (57) Tur Ali Beg, (58) Kutlu Beg, (59) Osman Beg, (60) Ali Beg, (61) Sahib-Kiran, yani Uzun Hasan.

Akkoyunlu ağacı incelenirken, bu soyağacının birçok Türk ve Moğol soyağacında ortak olan "Yafetik" gelenek dahilinde uzandığına dikkat edilmelidir.(6) Gerçekte DİYÂR (1)-(6) (Nuh'tan Oğuz'a) İlhanî vezir Reşid'üd-Din Fazlullah'ın Câmî'ü-Tevârih'inin Oğuz bölümünde -ki Oğuznâme'ler arasında bilinen en eskisi ve en çok kullanılanıdır- verilen bilgilere birebir denk düşmektedir. Ancak DİYÂR'daki soyağacının bundan sonraki bölümü, (6)-(8) klâsik yirmidört Oğuz-Türkmen aşiretinin Oğuz Han'ın altı oğlundan olma yirmidört torununa bağlayan REŞİD geleneğinden kopmaktadır.(7) (Bkz. şekil A. 1) Oğuz Türkmenleri sonra da sağda daha kıdemli Bozoklar ve solda daha kıdemsiz Üçoklar olmak üzere iki altgruba bölünmektedir.(8) En yüksek egemenlik Bozokların bir ayrıcalığı olup yönetime geçiş şu biçimde ifadelendirilen yatay ya da kardeşçe bir örnek izlemekteydi: Oğuz-Gün-Ay-Yıldız-Kayı-Bayat, vd. Oysa uygulamada, egemenlik dikey olarak Kayı hane-

ımla saptandı.(9) Dolayısıyla REŞİD yalnızca Bayındırların Kayı-
lırdan geldiğini reddetmekle kalmaz, aynı zamanda onu ve soyunu
yönetimden tümüyle dışlar.(10)

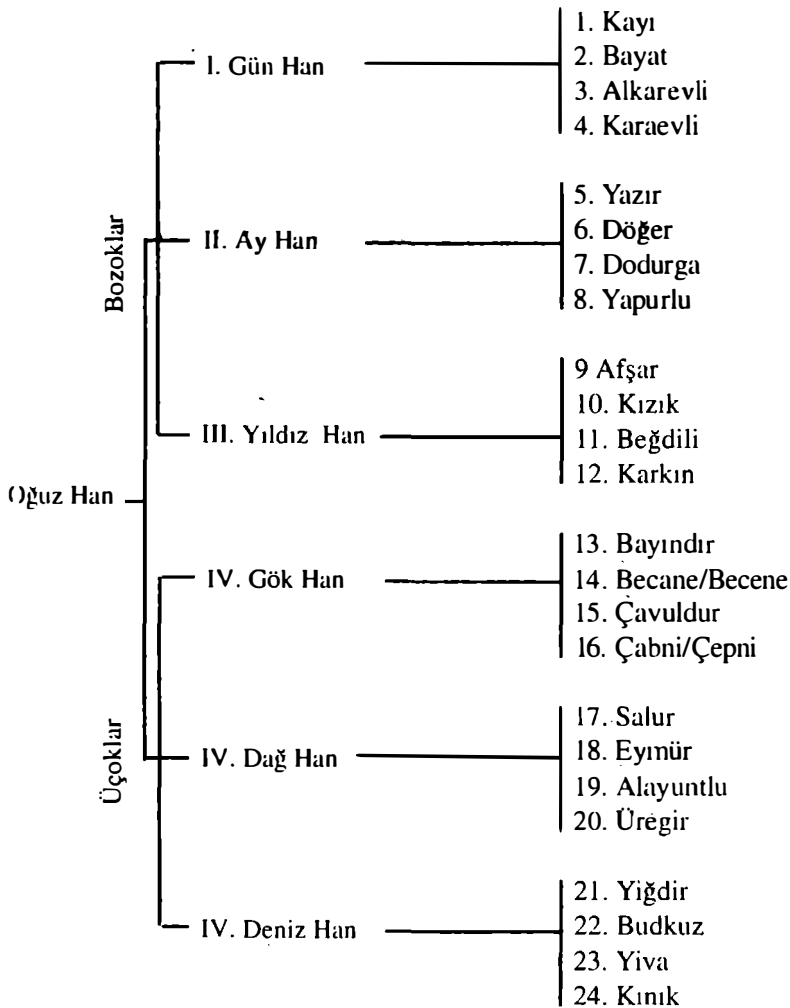

Şekil A.1

Moğol-sonrası dönemde diğerk bozkır geleneklerinin birleřtirilmesi, REŐID soyađacının esas farklılıđını oluřturur. 15./9. yuzyılın ilk yarısında Őeref'uddin Yazdî tarafından derlenen bu gözden geçirilmiř soyađacı, Yazdî'nin Timur biyografisine giriři oluřturur. Sonraki Timurî tarihçiler Mîrhand ve Kandemir'in(11) Safevî yazarlar,(12) Ebu'l-Gâzî Bahadır Han,(13) ve 18./12. yuzyıl İran tarihçisi ve sözlük yazarı Muhammed Mehdî Han(14)'ın yapıtlarında da görülmektedir. REŐID ve YAZDÎ versiyonları arasındaki temel farklılıklar, A.2'deki karşılařtırmada da görülebilmektedir. YAZDÎ Yafes ve Olcay'ı özdeřleřtirerek 3. kuřađa Türk b. Yafes'i ekler. Ayrıca Nuh ile Ođuz Han arasına dört kuřak daha eklemiřtir. YAZDÎ ayrıca Tatarlar ve Mođolların isim babaları olarak ikiz kardeřler Tatar ve Mugul'dan da sözeder.

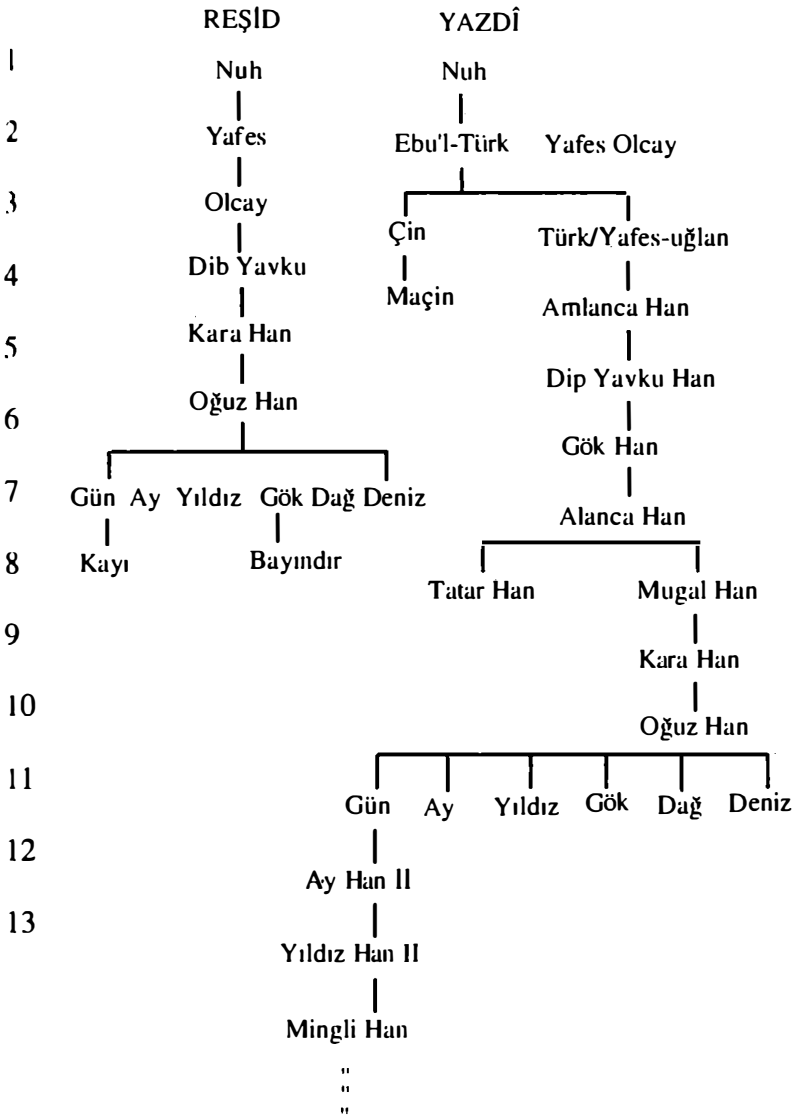

Şekil A.2

Ne ki YAZDÎ, Oğuz Han'a Bozok ve Üçok gruplarına ayrılan altı oğul yakıştırmakla REŞİD'i izlemekte, ancak yirmidört aşiretin isim babalarının adlarını anmamaktadır. Bunun sonucu olarak da, YAZDÎ'de veraset sorunu farklı biçimde irdelenmiştir: Oğuz Han'ın ikinci ve üçüncü oğulları Gün Han'ın oğlu ve torununda tekrar edilir ve böylelikle Gün Han hanesi, soylu soy çizgisi hâline gelir. YAZDÎ'nin bir çeşitlemesi Gün Han'ı, kardeşi Ay Han I'in varisi kılarken,(15) bir başka yapıtında Kayı'nın gerçekte Ay Han I'in oğlu olduğunu öne sürer.(16) Bu nedenle, birçok özel konuda farklılık göstermekle birlikte, her iki soyağacının da, Gün Han'ın önemini vurguladığı açıktır; Ebu Bekr Tihranî İsfahanî'nin, resmî Akkoyunlu aile ağacını derlerken yalnızca REŞİD ya da YAZDÎ'yi izlemediği de belirgindir.

Tihranî İsfahanî'nin kaynağının, âlim-diplomat Şükrullah Rumi'nin 1448-9/852'de Karakoyunlu sarayında görevdeyken gördüğü, yitik Tebriz Oğuz-nâme'si olması olasıdır. Şükrullah, Karakoyunlu sultanı Kara Cihanşah'la bir görüşmesinde, Cihanşah kendisine Osmanlı Karakoyunlu yönetici haneleri arasında yakın bir kan bağı bulunduğunu bildirerek kanıt olarak da Uygur yazısıyla kaleme alınmış bir Oğuz-nâme göstermişti.(17) Bu yapıta göre, Osmanlı hanedanının kurucusu Osman Gâzi'nin babası Ertuğrul, kırkbeşinci kuşaktan Gök Alp b. Oğuz Han'ın torunuydu. Şekil A. 3. ŞÜKRULLAH'ın verilerinin tablosudur:

Bu son gerçek, Hasan Bayatî'nin 1481/886'dan sonra kaleme aldığı Cam-ı Cem-Ayin'inde verdiği soyağacı, Ebu Bekir Tihranî-İsfahani'ninkiyle kıyaslandığında özellikle çarpıcı bir görünüm alır. Hasan Bayatî Halvetî dervişi Ömer Ruşenî'nin tilmizi olarak Tebriz'de "uzun yıllar" geçirdikten sonra, Hasan Bayatî, Hicaz'a hacca giderek burada, sürgündeki Osmanlı şehzadesi Cem'le karşılaşır. Bayatî, Osmanlı soyağacı üzerine risalesini bu şehzade için hazırlamıştır.(18) DİYÂR ağacı, Akkoyunlu yönetici hanesinin atalarını Adem'den başlamak üzere altmışsekiz kuşakla Kara Osman'a bağlarken, BAYATÎ soyağacı, listeyi yetmişinci kuşaktaki I. Bayezid'e (ö. 1512/918) kadar götürür. Dolayısıyla iki soy çizgisinin uyum içinde olduğu söylenebilir. Bu sayısal denkliğin yanı sıra, kimi biyografik kayıtlardaki koşutluklar da DİYÂR ve BAYATÎ'nin bir şekilde, (belki de Şükrullah'ın Tebriz Oğuznâmesi aracılığıyla) bağıntılı olduğu varsayımına olanak tanımaktadır. Gerek Tihranî-İsfahani'nin, gerekse Bayatî'nin aşağı yukarı aynı yıllarda (1469/873-4'de Uzun Hasan tarafından işgal edilen) Tebriz'de bulunmaları ve Tebriz Oğuznamesini görmüş olma olasılıkları, bu varsayımı desteklemekte ama kanıtlayamamaktadır.

Her iki soyağacı da başka kaynaklardan malzeme de içerir. ÂŞİK'in(19) "kadîm" soyağacının büyük bölümü, örneğin, BAYATÎ tarafından kullanılmıştır:

ÂŞİK

(1) Nuh-(41) Osman

(5)-(10) (20)

(13)-(16) (22)-(24)

(17)-(19) (28)-(41)

BAYATÎ

(1) Nuh-(54) Osman

(10)-(15) (29)

(19)-(22) (37)-(39)

(24)-(26) (41)-(54)

BAYATÎ (31)-(33), REŞİD'in Sir-î Deryâ Oğuzları'nın Karahan valisi Şah Melik'le olan çatışmasına ilişkin anlatısından blok halinde aktarılmışa benzemektedir. Aynı tarzda DİYÂR soyağacının uydurma doğası, bol miktarda "isim babalığına ilişkin" malzemenin araya sıkıştırılmasından da izlenebilir: Başka Türkik halkla-

ın(21) yanı sıra, beş Oğuz aşireti,(22) Moğol aşiretleri,(23), Karahan yöneticileri,(24) ve çeşitli bozkır kahramanları da(25) temsil edilmektedir. Dahası, Bayındır Han'a ilişkin bilgiler, şaşırtıcı biçimde Oğuz üzerine olanları andırmaktadır. Her ikisi de dünya fatihidir. Ancak Oğuz'un fetihleri Hindistan ve Keşmir'i içerirken, Bayındır Han'ınkiler batıya yönelerek Anadolu ve Frankları kapsamaktadır. Her ikisinin de başkentleri Türkistan'daki Seyram'dadır ve her ikisi de Ermenistan'daki Gökçe (Sevan) Gölü'yle ilintilidir. Her ikisi de aynı sayıda at, koyun ve boğanın kesildiği büyük ziyafetler vermektedir. Dahası, Bayındır Han'ın ziyafetinde yönetici üç havuzu (Farsça: âb-gîr, Türkçe: göl), şarap, süt ve balla doldurtmuştur ki bu da REŞİD'de betimlenen, naib "Köl" İrkî Han Bayındır'ın Kayı yabgu'su İnal Han anısına verdiği ziyafeti çağrıştırmaktadır.(26)

Gerek DİYÂR, gerekse BAYATÎ'de 36. kuşağa ilişkin veriler, birbirine çok benzemektedir:

DİYAR	BAYATÎ
"	"
"	"
Birdi Beg	Yasu
Sungur Beg	Kara Han II
"	"
"	"

Yasu, Mangışlak'ı denetlerken, Birdi Bey, Karahitay ve Maçin'de egemendi. Her ikisi de seksen yılı aşkın bir süre yaşamışlar ve her ikisi de Peygamber'in Mekke'deki doğumuyla çağdaşlar. DİYAR (37) Sungur Beg Müslüman olmadı ama, putperestleri, önce Türkistan, ardından da Kıpçak bölgesindeki üssünden batıda sürekli savaşa sürükledi. Atası Oğuz gibi, Sungur Beg de Gökçe Gölü kıyısında, kâfirlerin elinde şehit düşerek öldü. Öte yandan, BA-

YATİ'nin(37) Kara Han II'siyse, yeni inanç hakkında bilgi toplamak üzere Dede Korkut'u Arabistan'a gönderir. Korkut, Peygamber'le bizzat karşılaştıktan sonra, Selman Farisî'yle birlikte efendisine dönerek Oğuz'u İslâm ve Şeriat'ın temelleri üzerinde eğitime koyulur. BAYATİ bilinmeyen bir Oğuz-nâme'ye dayanarak Karahan II'ye Dede Korkut Kitabında genellikle Bayındır Han'a ayrılan "Hanlar Hanı" sanıyla onurlandırır.(27) Dolayısıyla gerek DİYAR'ın gerekse BAYATİ'nin ortak kaynaklarında, Bayındır Han'ın adının, Sungur Bey ve Kara Han II'yle değiştirilmiş olması, bir hayli olasıdır. Bu varsayım BAYATİ'nin esas kaynaklarından AŞIK soyağacındaki 36. kuşakta Bayındır'ın bulunmasıyla çok daha akla yakın hâle gelmektedir.

Bayatî'nin, Dede Korkut'un Osmanlı patronlarının kadîm düşmanı Akkoyunluların atasıyla ilişkisine her türlü göndermeyi silme isteği, anlaşılabilir bir şeydir. Ancak Tihranî-İsfahanî'nin Bayındır Han-Dede Korkut efsanelerini anmadaki çekimsizliğini anlamak güç iştir. Bu atlamalar, Profesör Sümer'i bu efsanelerin Akkoyunlu ulusal mitolojisi açısından taşıdığı değer konusunda ciddi kuşklara itmiştir.(28) Ne ki, birkaç soru, hâlâ yanıtızdır. Örneğin, Şarabdar Hamza'nın yakl. 1472/877 tarihli mektubunda (bkz. IV. Bölüm) bilinmeyen yazar Osmanlı genel valisine şöyle demektedir:

Konu: Emir Timur bir kuyumcunun oğluydu. Ama bu hükümdar (Uzun Hasan) yüksek bir soydan gelmektedir. Kişisel değeri ve soylu geçmişi nedeniyle, tüm Türkler üzerinde egemenlik hakkı vardır.(29)

Uzun Hasan'ın gerek edinilmiş, gerekse ilahî esinli örnek kişisel niteliklerine IV. bölümde değinildi tevarüs ettiği karizma, Akkoyunlu hânesinin, Bayındır Han'dan geldiği iddiasından kaynaklanıyor olabilir. Ama hangi Bayındır Han? Gerek II. bölümde gözden geçirilen tarih ve coğrafyalarda, gerekse bu Ek'te şimdikiye dek tartışılan Oğuz geleneklerinde bir Bayındır evrenselliğine temel oluşturabilecek pek az veri vardır. Dede Korkut Kitabı'nda Bayındır Han'a yakıştırılan "Hanlar Hanı" sanı, böylesi bir iddiaya destek sağlamış olabilir.

Dede Korkut çevrimindeki Bayındır Han'ın Akkoyunlu'daki isim babasıyla özdeşliği Bahr'ül-Ensab adı verilen yitik bir risaleden alınıp (Bayburtlu) Osman'ın Tevârihi Cedîdi Mir'âtı Cihân'ına eklenen "kadim", Oğuzolmayan bir soyağacında da kanıtlanmaktadır. Osman'ın derlemesinde verilen bilgilerden, şöyle bir soyağacı çıkarsanabilir.(30)

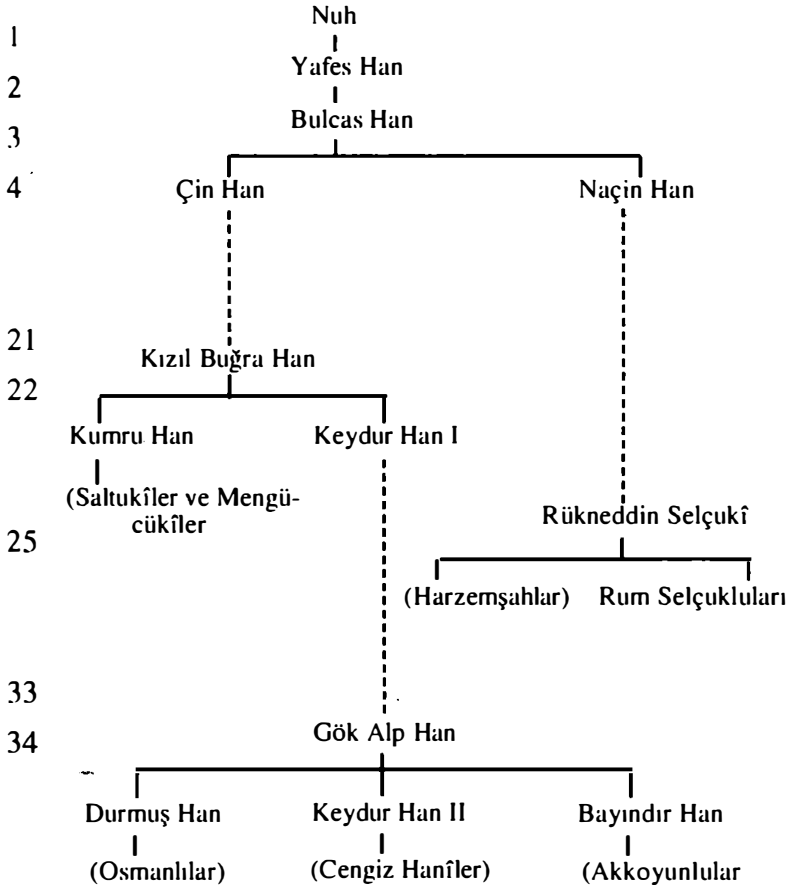

Şekil A.4

Bu soyağacının birkaç ayırdedici özelliği daha fazla ilgiyi gerektirmektedir. İlk, şekil A. 4 gerçek ya da varsayımsal soy çizgilerinin yanı sıra siyasal ilinti örneklerine de işaret etmektedir: Bu bağlamda Harzemşahluların Selçuklulara ilişkisine işaret edilmelidir. İkinci olarak, Çin Han'la Maçın Han'ın YAZDÎ'de belirtildiği üzere Bulcas Han ya da Olcay'ın oğlu ve torunu değil, her ikisi de oğludur arasındaki ayırım, Selçuk akınlarını Saltukî ve Mengüçük kurumlarından ve Osmanlı ve Akkoyunluların yükselişinden kopartmaktadır. Son ikisi ortak bir atayı paylaştıkları Moğolların Cengiz Han dönemindeki hareketlerine ilişkin olarak görülürler: Bu ortak ata Gök Alp Han'dır. (Bkz. YAZDÎ'de Gök Han, 6. kusak) Nihayet, MİR'AT soyağacının hiçbir yerinde, Oğuz Han, altı oğlunun ve yirmidört torununun adı geçmemektedir.

Gerçekten de, Oğuz Han kimi Selçuk ve erken Osmanlı geleneklerinde görülmez. Örneğin, Ahmedî'ye göre (ö. 1413/815), Oğuz terimi, Rum Selçuklu yöneticisinin, Gündüz Alp ve Ertuğrul'la birlikte kâfirlere karşı savaş açma çağrısını yanıtlayan, Gök Alp'le bağlantılı kişilere göndermede bulunmaktadır.(31) Âşıkpaşazâde'nin sonraki, "ilkel", ama "Oğuzlaştırılmış" soyağacı dahi, MİR'AT'a büyük ölçüde benzemekte, ancak Gök Alp'i REŞİD geleneğine göre Oğuz Han'ın dördüncü oğlu olan Gök Han'la özdeşleştirmektedir. Gerçekte, sonraki Osmanlı soyağacı hazırlayıcılarının birçoğu, enerjilerini bu "ilkel" ya da halk soyağacını, Oğuznâme'nin yüksek İslamî uyarlamalarıyla bağdaştırmaya harcamışlardır.

MİR'AT'a göre, Bayındır Han, Gök Alp'in üç oğlunun en küçüğüydü. Gök Alp Han, İsa'nın ölümünden bir süre önce öldüğünde, büyük oğulları Durmuş Han ve Keydur Han II, mülkü bölüşerek Türkistan'da iki Hanlık kurdular. Bu arada, Bayındır Han ve izleyicileri -Oğuz ulusu adını almaktaydılar- Horasan'dan batıya, Kars'a doğru göçtüler. Burada Gürcü putperestlere karşı savaşarak Tiflis ve Derbend kentlerini aldılar. Bayındır Han'ın Oğuz izleyicileri, iki kanada ayrılmıştı. Bunlara İç Oğuz ve Taş (Dış) Oğuz adı verilmekteydi. Her iki kanattan da birkaç reisin adı verilmektedir, böylelikle İç Oğuz'u REŞİD'in Üçoklarıyla, Taş Oğuz'u ise Bo-

zoklarla özdeşleştirmek olanaklıdır. Bu da “klasik” düzenin tersine dönmesidir. Bayındır Han’ın damadı Kazan Han, bir yandan İç Oğuz’un önderi, bir yandan da başvezir işlevi görmekteydi. Oğuzların manevi işleri, Dede Korkut’un denetimi altındaydı. Bayındır Han, Muhammed Peygamber’in misyonunu duyunca, yeni dinin ilkelerini öğrenmek üzere Arabistan’a üç görevli gönderdi. Bunlar Derbend’e dönerlerken, Oğuzlara, İslâm’ın temel öğretilerini aktarması için Selman Farisî’yi de yanlarında getirdiler. İslâm’ı benimsedikten sonra Dede Korkut, Selman tarafından Oğuzların manevî işlerine bakınmakla görevlendirildi. MİR’AT rivayetleri bundan sonra, Uzun Hasan’ın, Akkoyunlu topraklarında İslâm’ı güçlendirme yolundaki bilge atasının çabalarını sürdürmesini övgüyle anlatır.

Dolayısıyla, AHMEDİ’nin Gök Alp’i REŞİD’in Gök Han’ıyla aynı olmadığı gibi, MİR’AT geleneğinin Bayındır’ının da DİYÂR soyağacındaki adaşından farklı olduğu yargısına varmak, kaçınılmazdır. Her iki hanedanın da yanlış bilgiler için “romantik” olanı reddedişlerinin nedeni son derece açıktır. Ancak aşağıdaki öneriler dikkate alınabilir. Hem “ikel” Gök Alp hem de Bayındır soyağaçları, Osmanlılarla Akkoyunlu yönetici hanesinin Anadolu Türkmenleri arasında etki kazanmak için birbirleriyle rekabet içinde oldukları bir dönemin ürünü gözükmektedir. Osmanlı sistemiyle gönülsüzce bütünleşmiş Türk ve Moğol unsurların, safları terkedişine bağlanan 1402/805’te Ankara’daki yenilgi, Osmanlı kurucularına, güçlerinin henüz, tek başına Türkmenleri kapsayamayacağını göstermişti. Bu arada, Timur’un Suriye ve Anadolu’yu istilasından yarar sağlayan tek taraf olan Kara Osman ve Akkoyunlular, saldırgan ve yayılımacı bir siyasa gütmeye koyulmuşlardı. Ancak 15./9. yüzyıl ortalarında, Fatih Mehmed’in İstanbul’u alması ve Uzun Hasan’ın Karakoyunlu ve Timurileri devirmesiyle birlikte, her iki hane de artan ölçülerde evrensel İslam imparatorluklarının sınırlarını etkilemeye başladılar. Aristokratik ya da kurulu biçimleriyle İslam dini ve kültürü Boğaz ve Tebriz’deki yeni saraylarda başat hale geldi. Yavaş yavaş da İslamî ve Türk halk geleneklerinin yerini aldı. Siyasal olarak gâzilerin sultanı ve hanlar hanı karizmatik İ-

ran-İslamî padişah'ına doğru evrildiler; bu, "yüksek" İslamî meş-
rulaştırıcı ilkelere kayma biçimini alan ve büyük ideolojik deęi-
şimleri gerektiren bir gerçektir. II. Bayezid ve Uzun Hasan'ın ardıl-
ları döneminde iki "evrensel" imparatorluęun bir arada yaşadığı
dostça, ama huzursuz dönemde, Osmanlılar, Akkoyunluların Oęuz
Han'ın onüçüncü göbekten torunu Bayındır Han'dan geldikleri id-
diasını genellikle kabullendiler!(32) Ne ki, Akkoyunlular kendile-
rinden Bayındırıye diye sözetmeyi sürdürmekle birlikte,(33) Oęuz
Türkmenleri üzerindeki tüm evrensel egemenlik iddialarını bir ya-
na bıraktılar:

Muzaffer padişah Oęuz'un oęulları ve torunları Cengiz Han'ın
akınları önünden kaçan Saba halkı gibi yeryüzünün dörtbir yanına
dağılmışlar, her bir aşiret bir köşeye, her bir soy bir bölgeye git-
mişti. Bir grup, Allah'ın yolundaki yüce gâzi, Sultan Osman'ın
(Allah ona rahmet eylesin) oęulları, Anadolu'da fetih ve egemenlik
yollarını açarken, ikinci bir grup, Diyar-ı Bakır melikliğinin yöne-
timiyle yetindi.(34)

Yakub'un saray tarihçisi Fazlullah Huncî-İsfahanî, Hanlar Ha-
nı'nın mezar taşını böyle yazıyordu.

EK A'NIN NOTLARI

1. Göndermeler için bkz. II. Bölüm, n. 117.

2. Wittek (1938b), 11.

3. Bkz. II. Bölüm, nn. 7-8.

4. DİYAR 1130. Bu soyağacından EMİNÎ 13a'da sözedilmekte ama aktarılmamaktadır. NUSAH 251 ve CÂMÎ 63a'da ise tam olarak verilmiştir.

5. Bu vurguyu göstermek ve başka soyağaçlarıyla karşılaştırmayı kolaylaştırmak için diğer veriler tersine çevrilmiştir.

6. Osmanlıların ataları olduğunu ileri sürdükleri Kavi Han ya da Kayı Han'ın Is b. İshak (Esau)'la özdeşleştirildiği "Semitik" bir yorum da bilinmektedir; örn. bkz. PSEUDO-RUHI 15a-b ve BİT-LİSÎ I, 22a. Ebu'l Hayr Rûmî'nin 15./9. yüzyıl sonuna tarihlenen Saltuknâme'sinde bulunan bir başka "Semitik" soyağacı da Is'in torunlarından birini, hem Osmanlı hem de Akkoyunluların kurucularının babası olarak vermiştir (Erzi (1954) 194-95, 197, 200). Saltuknâme için bkz. Köprülü (1943a) 430-41.

7. Oğuz-nâme'nin birçok versiyonunu bağdaştırmaya çabalayan çağdaş araştırmacı, kendini Ebu el Gâzi Bahadır Han'a, "Ortalıkta çok sayıda Oğuznâme var ama içlerinden hiçbiri güvenilir değil; mevcut metinler bozulmuş durumda ve birbirleriyle çelişiyor; her biri farklı," diye yakınan 17./11. yüzyıl Türkmen reisleriyle aynı kargaşa içinde bulunmaktadır (ŞECERE 5). Yine de şarkiyatçılardan çoğu bu çelişkilere karşın RASHID'i genelgeçer saymıştı (örn. bkz. Rossi'nin KORKUT (B) için yazdığı giriş, 16-18). Son zamanlarda REŞİD'in Oğuznâme'sinin metnini düzeltmek, içeriğini tahlil etmek ve diğer yorumlarla karşılaştırma yolunda çabalar olmuştur. Bence en başarılı sonuç, A. Z.V. Togan'ın Oğuz Destanı, Reşideddin Oğuznâmesi, Tercüme ve Tahlili (İstanbul, 1972)'dir ve bibliyografyada REŞİD (C) olarak verilmektedir. Oğuz Han'ın torunları üzerine bkz. REŞİD (A) I, 34-45, (B) f. 597a; (C) 5053.

8. Oğuz Türkmenlerinin iki kanat halinde bölünmesi 13./7. yüzyıl Arap tarihçisi İbn el-Athir tarafından, ardından da Ermeni tarih-

çi Urfa'lı Vahram Rabun tarafından kaydedilmiştir (Sümer (1967b), 201, n.5)

9. REŞİD (A), 37. Ancak bu sonradan REŞİD (B) f. 601b'de "Kayı, Yazır, Eymür, Üştir, Begdili...." olarak değiştirilmiştir. (Sümer (1959) 363'de de aktarılmaktadır). ŞECERE 40-41 olasılıkla REŞİD (A) I, 44'ü izleyerek Bayat ve Salur'un yerine Afşar ve Begdili'ni koymaktadır.

10. REŞİD sonraki Oğuznâme'lerin temelini oluşturmakla birlikte, bu yapıtların salt taklitten çok, orijinalin uyarlamaları biçimini aldığı belirtilmelidir. Her yorumun içinde biçimlendiği siyasal, toplumsal ve kültürel koşullar uyarlama üzerinde belirgin izler bırakmıştır. Tahta geçiş sırasına ilişkin iki örnek bu değişikliklerin kapsamı konusunda bir fikir vermeye yetecektir. ŞECERE'nin 28-29, Oğuz Han tarafından kurulan "yönetimi" ilga edip tahta geçme sırasını tüm Bozok haneleri arasındaki serbest rekabete bırakmaktadır. Ebu el Gazi'nin Oğuz Han'ı oğullarına şöyle der: "İmdi men ülkendin söntük gün han menin tahtında otursun. Andın söntük Bozok neslindin her kim kabil bulsa halk anı padişah kılsunlar. Dünya âhir bulduğunca Bozokının bu yahsisi padişah bulsun. Özkâları onlanda oltursunlar. Üç Oklar sol bulsunlar ivninin sol tarafında oltursunlar ve dünya âhir bulduğunca nökerliğin râzı bulsunlar." Ne ki, bu belirgin Bozok hüner gösterisinin gerisinde, SHAJARE'nin içinde olduğu Orta Asya ortamının bir yansıması olan, çelişkili birleşik egemenlik ve karizmatik önderlik kavramlarıyla aşiret örgütlenmesine özgü sınavlı seçme süreci yatmaktadır. Tayfın öbür ucunda 15./9. yüzyıl Osmanlı uyarlamaları YAZICIOĞLU ve öğrencisi PSEUDORUHİ durmaktadır. YAZICIOĞLU (A) 14a Osmanlı merkezileştirici siyasalarının gereklerinden belirgin bir biçimde etkilenmiş olmakla, tek bir aristokratik hane, Kayıların kurulmasını öngörmektedir: "Boy bu ögüde uyub vasiyetüm mucibince Gün Han ola. Anın ardınca Kayı Han ola. Mâdâm ki Kayı soyundan han var ola, Bayat han olmaya. Meğer kendü boyuna beg ola. Kayı Han olıcak, Bayat sağ kol beglerbegi ola. Sol kol beglerbegi Bayındırdır. İşbu tertibce ağa varken ini ağalık itmeye yani ulu karındaş varken kiçi karındaş beg olmaya." Gazneliler ve 322

Seçuklular da dahil olmak üzere tüm Kayıolmayan Türk yöneticilerinin gaspçı olarak nitelendiği ve Bayındır'ın bağımlı konumunu şiddetle vurgulayan çok daha güçlü bir ifade için bkz. II. Bayezid döneminde kaleme alınmış PSEUDORUHI 5b-6b'ye bkz. KayıOsmanlı "restorasyonu" ideolojisi 15.9. yüzyıl Anadolu siyaseti için belirgin bir önem taşımaktadır.

11. YAZDÎ 49-60. Ayrıca bkz. MÎRHOND V, 4 ff ve HABİB III, 4 ff.

12.Örn. NUSAH 40-43. NUSAH 4043. NUSAH 251'de aktarılan, GAFFARÎ'nin YAZDÎ yorumunu Akkoyunlu soyağacıyla çelişkili saymadığı gerçeği bu tartışmada önem taşımış olabilir.

13. ŞECERE 10-12.

14. SANGLAKH 49v. 56v., 77r, 128r, 152r, 157r, 202v, 226r, 234r, 271r, 281v, 199v, 310r, 319v, 345v, 347v.

15. HABİB III, 7-8. ŞECERE yorumunun bu noktada REŞİD geleneğine döndüğüne dikkat edilmelidir.

16. SANGLAKH 281v.

17. ŞÜKRULLAH 51. Şükrullah'ın verdiği ayrıntılardan Tebriz Oğuznâme'sinin yine Uygur yazısıyla kaleme alınmış OGHUZ parçalarıyla ilişkili olmadığı ortaya çıkmaktadır.

18. BAYATÎ 378-79.

19. ÂŞİK (A) 2-3; (B) 4-5.

20. REŞİD (B) 601a; (C) 73-75; ŞECERE 60-63.

21. (23) Uygur Han ve (43) Kıpçak Han.

22. (13) ve (26) Bukduz Han, (14) Çavuldur Han, (15) Eymur Han, (24) Bayat Han, ve (27) Salur Han.

23. (22) Ildurkin ve (25) Uryavut.

24. (10) Ilak Han ve (17) Buğra Han.

25. (12) ve (28) Baysungur Han, (19) Yıldız Han, (46) Keydu Han, ve (47) Urhan.

26. Göndermeler için bkz. II. Bölüm. n. 1.

27. Dede Korkut (Korkut b. Kara Hoca Bayat) REŞİD (B) f. 597b ff., (C) 55 ff.'de Köl İrkî Han Bayındır'la ilintilendirilmiştir. Bir başka 14./8. yüzyıl yazarı, Memlûk tarihçisi Ebu Bekir İbni Eyyub el Davadarî (ö. 1331/732) Dede Korkut Kitabı'nın son der-

lemelerindeki öykülerden en az birini bilmekteydi; ancak bu bağlamda Bayındır Han'dan söz etmez (Erkin'in KORKUT (A) I, 36-37'ye yazdığı giriş). Bayındır Han, Dede Korkut ve Dede Korkut Kitabı'ndan birçok başka karakter, olasılıkla 15./9. yüzyılın ikinci yarısına tarihlenen YAZICIOĞLU (a) 2b-3b; transkripsiyon, Edgüer (1934) önsözündeki Oğuznâme parçalarında geçmektedir. Hacı Bektaş Veli'nin 15./9. yüzyıl sonu Vilâyetnâme'siyle de ilintilidirler (VİLÂYET, transkripsiyon 73, tıpkıbasım 164). Dede Korkut Kitabı'nın mevcut elyazmalarının tarih ve ortamı, yine de bir hayli tartışma konusu olmuştur. Dresden ve Vatikan derlemeleri 14./8. yüzyıl sonu-15./9. yüzyıl başı (Rossi'nin KORKUT (B) 33-34'e yazdığı giriş), 15./9. yüzyıl ikinci yarısı (Baratav (1958) 61-62)ve 16./11. yy. sonu-17./12. yy. başına (Sümer (1959b) 396-402; (1969) 368-70) tarihlendirilmiştir. Her durumda, 'bu yorum, Dede Korkut'un YAZICIOĞLU (A) 14b'deki ünlü kehanetiyle birlikte belirgin bir Osmanlı bağlamına oturmaktadır: "Sonunda egemenlik yeniden Kayıların eline geçecek ve kimse, kıyamet gününe dek hükümranlığı onların elinden alamayacaktır." (Bkz. KORKUT (A) transkripsiyon 73, tıpkıbasım 2). YAZICIOĞLU'ndaki kehanetin bağlamı da önemlidir: Hanlar hanı Kayı b. Gün'ün soyundan olması nedeniyle II. Murad, Cengiz Han soyu dâhil tüm Türk, Tatar ve Moğolların saygısına layık sayılmaktadır!

28. Sümer (1959) 398-401.

29. Baykal (1957) 276.

30. MİR'AT 24-27.

31. AHMEDÎ 7.8. Tabii, Ertuğrul, Osmanlı rivayetlerinin büyük bölümünde Osman'ın atası olarak geçmektedir. Öte yandan, Gündüz Alp Saltuknâme'de Bayındır Han'ın Diyarbakır-Arminiye'deki atası sayılan Ömer'in babası olarak tanımlanmaktadır (Erzi (1954) 194-95).

32. FERÎDUN I/ASNAD (A) 294/595, 312/622, 314/634, 369/756.

33. Örn. EMİNÎ 13a, 14b, 15ab, 16b, vd.

34. EMİNÎ 17ab.

İK B: AKKOYUNLU KONFEDERE AŞİRETLERİ

Afşar

(Afşâr-Avşâr)

Klâsik yirmidört Oğuz aşiretinin en önemlilerinden biri olan Afşar grubuna ilkin 14./8. yüzyılda Suriye'nin kuzeybatısında rastlanmaktadır. Burada "Halep Türkmenleri'nin bir bölümünü oluştururlar.(1) Önceleri Halep'in asi valisi Cakam'ın aşiret karşıtı siyasalarından kaçarken 1407/809'da sığındıkları Kara Osman'dan dolayı Akkoyunlularla bağlantılandırılırlar. Ancak 1418/821'de Suriye'deki anayurtlarına dönmüşe benzemektedirler.(2) Yine de, Afşarın bir kolu olan Kutlubeglu, 1434/838'e dek Kara Osman'ın hizmetinde olmuştur.(3) Önderleri Mansur Beg'in yönetiminde Afşarlar, Uzun Hasan'ın en eski ve sadık destekçileri olarak Dicle Muharebesi'nde, 1468-69/873'teki Timurî seferinde ve Osmanlılara karşı Başkent Muharebesi'nde savaştılar.(4) Uzun Hasan'ın oğulları Sultan Halil ve Yakub döneminde, egemen Bayındır ailesine hizmeti sürdürdüler.(5) 15./9. yüzyıldaki Akkoyunlu konfedere aşiret savaşlarında önce Uzun Hasan'ın torunu Muhammedî b. Yusuf yanında saf tutup etkilerini Save, Kum ve Kâşan dahil Pers Irakı'nın birçok merkezinde yaydılar, Şiraz'ı da kısa bir süre işgal ettiler. Muhammedî'nin ölümünden ve 1500/906'daki Paylaşım Antlaşması'ndan sonra kuzeni Sultan Murad b. Yakub'un arkasında toplandılar.(6) Şah İsmail Safevî'nin fetihleriyle birlikte, Mansur Beg tarafından temsil edilen Afşar kolu, desteğini yeni hanedana kaydırды ve Kızılbaş konfederasyonuna katıldı.(7) Oysa aşiretin Araşlu kolu, reisleri Murad Han, Şah İsmail tarafından idam edilinceye dek Safevîlere direnmeyi sürdürmüştü, sonradan onlar da Kızılbaşlara katıldılar.(8)

Ağaçeri

(Ahçeri-Akaçeri-Âgaçeri)

Afşar gibi Ağaçeri aşireti de 14./8. yüzyılda Suriye'nin kuzeybatısı ve güney Anadolu'da ortaya çıkar. Ancak, ilk grubun tersi-

ne, çok erken bir tarihte (1389/791 öncesi) Karakoyunlu konfederasyonuna katılmışdır.(9) 1467-69/872-73'te Karakoyunluların yıkılmasıyla bazı Ağaçeri boyları, Uzun Hasan'a katıldı. Ancak Akkoyunlu konfederasyonu içindeki rolleri, iki küçük sefere katılmayla sınırlı asgarî olmuştur.(10)

Ağmalu

(Ağmalu)

Bu aşiret, Akkoyunluların 1475/881'deki askerî hareketına katılan tek bir grupla temsil edilmektedir.(11)

Ahmedlu

(Ahmedlü)

Ahmed Beg Ahmedlu, 1457/861'den 1469/873'teki ölümüne dek gerek doğu Anadolu, gerekse İran'da Uzun Hasan'ın ateşli bir destekçisiydi.(12) Ne ki bu aşiretten, kaynaklarda adı geçen tek resistir. 17./11. yüzyılda, Safevî yönetimi altında Ahmedlu aşireti, Karabağ'a yerleşti. Günümüzde dahi İran Azerbaycanı'nda adlarını taşıyan kimi köylere rastlanır.(13)

Alpavut

(Alpağut-Alpavut)

Karakoyunluların en önemli konfedere aşiretlerinden Alpavutlar,(14) Aras vadisi ortaları (Çukur-u Sa'd), Arap Irakı ve İran Kürdistan'ında yerleşmişlerdi.(15) 1467/872'den sonra yavaş yavaş Akkoyunlu konfederasyonuna geçtiler. 1473/878'de Başkent Muharebesi'ne katıldılar.(16) Sultan Halil ve Yakub dönemlerinde, Fars ve Pers Irakı'nda belli bir etkinlik gösterdiler. Birkaç kez de Akkoyunlu yöneticilere karşı ayaklanmalara katıldılar.(17) Alpavut'a göndermeler, kuzey Azerbaycan, Şirvan ve Karabağ yörelerinde yeniden yerleştikleri dönemlerde yeniden başgösterir. Bir başka kolları, 16./10. yüzyılda Osmanlılardan tımar ve ücret almaktaydı.(18)

Arapkirlü

Ana Şamlu Kızılbaş konfedere aşiretin bir dalı olarak Safevîler döneminde yükselen orta Anadolu Arapkirlüleri, 15./9. yüzyılın ikinci yarısında Akkoyunlulara sınırlı bir hizmet sundular.(19)

Araşlu, bkz. Afşarlar

Baharlu

Bu önemli Karakoyunlu konfedere aşiretinin büyük bölümü, Akkoyunluların Cihanşah'ın imparatorluğunu fethinden sonra Horasan'a kaçtı. Sonradan bir bölümü Timurî serüvenci Babür'ü Hindistan içlerine doğru izlerken, Hasan Beg Şekeroğlu önderliğindeki bir Baharlu kolu, İran'da kalıp Kızılbaşlara karşı savaşımında Elvend b. Yusuf'u destekledi.(20)

Bayat

(Beyat-Bayat-Beyad)

1407-18/809-21 olaylarında Afşarlarla birlikte hareket etmelerine karşın, Oğuz Bayat aşireti, Akkoyunlu konfederasyonunun askerî yaşamına hiçbir zaman tam anlamıyla katılmadı.(21) Ancak Cam-ı Cem-Ayin yazarı Hasan Bayatî ve şair Muhammed Fuzulî gibi diğer aşiret mensupları, dönemin entelektüel ve manevî yaşamına önemli katkılarda bulundular.(22) Şam-Bayat'ın bir kolu Kaçarlar, 1492/897'de Rüstem b. Maksud'u Akkoyunlu tahtına oturma çabalarında Eybe-Sultan Bayındır'ı destekleyip, sonradan Gilânîlerin Kazvin'den kovulmasına yardım ettiler.(23) Gerek Bayatların, gerekse Kaçarların sonraki İran tarihlerinde oynadığı rol, fazla yorum gerektirmeyecek ölçüde bilinmektedir.

Bayramlı

(Beyramlı-Beyramî)

Kara Yusuf Karakoyunlu'nun subaylarından Bayram Beg'in sonundan gelen Bayramlı Aşireti, Akkoyunlu konfederasyonuna 1467-69/872-73'te katıldı. Uzun Hasan döneminde Timurî Ebu Sa-

id ve Hüseyin Baykara'ya karşı savaştı ve Hürremabad'ın ele geçirilmesinde Akkoyunlulara yardım etti.(24) 1478/883'te Şah Ali Bayramlı ve oğlu Behram üçüncü iç savaşta Sultan Halil'e karşı Yakub'u desteklediler ve Yakub'un hükümdarlık döneminde Bayramlı mensupları -özellikle İbrahim Şah Beg- önemli görevlerde bulundu.(25) Bayramlı'ya, Akkoyunluların düşüşünden sonra kaynaklarda rastlanmaz.

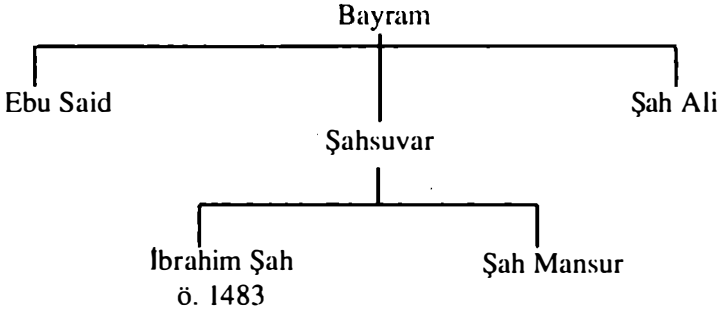

Bican ya da Bicanlu:
(Bîcan-Bîcanlu)

Profesör Yınanç, olasılıkla Oğuz Becene ya da Peçeneklerin bir kolu olan Biçan ya da Bican aşiretini, Akkoyunlu konfedere aşiretleri arasında saymaktadır,(26) ama Bican'ın gerçek bir aşirete mi işaret ettiği, yoksa birey adı mı olduğu belli değildir. 1436/840'ta, Bican Beg adlı birinin Uzun Hasan'ın hizmetinde olduğu bilinmektedir. Bu subayın çok sonraki Akkoyunlu tarihinde başat olan ünlü Süleyman Beg Bican'ın babası olması olasılığı yüksektir.(27) Akkoyunlu, Safevî ve Osmanlı kaynaklarında 1526/932'ye dek Süleyman Beg'le akrabaları ve soyundan düzenli sözedilmektedir. Ancak bu tarihten sonra bu aile ya da aşiretin adı bir daha geçmez.(28)

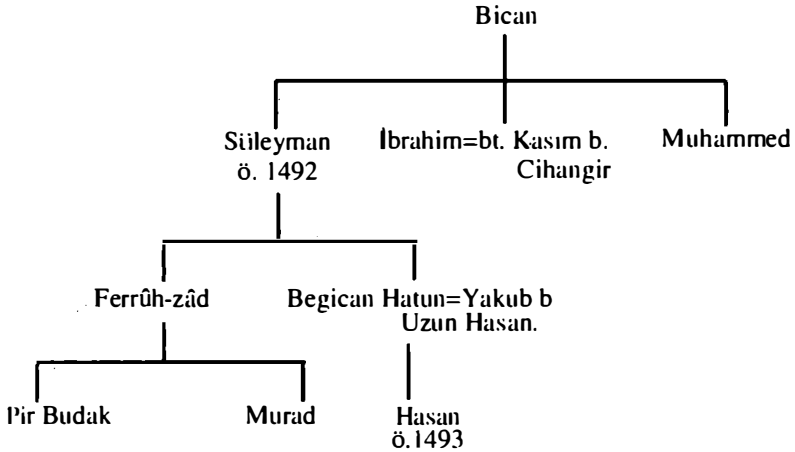

Buldukanî-Mardasî (Mirdasî-Buldukânî)

Kürt Buldukanî Mardasî aşireti, Amid'in kuzeyindeki Eğil kasabasını denetim altında tutuyordu. Devletşah Buldukanî, gerek Kara Osman, gerekse oğlu Uzun Hasan'a, 1441/844'te kızını alan oğlu Ali'yle son derece iyi geçiniyordu. Devletşah'ın oğlu II. İsâ ise, birkaç vesileyle kayınbiraderiyle karşı karşıya geldi. Ne ki bağlaşıklıkları, Uğurlu Muhammed'in kızıyla evlenmesiyle yenilendi. Kasım b. Cihangir'in Diyarbakır'daki yönetimi sırasında iki grup arasındaki ilişkiler son derece yakındı. Akkoyunlu İmparatorluğu'nun İran'da çöküşüyle Buldukanîler, önce 1504/910'da Zülkadir istilacılara boyun eğdiler, ardından da, birkaç yıl sonra Kızılbaşlara karşı direnişe geçtiler. 1514/920'de Osmanlıların doğu Anadolu'yu fetihlerinden sonra, Buldukânilerin bir kolu Murad Su-

yu üzerindeki eski Akkoyunlu kalesi Palu'yu ele geçirip Bozulu Türkmenlerinin ana göç yollarından biri üzerinde denetim kazandılar.(29)

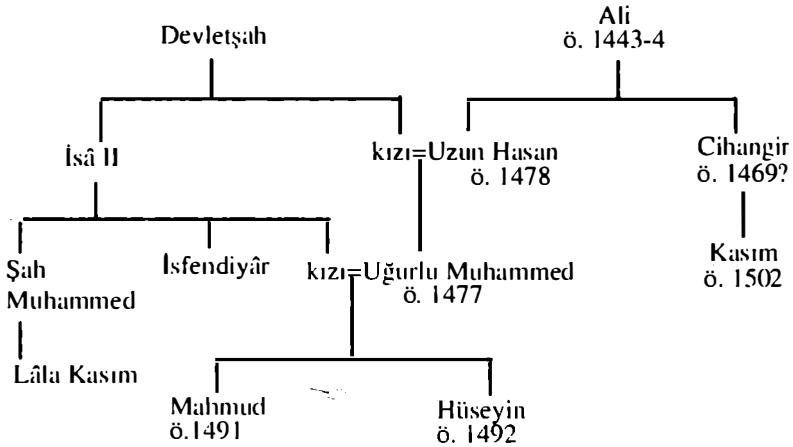

Bozdoğan ya da Buztugan
(Bozdotan)

Akkoyunlularla ilkin 1348/749'da Trabzon üzerine bir akında ilişkiye geçtiler. Kara Osman'la birlikte Gâzi Burhan'üd-din'in ölüm olayına karıştılar. Bundan sonra Akkoyunlularla bağlantılı olarak sahneye hiç çıkmadılar.(30)

Candaroğulları, bkz. İsfendiyârî

Çakırlular (Çekerli, Çâkerli, Çâkîrlü)

Azerbaycan Timurîleriyle çatışmasında, Kara Yusuf Karakoyunlu'nun ilk destekçilerinden Bistam Beg Çakırlı, genelkurmay başkanlığı ve Erdebil, Kızılağaç ve doğu Azerbaycan'ın Mugan bölgesinin denetimiyle ödüllendirildi. Karakoyunluların yıkılmasından sonra Çakırlı'nun büyük bölümü, Uzun Hasan'a boyun eğince, ilk 330

mülklerini ellerinde tutmalarına izin verildi. Akkoyunluların büyük fetihlerine katılıp Başkent Muharebesi'nde Osmanlılara karşı savaş- tılar. Uzun Hasan'ın son yıllarında, Sultan Halil'in veliht seçilme- sine karşı çıkıp Uğurlu Muhammed'in ayaklanmasına katıldılar. Sonradan, üçüncü iç savaş sırasında Sultan Halil'e karşı Yakubi- ye'yi destekleyip doğu Azerbaycan'ın denetimini Safevî fetihlerine dek ellerinde tutabildiler. 17./11. yüzyılda egemen oldukları Şakki ve Şirvan'daki varlıklarını, 19./13. yüzyıla dek sürdürdüler.

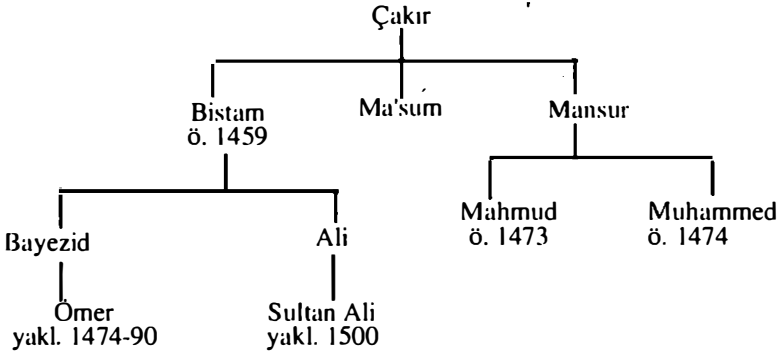

Çemişgezekî-Malkişî (Melkişî-Çemişgezekî)

Bu Kürt aşireti, Akkoyunlulara 1456/860'ta katıldı. Bağlaşık- lıklarıysa 1459/863-4'te Sultan Halil b. Uzun Hasan'ın, Suhrab Beg Çemişgezekî'nin kızıyla evlenmesiyle resmîlik kazandı. Bu a- şiret sonradan Kızılbaş konfederasyonuna katılmıştır. 16./10. ve 17./11. yüzyıllar boyunca Safevî kaynaklarında geçer.(32)

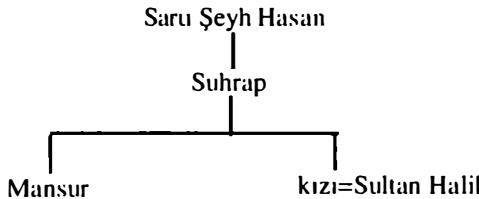

Çepni ya da Çapni

Bu Oğuz aşireti, 14./8. yüzyılda, Trabzon'un hinterlandında yer almakta ve İran'la Anadolu'yu Karadeniz'e bağlayan ticaret yolunun denetimini elinde bulunduruyordu. 1348/749'da Akkoyunlu Tur Ali ve Bozdoğanlarla birlikte Rum (Pontus) krallığı üzerine düzenlenen Türk seferine katıldılar. Bir yüzyıl kadar sonra da Çepni reisi İl Aldı Beg 1467/872'den biraz sonra Uzun Hasan'a katılıp Osmanlı seferinde yer aldı. Üçüncü iç savaşta Yakubiye'yi destekledi. 1488/893'ten sonra adına rastlanmaz. 16./10. yüzyılda, Çepnilerin bir kolu Safevîlere katıldı. Aşiretin büyük kısmının ise Osmanlı topraklarında kaldığı anlaşılmaktadır.(33)

Çiganî

(Çekenî)

Safevîler döneminde önemi bir hayli artan bu Kürt aşiretine, geç Akkoyunlu döneminde de rastlanır. Gerek Mansur Beg, gerekse bölgenin Süleyman Beg Bican tarafından yeniden fethedildiği 1489/894'e dek Kürdistan valisi olan oğlu Şad Beg, Yakub'a hizmet vermiştir.(34)

Döger

(Döker-Dökâr-Deker)

Kuzeybatı Suriye'deki güçlü Oğuz Döger aşireti, hem Karakoyunlu, hem de Akkoyunlulara bağlantılı olmakla birlikte, her iki konfederasyona da gerçek anlamda katılmamışlardır.(35) 15./9. yüzyıl başlarında, kuzey sınırında, Memlûk ordusunun en önemli Türkmen yardımcılarından. Kara Osman'la Kara Yusuf arasındaki rekabette önce saflardan birinde, ardından da diğerinde yer almışlardır. Ancak 1415/827'de, Diyâr-ı Mudar'daki eski merkezlerinin çoğunun denetimi, Suriye'deki Arap aşiretlerin ve Diyar-ı Bakır Akkoyunlularının eline geçti. Kara Osman'ın 1435/839'daki ölümü üzerine Memlûk sultanı Barsbay, Dögerlere, Âmid yakınlarındaki Akkoyunlulara saldırma buyruğu verdi. Türkmen konfederasyonu karşısındaki zaferleri, bölgede gerçek bir siyasal kuvvet o-

lurak son ortaya çıkışlarıdır. Sonraki dönemlerde Akkoyunlu askerî eliti içinde yalnızca bir Döğer reisinin adı geçmektedir.(36) Safevî döneminde Türkmen oymağına dahil edilmişlerdi.(37)

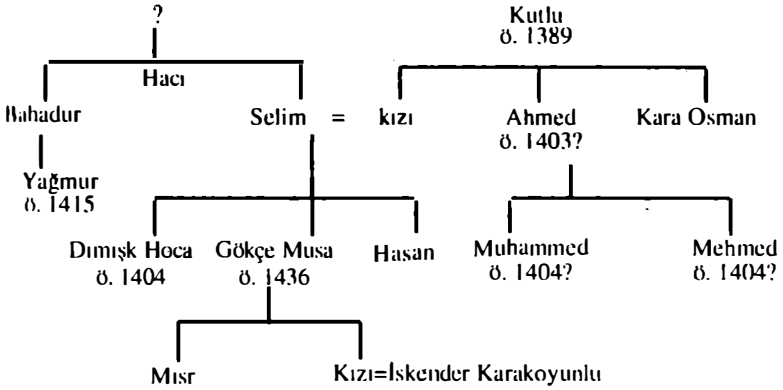

Duharlu

(Tokarlu-Duharlu)

Başlangıçta, Akkoyunlularla bağlaşıklık olan Bayburt ve Erzurum Duharlıları, Kara Yusuf'un 1410/812-13'te Arminiye'yi ele geçirmesinin ardından Karakoyunlulara katıldılar. 1433-34/837'de Kara Osman, Erzurum'u Duharlılardan aldı. Ancak kent, kısa sürede yeniden Karakoyunluların eline geçti. 1457/861'de Bayburt-Duharlıları Bayburt kalesini savaşmaksızın Uzun Hasan'a teslim ettiler. 1467/872'den sonra aşiret konfederasyona tam üye olarak katıldı. Safevîlerin Akkoyunluları yıkmasından ve Osmanlıların Doğu Anadolu'yu ele geçirmelerinin ardından Duharlu aşireti, kendi topraklarında, Osmanlı tımar sistemi içinde yaşamını sürdürdü.(38)

Dulkadır, bkz. Zülkadir

Emirlü

(Emîrlü)

İncelenen kaynaklarda üç bireyle temsil edilen Emirlünün, 1436/839'dan 1457/861'e dek Diyâr-ı Mudar ve orta Fırat bölge-
sinde önemsiz bir rolü olmuştur.(39)

Hacılı

(Hâcılı)

Olasılıkla Oğuz Döğ'er'in bir kolu olan bu Karakoyunlu konfe-
dere aşireti Cihanşah'ın 1467-68/872'deki ölümünden sonra Uzun
Hasan'a boyun eğdi ve Arap Irakı'nda elinde tuttuğu kaleleri böy-
lelikle yitirmedi. Hacılı, Safevîler döneminde Türkmen oynağına
katılmıştır. Aşiretin kolları 18./12. yüzyılda, orta Anadolu'nun ba-
tısında ve orta Suriye'de görülmektedir.(40)

Hamza-Hacılı

Hamza-Hacılılar Diyâr-ı Bakır-Arminiye bölgesindeki (Bozulu-
s) Kara Osman döneminde Akkoyunlulara katılan aşiretlerden
biri olmalarına karşın, adlarına ilkin, Hamza döneminde rastlanır.
Fars'taki Hamza-Hacılılar, üçüncü iç savaşta Sultan Halil'i des-
teklediler. Sufî Halil Beg Musullu'nun darbesi ve 1490/896'da
konfedere aşiret savaşlarının başlarına dek kaynaklarda bir daha
adları geçmez. Safevî tarihçiler Hamza-Hacılılardan söz etme-
mektedirler ama 16./10.-18./12. yüzyıllara değin Osmanlı belgele-
rinde, ilkin Bozulus bölgesinde, ardından da orta Anadolu'da adla-
rı anılır. Günümüzde Hamza-Hacılı'nun bir dalı güney Anadolu
kıyısında Antalya yakınlarına yerleşmiştir.(41)

Haydarlu

Diyar-ı Bakır-Arminiye (Bozulus) bölgesi Haydarlu aşiretin-
den, Akkoyunlu kaynaklarında 1451-57/855-61 olaylarında, Kara-
koyunluları, Akkoyunlu topraklarından çıkarıma çabasında Uzun
334

İlhan'a sağladıkları destek bağlamında sözedilir. Safevîlerin fetihinden sonra Diyar-ı Bakır ve Arminiye'de kalmışlar; 17./11. yüzyılda Bozulus'un parçalanmasının ardından Orta Anadolu'ya sürülmüşlerdir..(42)

İnallu

Afşar ve Bayatlarla birlikte Kuzeypatı Suriye'de yurt edinmişlerdi. 1407/809'dan 1418/821'e dek kısa bir süre, Kara Osman'a katıldılar. Daha sonra Kızılbaş konfederasyonu içinde, Afşar oymağına dahil edildiler.(43)

İsfendiyarî ya da Candaroğulları

İsfendiyar ya da Candar Karadeniz Beyliğinin yönetici ailesinden ve kişisel maiyetlerinden oluşan bu grup, Osmanlıların 1459-61/864-65'te kuzey Anadolu kıyısını ele geçirmelerinden sonra Uzun Hasan'a katıldı. Sinop'un son İsfendiyarî valisinin kardeşi Kızıl Ahmed, 1478/883'te Sultan Halil'e karşı Huy Muharebesine katıldığında, İran'da oturmaktaydı.(44)

İvaz

I'vad

Bu Bozulus aşireti, Haydarlı gibi Karakoyunlu komutanı Rüstem ibn-i Tarhan'la 15. yüzyıl ortaları/9. yüzyıldaki savaşımında Uzun Hasan'a yardım etti. Akkoyunlu döneminde adlarına bir daha rastlanmaz.(45)

İzzeddin Hacılu

Beylik dönemine ait Akkoyunlu anlatı kaynaklarında, bu Bozulus aşiretinin tek reisine değiniliyor olsa da, belgesel kanıtlar, İzzeddin Hacılu'nun, Kızılbaşlardan, hükümdarlığını geri alma savaşımında, Sultan Murad'ın yanında yer alan aşiretler arasında bunları da işaret etmektedir.(46)

Kaçar, bkz. Bayat

Karamanî ya da Karamanlular

Akkoyunlu tarihinde iki ayrı grup bu adla anılır. İlki, Uzun Hasan'dan yardım isteyip sonra ona sığınan Karamanî Beyliğinin yönetici hanesidir. Akkoyunlu kaynaklarında, Kasım Beg Karamanî'nin adı son kez 1478/882'de geçer.(47) İkinci grup ise, 15./9. yüzyıl başlarına yakın Barda-Gence bölgesine yerleşen Emir Karaman'ın torunlarından oluşmaktadır. Karakoyunlu konfederasyonunun çözülmesinden sonra, Akkoyunlulara katıldılar. Kaynaklarda son kez 1478/883'deki Hoy Muharebesi vesilesiyle anılırlar.(48) Sonradan Şah İsmail Safevî'nin ilk destekçileri arasında yer alacak olan, bu ikinci gruptur ve 19./13. yüzyılda Şakki ve Şirvan'da hâlâ kalıntılarına rastlanmaktaydı.(49)

Kocahacılı

Kocahacılı, Akkoyunlu konfederasyonuna ilkin Kara Osman döneminde katılmakla birlikte, Hamza döneminde adları geçmektedir. Uzun Hasan'ın, 1451/855'te Şeyh Hasan'ı idam ettirişinin ardından, Kocahacılı, Musullu ve Purnaklar onun önderliğini kabul ettiler.(50) Uzun Hasan'ın Akkoyunlu Beyliğini yeniden kurmasına ve büyük fetihlerine katıldılar. Sultan Halil'in Fars eyaleti yönetiminde önemli konumlara yükseldiler. Hüseyin Beg Kocahacılı, Sultan Halil'in genelkurmay başkanı, başdanışmanı ve en büyük oğlu Elvend'in lâlası oldu.(51) Sultan Halil'in devrilişinden sonra Kocahacılı, Akkoyunlulara ilişkin kaynaklarda bir daha ortaya çıkmaz. 16./10. yüzyılda, Osmanlı denetimindeki Diyarbakır ve Arminiye'de yaşıyorlardı.(52) Safevî oymakları arasında gösterilmişlerdir.

Karbandelu/Harbandelu

Şeref Han Bitlisî'ye göre, bu Kızılbaş aşiret, Safevî fetihlerinden önce Akkoyunluların temel direklerinden biriydi. 14./8. yüzyıldan itibaren kuzeybatı Suriye'de kayıtlarına rastlanmasına kar-

ın, Karbendelular'dan, Akkoyunlu kaynaklarında hiç sözedilmez.(53)

Kutlubeglu, bkz. Afşarlar

Malkişi, bkz. Çemişgezekî

Mamaşlu

(Mamâşlu-Mamâlu-Mamâlı-Mamavî)

Ali Beg yönetimindeki Mamaşlu aşireti, Akkoyunlu konfederasyonuna Kara Osman döneminde katıldı, Ali Beg, Hamza döneminde genelkurmay başkanlığına yükseldi. Hamza'nın 1444/848'deki ölümüyle, Ali Beg, Mahmud b. Kara Osman'ın adaylığını destekledi. Mahmud'un 1450/854'te Karakoyunlulara esir düşmesiyle birlikte Ali Beg Mamaşlu, Cihanşah'a katılıp Kuzistan valiliğine atandı. Yirmi yıl kadar sonra, o bölgedeki torunları bir kez daha Akkoyunlulara bağlılık yemini ettiler. Bu grubun 17./11. ve 18./12. yüzyıl Osmanlı belgelerinde sözü edilen, Maraş yöresinden Türkmen Mamalu aşiretiyle aynı olması olasıdır.(54)

Mardasî, bkz. Buldukanî

Mirañşahî

Akkoyunlu başat aşiretinin bu soydaş kolu, Sidi Ahmed b. Mirañşah Timurî ile Rukiye Sultan bt. Kara Osman'ın, olasılıkla 1401/803 ile 1408/810 arasında birleşmesinden oluştu. Uzun Hasan'ın, Mirañşah'ın torunlarından olan Ebu Said'i 1469/873'te altetmesinden sonra, bu grup, Akkoyunlu topraklarında kaldı. Osmanlı seferinde belirgin bir rol oymadı. Akkoyunluların geç döneminde Mirañşahîlerin en önemli ismi, Timur Osman olarak da bilinen Şeraf'üd-Din Osman Beg idi.(55) Uzun Hasan döneminde, askerî danışmanlık yapan Timur Osman, üçüncü iç savaş döneminde başlangıçta Sultan Halil tarafından desteklendi. Sonradan, Yakubî rejiminin en güçlü subaylarındandı. Üvey kardeşi Gazanfer ve ye-

ğeni Abdülbakî, konfedere aşiret savaşlarının ilk evrelerine katıldı lar. Bu kargaşa döneminden tek sağ çıkan Abdülbakî oldu. Akko yunlu İmparatorluğu'nun Safevîlerin eline geçmesinden sonra, Ab dülbakî, akrabası Hüseyin Baykara'nın sarayına sığındı. Birkaç yıl sonra da Özbeklere karşı savaşırken öldü.(56)

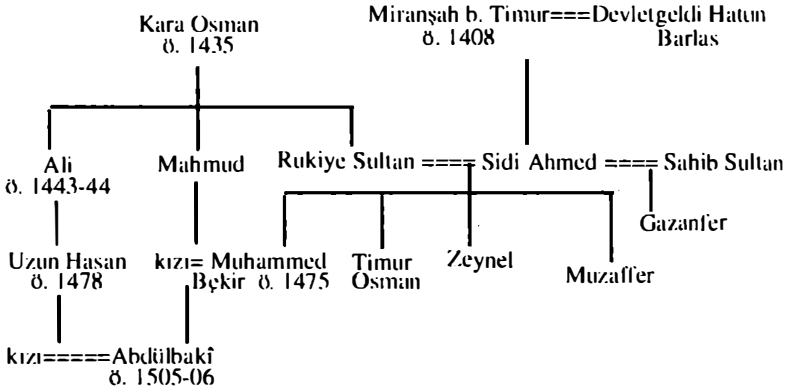

Musullu

(Musullu-Müsülü-Müsullu)

Akkoyunluların sol kanadının esas aşireti Musullu'ya Kitab-ı Diyâr-ı Bakriye'de 1436/839'dan önce rastlanmamakla birlikte, Diyarbakır ve Arminiye üzerinde denetim kurulduğu dönemlerde konfederasyonunun ilk bileşenlerinden biri olmalıdır.(57) Büyük iç savaş sırasında, çoğu konfedere aşiret gibi, Musullu, önce Hamza ve Şeyh Hasan'ı desteklemiş; ardından da, 1451/855'ten sonra Uzun Hasan'ın safına geçmiştir.(58) En iyi bilinen Musullu reislerinden Ömer ya da Emir Beg I, ilkin 1457/861'de ortaya çıkarken aynı ölçüde ünlü olan kardeşi Sûfî Halil Beg'in adı, ilkin 1468/873 olayları vesilesiyle anılır.(59) Ebu Said Timurî'nin ordusunun bozguna uğratılmasındaki rolü nedeniyle Emir Beg, genelkurmay başkanlığı ve başkomutanlığa getirilmişti. Kısa bir süre Şiraz valiliği yaptı.(60) Bu arada, Emir Beg'in kardeşleri Sûfî Halil Beg ve Bekir Beg, Arran-Şakki ve Esterebad'a gönderildiler.(61) Uzun Ha-338

van'ın batıya yönelişinde başı çeken Emir Beg, Akkoyunlu kuvvetlerini 1472/877'de Osmanlı sınır kentleri Tokat ve Kayseri'ye yöneltti.(62) Ancak, izleyen yıllarda Emir Beg'in oğlu Gülabî ve kardeşleri Sûfî Halil ve Bekir, Arap Irakı, Fars, Horasan sınırı ve Gürcistan sınırları gibi önemli yörelerde denetimi elde tutuyordu.(63)

Musullu, üçüncü iç savaş sırasında, bağlılık bakımından bölündü; Sûfî Halil Beg'le Bekir Beg, Sultan Halil'i desteklerken, Hoy Muharebesi'nden sonra her iki kardeş de Yakubiye ile uzlaştı. Sûfî Halil Beg, Kirman seferinde (1479/884), Memlûklara karşı gönderilen keşif kuvvetinde (1480/885) ve Bayındır'ın yenilmesinde (1481/886) anahtar rol oynadı. Bu eylemleriyle Yakub'un kişisel hükümdarlığı döneminde bir güç odağı haline geldi. Yakub'un ilk oğlu Baysungur'a vasi tayin edilen Sûfî Halil Beg, Fars bölgesini ve denizaşırı bölgeleri denetimine aldı. Daha sonra Gürcistan sınırına atandı. 1489/894'te Tiflis'in Akkoyunlular tarafından yeniden ele geçirilişine önyak oldu. Kardeşi Bekir Beg, yeğenleri Gülabî Beg ve Pulad Beg de benzer biçimde Yakubî döneminde güçlendiler. Yakub'un 1490/896'daki ölümü üzerine Sufî Halil Beg'in Akkoyunlu kışlık karargahındaki darbesi onu konfederasyonun en güçlü kişisi yaptı. Altı ay sonra, Süleyman Beg Bican'ın isyanı, Sûfî Halil, Bekir ve Gülabî'nin ölümüne neden olarak birkaç yıl boyunca Musullular'ın etkisini kırdı.(64)

1507/913'te Gülabî Beg'in oğlu Emir Beg II ve Diyarbakır'daki çoğu Musullu Kızılbaşlara katıldılar. Emir Beg II, ya da sonraki sanıyla Emir Han, yeni devletin en önemli görevlilerinden biri oldu. Mühürdarlık, Şah İsmail'in en büyük oğlu Tahmasb'ın vasililiği ve Horasan genel valiliği gibi görevlerde bulundu. Kardeşi İbrahim, Şah Tahmasb döneminde Bağdat valisi oldu. Buna ek olarak, Bekir Beg'in soyu da torununun Şah İsmail'le, torununun kızınının Şah Tahmasb'la evlenmesi yoluyla Safevî kraliyet hanesiyle bağlar kurdu. Fakat asıl, Musullu'nun önemi, Safevîlerin, Bayındır önderliğindeki Akkoyunlu konfederasyonunun kalıntılarını masnetmek üzere oluşturdukları Türkmen Oymağı'nın baş aşireti olmasıdır.(65) Musullu'nun bir başka kesimi de Diyarbakır ve Ar-

miniye'de kalarak 16./10. yüzyıl Osmanlı nüfus sayımlarında Buzulus halkları arasında sayıldılar.(66)

Pazuki

Pazuki Kürtleriyle Akkoyunlular arasındaki ilk ilişkiler, içlerinden bir grubun Gerger'in Memlûk valisini öldürerek kaleyi Uzun Hasan'a teslim etmeleri üzerine 1464/868'de kuruldu. Yakub'un hükümdarlığı sırasında, Pazuki reisi Halid Beg, kendini Çemişgezek'in efendisi ilan ederek etkisini buradan Arminiye'nin öbür merkezlerine doğru yaymaya girişti. Halid Beg, başlangıçta Şah İsmail'e bağlılık andı içmişti. Ancak 1512/918'de Gucuvan'daki Kızılbaş bozgunundan sonra topraklarından edilmiş Akkoyunlu beyi Sultan Murad b. Yakub'un safına katıldı. Halid Beg'in torunları yeniden Safevîlerin hizmetine girerek Eleşkirt havzasını 16./10. yüzyıl sonuna dek ellerinde tuttular, sonra da kuzey orta Pers İrakı'ndaki Simnan, Firuzkûh ve Hvar bölgelerini ele geçirdiler.(67)

Purnak ya da Pirnekler

Sağ kanadın ana aşireti Bayındır yönetici hanesinden kız alıp veren tek Purnaklardı. Akkoyunlu konfedere aşiretleri arasında en soylusuydu. Bu aşirete ilk kez Kara Osman'ın İskender Karakoyunlu ile 1421/824'teki Kara Osman'ın damadı Kûh Ahmed Purnak'ınöne çıktığı muharebe sırasında rastlanmaktadır.(68) Büyük iç savaşın ilk evrelerinde, Hamza ve Şeyh Hasan'a destek veren Purnaklar 1451/855'te Uzun Hasan'ın ardında saf tuttular. Tüm hükümdarlığı boyunca ona sarsılmaz bir bağlılıkla hizmet ettiler.(69) Musullu gibi Purnaklar da üçüncü iç savaş sırasında bölünmüşlerdi. Ancak Yakubiye'nin zaferinden sonra az zamanda yeni rejim çevresinde toparlandılar. Yakub döneminde Şah Ali Beg ve Mansur Beg'in elinden Arap İrakı ve Fars eyaletlerinde güçlü yerel kökler edindiler.(70)

Sûfî Halil Beg Musullu'nun 1490/896'daki darbesi ve konfede-

re aşiret savaşlarının başlamasıyla, Arap Irakı ve Fars Purnakları na muhalefet tarafı olarak ortaya çıktılar. Musullu ve Süleyman Beg Bican'ın tepkileriyle frenlenen Purnaklar, Rüstem b. Mak sud'un tahta geçirilmesinde Bayındırları desteklediler. Böylelikle de yeni hükümet içinde büyük etki kazandılar. Fars ve Arap Irakı üzerindeki denetimleri yeniden sağlaştı. Merkezî aygıt üzerindeki güçleriye askerî diktatör Eybe Sultan Bayındır'ınkinin gerisindeydi. 1497/902'de, Akkoyunlu yönetimini denetimleri Ahmed b. Uğurlu Muhammed'in reformlarıyla gevşemekle birlikte, aynı yıl içinde bu adı geçen ölümüyle Fars ve Arap Irakı'nda yeniden bağımsız güç kazandılar. Akkoyunlu hegemonyasının son yıllarında, Sultan Murad b. Yakub'un taleplerini destekleyerek 1503/908'de Şah İsmail Safevî tarafından bozguna uğratılmasından sonra Bağdat'ta gölge bir saltanat sürdürmesine yardımcı oldular.(71)

Şah İsmail'in 1508/914'te Bağdat'taki Purnakları kılıçtan geçirtmesinden sonra, bu aşiret, İran siyaset sahnesinden yıllarca kayboldu. Ancak bir kesimi, Diyarbakır ve Arminiye'de varlığını koruyabilmiştir. Önderlerine Osmanlılar büyük orunlar verdiler.(72) 16./10. yüzyıl sonlarına doğru, Purnakların bir başka kolu -ki artık Türkmen Oymak'ının bir parçasıdır- Safevî kaynaklarında bu kez Azerbaycan genel valiliği gibi önemli görevleri ellerinde tutarak yeniden ortaya çıkmışlardır.(73)

Rabi'a

(Rebia')

Akkoyunlular orta Suriye'nin Arap aşiretlerine genelde düşman olmakla birlikte,(74) Beni Rabi'â'nın reisi Musa Beg (Arap) Uzun Hasan'ın beyliğini kabul ederek maiyetine girdi.(75)

Sa'dlu

Orta Aras vadisine (Çukur-u Sa'd) yerleşmiş önemli bir Karakoyunlu konfedere aşireti olan Sa'dlu, Akkoyunlulara 1468/873'ten sonra katılmış, ancak bu konfederasyon içinde

Önemli bir rol oynamıştır. Daha sonra Kızılbaşlara katıldılar. 16./10. yüzyıl boyunca Safevîlere hizmet ettiler.(76)

Şam-Bayat, bkz. Bayat

Şamlu

“Özgün” Kızılbaş aşiretlerinden olan bu aşiret Akkoyunlulara resmen katılmamakla birlikte, Yakub’la ilişkileri 1486/891’e tarihlenir. Bu konu, “Şamlu Sorunu” üzerine bir raporda belgelenmektedir. Raporda Şamlular, Ruha yakınlarında bir Osmanlı ajanını öldürmekle suçlanmaktadır. Yakub, bu bilgi üzerine II. Bayezid’in Memlûklarla çelişki içinde olduğu bir dönemde Akkoyunlu-Osmanlı ilişkilerini tehlikeye düşüren bu eylemlerinden dolayı cezalandırmak üzere Süleyman Beg Bican’la Timur Osman Beg’i üzerlerine gönderir. Ne ki Akkoyunlu komutanları Diyarbakır’a ulaştıklarında, Yakub’un Tebriz’de Şamlu önderleriyle barışçı bir çözüme ulaştığı haberini alırlar.(77)

Tabanlı

(Dabanlu-Tabânlu)

Diyarbakır ve Arminiye’de yaşayan bu göçer aşiretin adı Akkoyunlu kaynaklarında bir kez geçmektedir. Sonraki Osmanlı belgelerinde Tabanlılar önce Bozulus’ta, ardından da orta Anadolu’da kaydedilmişlerdir.(78)

Ördeklü

Ördeklü adına Akkoyunlu kaynaklarında rastlanılmamakla birlikte, Safevî döneminde Türkmen oymağının bir bileşeni olarak ortaya çıkarlar.(79)

Yurtçi

16./10. yüzyıl Osmanlı Bozulus sayımında ortaya çıkan Yurtçiler 1451/855’te Şeyh Hasan’a karşı Uzun Hasan’ın yanında yer alan bir önderle temsil edilmişlerdi.(80)

Zülkadir (Zülkadr)

Zülkadirler, Akkoyunlularla genellikle çatışmakla birlikte, reislerinden bazıları zaman zaman rakip konfederasyona hizmet etmişlerdir. Bu işbirliğinin ilk örneğine, bir grup Zülkadirînin Dicle üzerindeki muharebeden hemen önce Uzun Hasan'a katılması olayında (1456/860) rastlanmaktadır.(81) 1473/878'deki Başkent Muharebesi'nde de Akkoyunlu saflarında büyük bir Zülkadir birliği yer almaktaydı.(82) Sonraki Akkoyunlu döneminde Zülkadir yönetici Alaüddeve, Diyarbakır'da bir Akkoyunlu beyini tahta geçirmek istediysede, başarılı olamadı. Benzer şekilde, Sultan Murad b. Yakub'a kız verilerek oluşturulan evlilik bağlaşıklığı da somut bir sonuç vermedi.(83) Nihayet, Zülkadirler'den bir kesim, İsmail Safevî'nin ilk destekçileri arasında yer aldılar ve Akkoyunlu rakiplerinin İran'da devrilmesine yardımcı oldular.

Zarakî ya da Zirkî

Âmid'in kuzeybatısındaki Tercil, Atak/Hatak, Nuşad ve Ayndar Kürtleri Buldukanî komşularının tersine başlangıçta, Akkoyunlular bölgeyi 1446-47/850'de fethedene dek Kara Osman'a karşı koydular.(84) Yaklaşık 1446-47/850'de Uzun Hasan'la Ömer Beg Zarakî'nin kızı arasında bir evlilik bağlaşıklığı kurulmakla birlikte, Zarakîler 1460/865'e dek Akkoyunlu önderine boyun eğmediler.(85) Akkoyunlu-Zarakî ilişkileri Yakub'un hükümdarlığı boyunca sınırsız yürümekle birlikte 1504/910'da, Diyarbakır'ın Kızılbaşlar tarafından istilasının az öncesinde, Zülkadir egemenliğini kabul etmekte duraksamadılar.(86)

EK B'NİN NOTLARI

1. SUBH VII, 281-82; ZÂHİRÎ 105; başka göndermeler için bkz. Sümer (1969b) 261-68.

2. Göndermeler için bkz. II. Bölüm, nn. 66, 67, 78.

3. DİYÂR 110, Sümer (1969b) 268.

4. DİYÂR 216, 218, 219, 221, 273-74, 485; AHSAN (A) 535.

5. ARZ 30; FERİDÛN I, 330-33/ASNAD (A) 646-52.

6. AHSEN (B) 21-25.

7. NUSAH 269.

8. İLŞÎ (A) 476; ABBASÎ 135, 320.

9. SUBH VII, 282; Sümer (1969a) 30-31.

10. DİYÂR 544, 547.

11. ARZ 28.

12. DİYÂR 268, 510

13. ABBASÎ 88; FJI IV, 8.

14. KAŞGARÎ'den (Arapça metin I, 127-28, III, 311) aktaran Sümer (1967a) 27, bu aşiretin adını "kahramanlar" olarak vermektedir; ancak Minorsky'nin HUDUD 292 üzerindeki yorumunda, sözcüğün, Moğolca olduğu ve "teb'a, mülk sahipleri" anlamına geldiği belirtilir. Bu tartışma üzerine son söz için bkz. EDPT 128.

15. PAPAZIAN (B) I, iv. 416-26 (1429-30/832-33), vi, 438-39 (1436/840), x, 454-56 (1503/908); DİYÂR 71, 426, 429, 433, 458; GIYASÎ 43-44; ŞEREF I, 315.

16. Örn. bkz. BIDLISI II, 104b-105a/AHSEN (A) 540.

17. EMİNÎ 63b, 85a, 89b, 91b, 103b-104b, 107b-108a, 109a.

18. AHSEN (B), ABBASÎ ve TEZKİRET'deki göndermeler için bkz. Sümer (1967a) 28, notlar 50 ve 51. Aşağı Kur vadisindeki Alpavut yerleşimleri için bkz. Lync (1901) Ermenistan ve komşu ülkeler haritası ve FJI, IV, 41 (Ahar), gökbilgin (1951) 42.

19. DİYAR 379. Sümer (1967b) 152, 302'deki Safevî yönetimi altındaki Arabgürlü'lere göndermelere ek olarak, TAHMASB 40 ve Röhbörn (1966) 46 da anılmalıdır.

20. HABİB IV, 463/AHSEN (B) 57-58; NİHAVENDÎ I, 57.

Başka göndermeler için bkz. Sümer (1967a) 23-25.

21. Örn. bkz. DİYAR 265.

22. Sümer (1967b) 227-28, 234.

23. Bkz. Sümer (1967b) 22728, 234.

24. DİYÂR 399, 438-39, 452, 465, 466, 482, 483, 490, 546, 555. Ayrıca bkz. Sümer (1967a) 31.

25. EMİNÎ 75a, 79a, 81b; TKS E. 3160; GİLÂN 434-38, 443-44; HANÎ 17-20.

26. Yinanç (1940) 253; Sümer (1967b) 312-13.

27. DİYÂR 135. ILCHI (B) 6a'da Süleyman Beg'e Bicanlu denirken ŞEREF I'de Bicanoğlu denmektedir.

28. TKS E. 5943 ve 6474; YARLIK, 62. satır; Gökbilgin (1951) 41; COLOPHONS 305, 307; DİYÂR 218, 395, 543; E-MİNÎ ay.; GİLÂN 466-67; ANON SYR xlviii-liiii; HABİB IV; 437-38; BİTLİSÎ II, 145a; AHSEN (A) 535; ŞEREF I, 108, 146, 388-89, 394; MARDIN 108-9, 123. Gökbilgin (1951) 42, 29. notta Süleyman Bayındır'ı EMİNÎ 69a/AHSEN (A) 570 Yakub'un veziri olarak tanımlamakta hatalıdır; bkz. Süleyman Beg Bican'a da vezir denilen GÜLŞENÎ 26a. Bu olasılıkla emirül-ümera ya da divan begi'nin Osmanlıca "çevirisi"dir.

29. KASIM/FARMANS 113-16; TKS E. 5591, 5847, 6367/Z-Q FETH-NÂME; 6556, 8315; KANUN xxxiii, NUCUM VI, 701; DİYÂR 99, 161-62, 239, 268, 271; ŞEREF I, 175-87.

30. Bu ortak girişim için bkz. PANARETOS (A) 68, (B) 488-89. Gâzî Burhan'üd-Din için bkz. II. Bölüm, n. 53; ama aynı zamanda bkz. Bozdoğan'ın Kara Osman'la birlikte 1421/824'de İskender Karakoyunlu'ya karşı savaşını anlatan DİYÂR 82. Bu aşiret üzerine daha fazla bilgi için bkz. Sümer (1967b) 178-79, 193-95, 275-76, 306, 348.

31. TKS E. 7076; YARLIK, I 151; FERİDÛN I, 288/ASNAD (A) 590; DİYÂR 429, 480, 521, 544; GİLÂN 353-56, 436; CON-TARINI 126; EMİNÎ 74a, 79b, 147b; AHSEN (A) 541, (B) 27; GÜLŞENÎ 46a-48a; ABBASÎ 671, 1086; İREM 16. Ek göndermeler için bkz. Sümer (1967a) 28-29.

32. Göndermeler için bkz. IV. Bölüm, nn. 16, 2124.

33. PANARETOS (A) 68, (B) 489; CLAVIJO 82-83; TKS E. 5486; DİYÂR 543; AHSEN (A) 535, (B) 320; Röhrborn (1966) 46; REFIK 85, 93, 96, 121, 135, 171, 188. Başka göndermeler için bkz. Sümer (1967b) 318-26.

34. EMİNÎ 73b, 79a; TKS E. 5943; ŞEREF I, 326-29; Röhrborn (1966) 46; ABBASÎ öz. 141 vd.

35. Sümer (1967a) 31.

36. Döger-Akkoyunlu ilişkileri için, 884; bkz DİYÂR 53-54, 56-57, 77-79, 91, 121-23, 537; SÜLÛK IV, 291, HÂCER II, 266-67, III, 40; NÜCÛM VI, 7, 162, 342-43, 652; DÜV III, no. 823, 219; Sümer (1969b) 241-52.

37. SADIKÎ 120-21.

38. DİYÂR 12-13, 108, 204, 241-42, 386-89, 426, 543-44; E-MİNÎ 71a, 72b, 80b; SANCAK 139; Gökbilgin (1951) 40-41; Sümer (1967a) 26 ve (1967b) 146, 370.

39. DİYÂR 12-13, 108, 204, 241-42, 386-89, 426, 543-44; E-MİNÎ 71a, 72b, 80b; SANCAK 139; Gökbilgin (1951) 4041; Sümer (1967a) 26 ve (1967b) 146, 370.

39. DİYÂR 122-24, 164, 192, 218, 277.

40. DİYÂR 457, 461-62, 471, 537; TAHMASB 13; NUSAH 283; REFIK 130, 147, 151, 202, Sümer (1967a) 30 ve (1967b) 146.

41. DİYÂR 133, 359; EMİNÎ 63b, 68b-69a; BUDAK 274a, 276a, 277a; n. 5, 48; REFIK 219; Roux (1970) 27.

42. DİYAR 190, 198, 212, 277; BOZULUS 32, n.9, 42-44, 49; REFIK 130; Sümer (1967b) 300.

43. SUBH VII, 281; SÜLÛK IV, 464; HÂCER III, 171; NÜCÛM VI, 389, 557; ZAHİRÎ 105; DİYAR 60, 640/NİGÂRİS-TAN 353; HULÂSAT (B) 31, 32, 34, 98; ABBASÎ 1085 (Imanlu); Sümer (1967b) 152, 174-76, 191, 221-22, 229, 261-63, 284, 287, 3024, 342-43.

44. Akkoyunlu yönetimi altında İsfendiyaî ailesi için bkz. YARLIK, I. 123; DİYÂR 543; EMİNÎ 75a, 77a.

45. DÎYÂR 201, 236; BOZULUS 32, n. 11, 48.
46. TKS E. 8315; DÎYÂR 133; BOZULUS 32, n. 8, 48; Sümer (1967b) 148, 175.
47. EMİNÎ 61a.
48. EMİNÎ 80b. Başka göndermeler için bkz. DIYAR 467; AHSEN (A) 510; COLOPHONS 319; Sümer (1967a) 26-27.
49. DON JUAN 46; ABBASÎ ay. öz. 261, 270, 806, 1088; I-REM 16.
50. DÎYÂR 131-33, 150-51, 180, 185, 199, 233.
51. DÎYÂR 243, 273, 380-81, 482. 540; ARZ 21; EMİNÎ 63a, 91b.
52. Gökbilgin (1951) 41. Ayrıca bkz. BOZULUS 31, n. 6 ve Sümer (1967b) 175.
53. ŞEREF I, 164; SUBH VII, 282; ZAHİRÎ 105; DON JUAN 45; ABBASÎ 661, 971, 997 (Şamlu oymak'ının parçası); Sümer (1967b), 152, 164, 174-76, 231, 302.
54. DÎYAR 132, 147-48, 169, 172; ARZ 32; GIYASÎ 32; AHSEN (A) 322; REFIK 66, 69-70, 111-13; 127-28, 171-173, 192-97.
55. Timur ve Timur Osman adlı iki Miranşahî şehzadeyi var saymak için BAYEZID 223-24'de fazla dayanak yoktur.
56. YARLIK, 135-37. satırlar; TKS E. 5486, 5814/BAYEZID, 8569; PAPAZIAN (A) v; FERIDÛN I, 288-89/ASNAD (A) 590-92; MU'IZZ 123a-b; ABIVARDI 50; EMİNÎ 63b, 65a-b, 80a, 85a, 107a; BİTLİSÎ 445; BUDAK 274b-275b, 277a/AHSEN (A) 629-30.
57. DÎYÂR 122-23.
58. DÎYÂR 133, 185.
59. DÎYÂR 265, 273-74, 390-91, 462.
60. DÎYÂR 481, 485-86, 544.
61. DÎYÂR 544, 547.
62. MALIPIERO 82'de Zeno; GIYATHÎ 54; BİTLİSÎ II, 97b, 99b/AHSEN (A) 524, 526. ŞEREF I, 448-49'daki, Emir Beg'in 1473 yazı/878 başlarında Başkent'de savaştığı yolundaki bilgiyi destekleyecek veri yoktur.
63. ARZ 27; EMİNÎ 65b, 173a-b; GIYASÎ 57; AHSEN (A) 532; 535; CÂMÎ 636b.

64. TKS E. 6474, 8569, 10736; EMİNÎ 63b, 65b, 71b, 74a, 79a, 80a, 82b, 91b, 93b-95a, 96b, 99a, 110a, 111a, 116a-b, 122a-123b, 159a-AHSEN (A) 628-32; NUSAH 254; GÜLŞENÎ 49a-b, 56b-57a, 70b-75a; TEIXIERA 43-44. Ayrıca bkz. V. Bölüm n. 27.

65. Musullular'dan HABİB, AHSEN (B) ve ABBASÎ AY. gibi Safevî kaynaklarında sözedilir. Türkmen oymak'ında önder aşiret olarak Musullular için bkz. Röhrborn (1966) 45-46.

66. BOZULUS 31-32, n. 7, 50. Başka göndermeler için bkz. Sümer (1967b) 148, 175, 231.

67. TKS E. 5842, 5943; NÜCÛM VII, 730; HAVADİS 466-67, 473-74, 490-94, 500-1, 508; DÜV IV, 77; ŞEREF I, 184, 257, 328 ff.; ABBASÎ 644, 646, 799, 800, 1089.

68. DİYÂR 82, 113,

69. DİYÂR 120, 131-33, 147, 171-73, 185, 198, 225-26, 229, 232, 242, 260-61, 266, 281, 418, 468, 482-83, 499, 512, 542, 546, 547, 555, 559; YARLIK I. 176; PSEUDO-ANGIOLLELO 92-93; AHSEN (A) 535.

70. Purnaklar üzerine 1478-90/882-96, bkz. EMİNÎ 64b, 75b, 80a-b, 116a, 162a-b, 190b; BİTLİSÎ II, 145a.

71. Örn. HABİB IV, 443, 492-93; BİTLİSÎ II, 145a-146b; AHSEN (A) 630, 631, 632-33, 635; (B) 11, 12-13, 14, 16, 20, 21-22, 24-25, 62, 73.

72. BOZULUS 50; Gökbilgin (1951) 42; NUŞAH 257.

73. Örn. AHSEN (B) 483, 485, 487; ABBASÎ ay. Ayrıca bkz. BOZULUS 32-34, N. 14, 44, N. 42 VE SÜMER (1967b) 148, 175, 281, 313.

74. DİYÂR 66, 89, 164-66, 169, 383.

75. MECMUÂ 148a'da İbni Acer; DİYAR 233, 281, 485.

76. DİYÂR 543. Sümer (1967a) 20-23'de verilen AHSEN (B) ve ABBASÎ göndermelerine ek olarak bkz. PAPAZIAN (B) I, xxi, xxiii, xxv.

77. TKS E. 8569.

78. GIYASÎ 17, 50; BOZULUS 47; REFIK 67, 77, 146, 171-72, 179-81, 185, 197.

79. ABBASÎ 1085.
80. DİYÂR 198 (ancak bkz. BOZULUS 32, n. 13); BOZULUS 50.
81. DİYÂR 254.
82. YARLIK 1, 73-75; AHSEN (A) 535.
83. ZQ FÂTH-NÂME; GÜLŞENÎ, 103b ff.; NUSAHA 257.
84. DİYÂR 49, 57, 95.
85. DİYÂR 210, 268, 387; ŞEREF I, 250.
86. ZQ FETH-NÂME 139; ŞEREF I, 251 :

EK C: AKKOYUNLU SOYAĞACI TABLOLARI

- Tablo 1: Akkoyunlu Sultanları
- Tablo 2: Ahmed b. Kutlu Hanesi
- Tablo 3: Pir Ali b. Kutlu Hanesi
- Tablo 4: Kara Osman b. Kutlu Hanesi
- Tablo 5: Kara Osman Hanesi (1)
- Tablo 6: Kara Osman Hanesi (2)
- Tablo 7: Kara Osman Hanesi (3)
- Tablo 8: Kara Osman Hanesi (4)
- Tablo 9: Cihangir b. Ali Hanesi
- Tablo 10: Uzun Hasan b. Ali Hanesi
- Tablo 11: Uğurlu Muhammed b. Uzun Hasan Hanesi
- Tablo 12: Yakub b. Uzun Hasan Hanesi

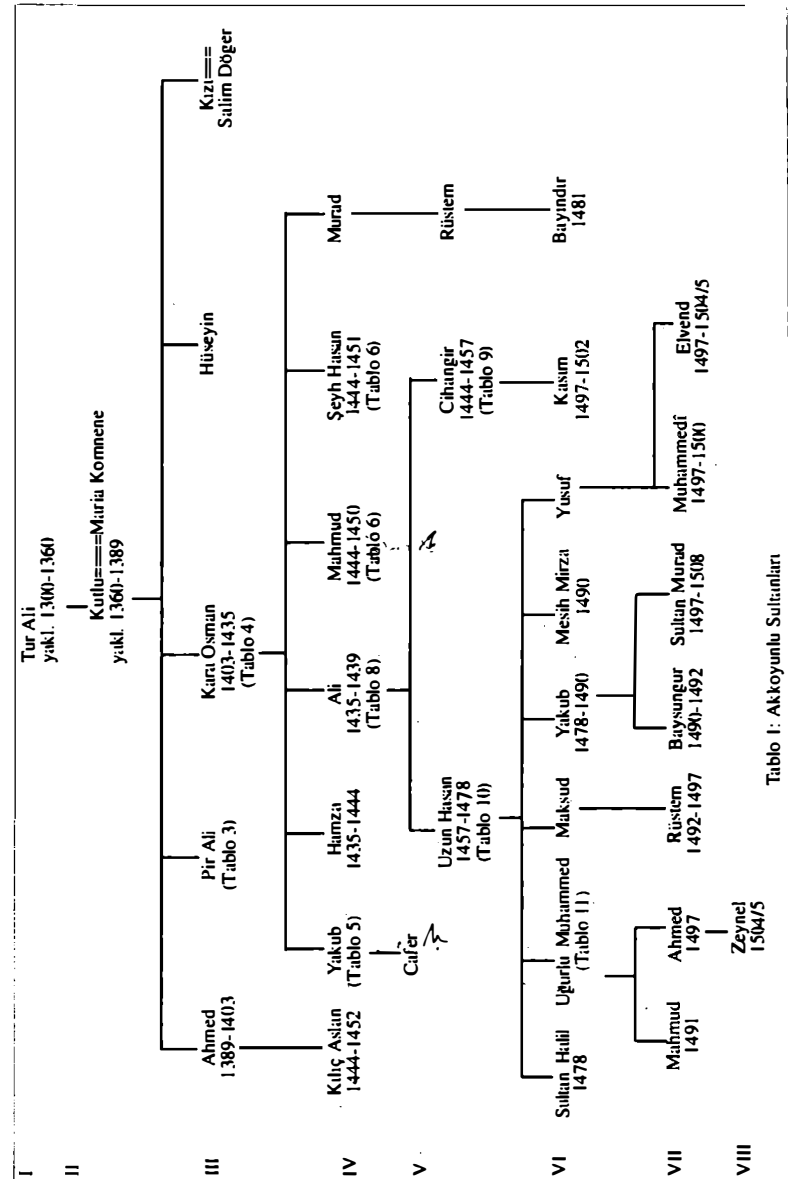

II

Katlı
yakl. 1360-1389

III

Ahmed
1389-1403

IV

Mihammed
ö. 1404?

Mihamud
ö. 1404?

Kızı==
Pir Ali

Kılıç Ağa
1444-1432

Kızı==
Murahburten

Pis Hasan

Kadı

V

Tur Ali

Sultan Ahmed

Kızı==
Musu b. Pir Ali

Cemşid

Ahmed==
Pir Ali b. Kırı Osman

Tablo 2: Ahmed b. Katlı Habesi

Kara Osman
1403-1435
(1) Selçuk
(2) bt. Alexious
Komnenos
(3) Yeğeni. Rüstem
İbn-i Tarhan

İbrahim (Tablo 5) ö. 1407	
Halil (Tablo 5) ö. 1430	
Murad (Tablo 5) ö. 1433	
Bayezid (Tablo 5) ö. 1435	
Ali (Tablo 8) ö. 1443/4	Cihangir " "
Hamza ö. 1444	Şah Sultan Hanım
Yakub (Tablo 5) ö. 1446	
Şeyh Hasan (Tablo 6) ö. 1451	
Mahmud (Tablo 6)	
Kur Muhammed (Tablo 7)	
İskender	
Şems'üd-din	
Kasım	
Halil	
Rukiye Sultan=== Sidi Ahmed Miranşahi	
kızı=== Muhammed Cuki Şahruhi	
kızı=== Kuh Ahmed Beg Purnak	

III/1

IV/2

V/3

Tablo 4: Kara Osman b. Kutlu Hanesi

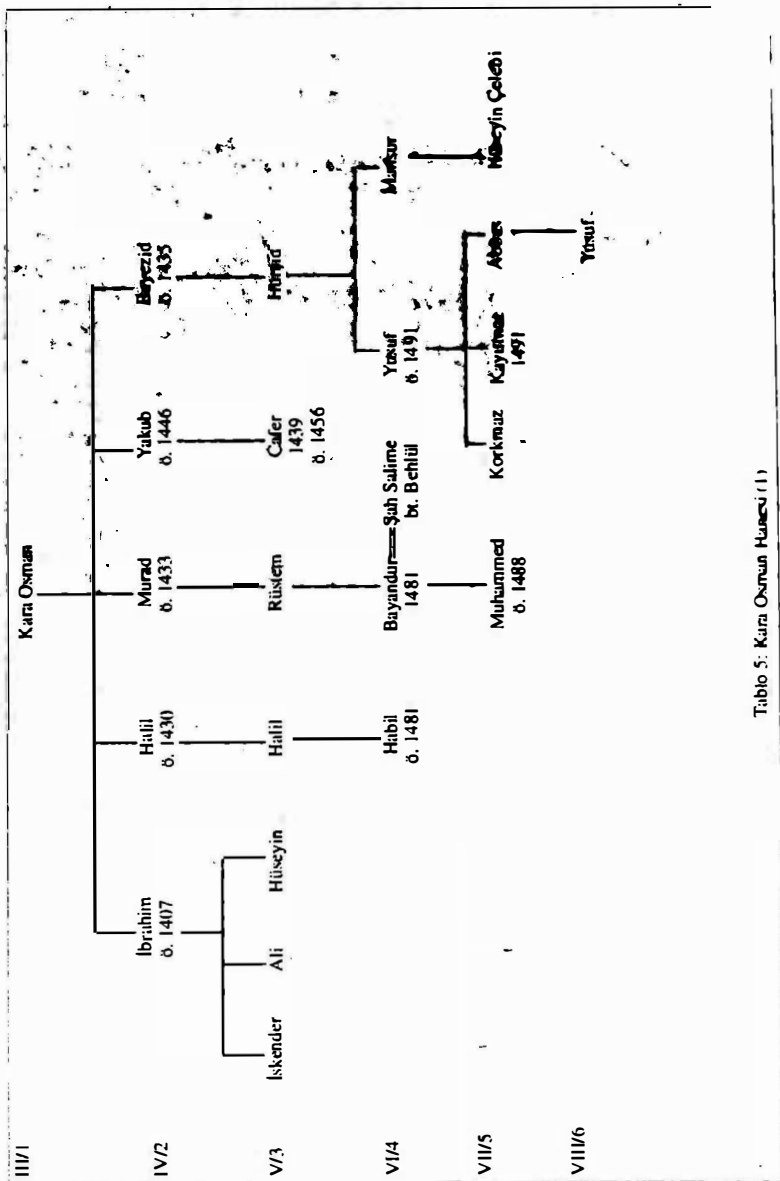

Tablo 5: Kara Osman Hanedanı (1)

III/1

Kara Osman
1403-1435

IV/2

Şeyh Hüsün
1444-1451Mahmud
1444-1450

V/3

Sultan Hüseyin
?Buyezid
ö. 1451Köse Hacı
ö. 1493kızı==
Muhammed Bekir
Miranşahi

Şah Ali

Yakub

Hüsn

Şibif

VI/4

Muhammed

Ebu'l-Feth
ö. 1503Şeyh Hüsün
ö. 1503

Mahmud

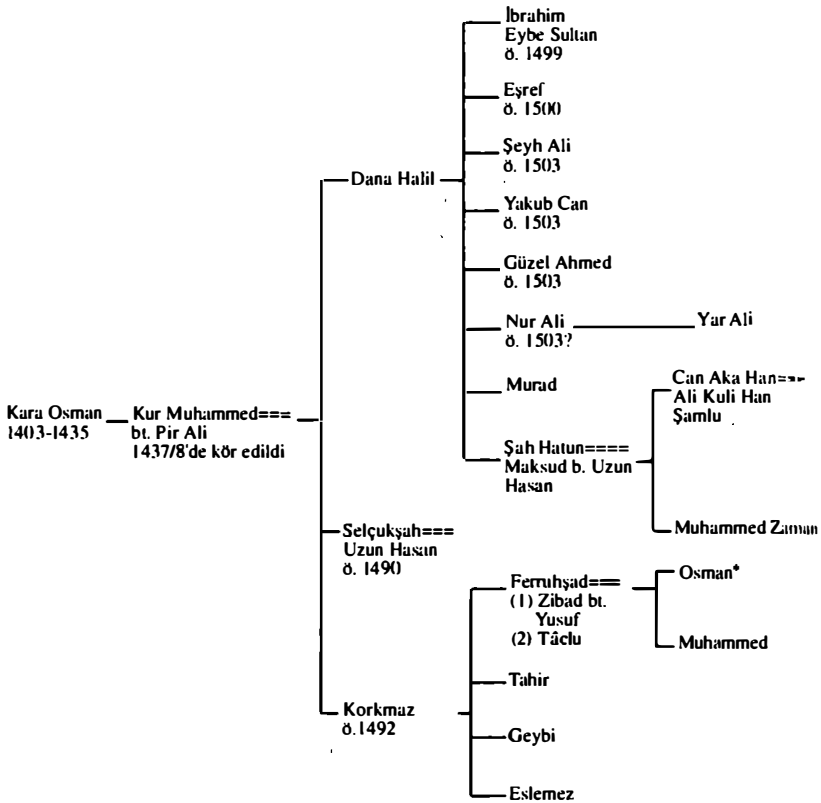

III/1

IV/2

V/3

VI/4

VII/5

* XIV. kuşaktan torun İskender'le görüşen Beygu'dan, yakl. 1935

Tablo 7: Kara Osman Hanesi (3)

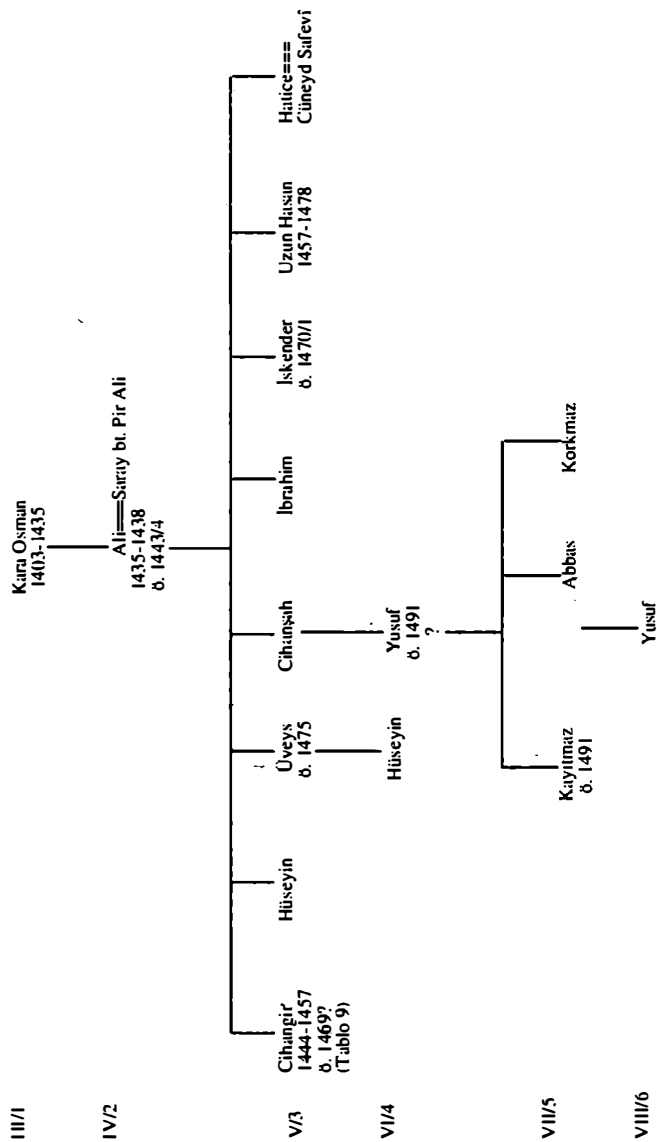

Tablo 8: Karai Osman Hunesi (4)

Ali
1435-1438
ö. 1443/4

Cihangir==Şah Sultan Hanım
1444-1457
bt. Hamza
ö. 1469

Hamza
ö. 1469?

Murad
ö. 1478

İbrahim
ö. 1488

Ali Han
ö. 1490

Kasım

Hünüm
Hatun
bt. Uzun
Hasan

Osman
ö. 1473

Yusuf ?

Ferruh Cemal?

Hüseyin==bt. U
ö. 1497 Muhammed

kızı
İbrahim Beg
Bican

Tablo 9: Cihangir b. Ali Hanesi

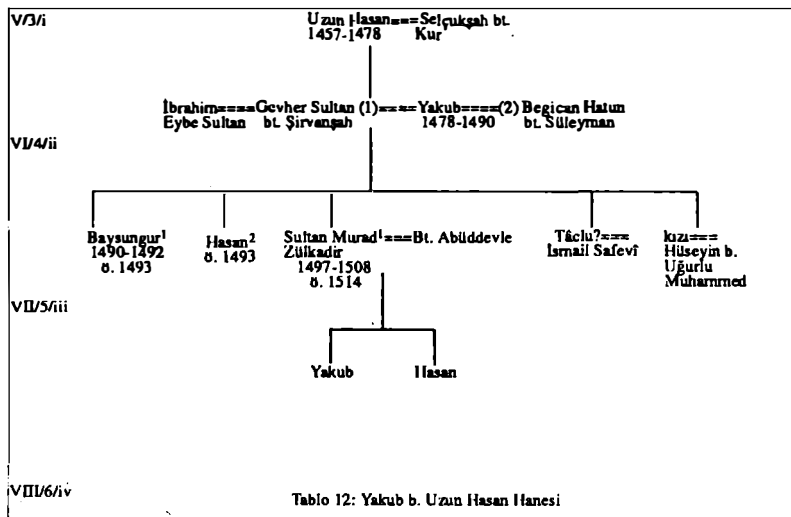
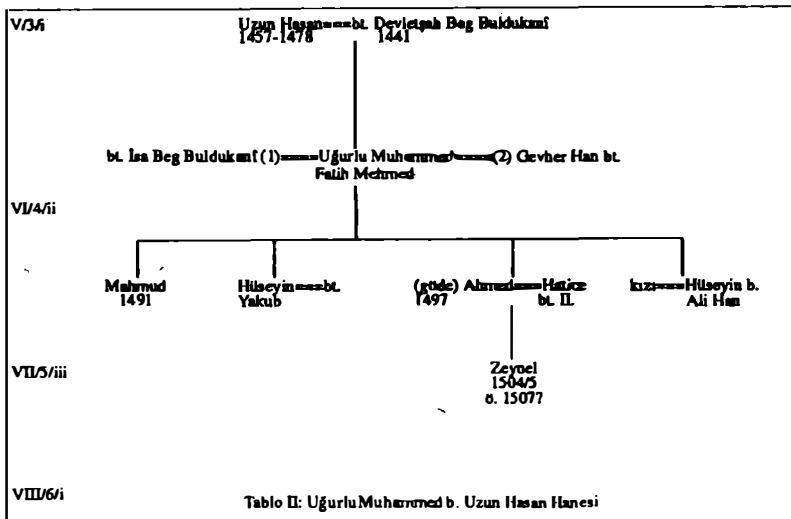

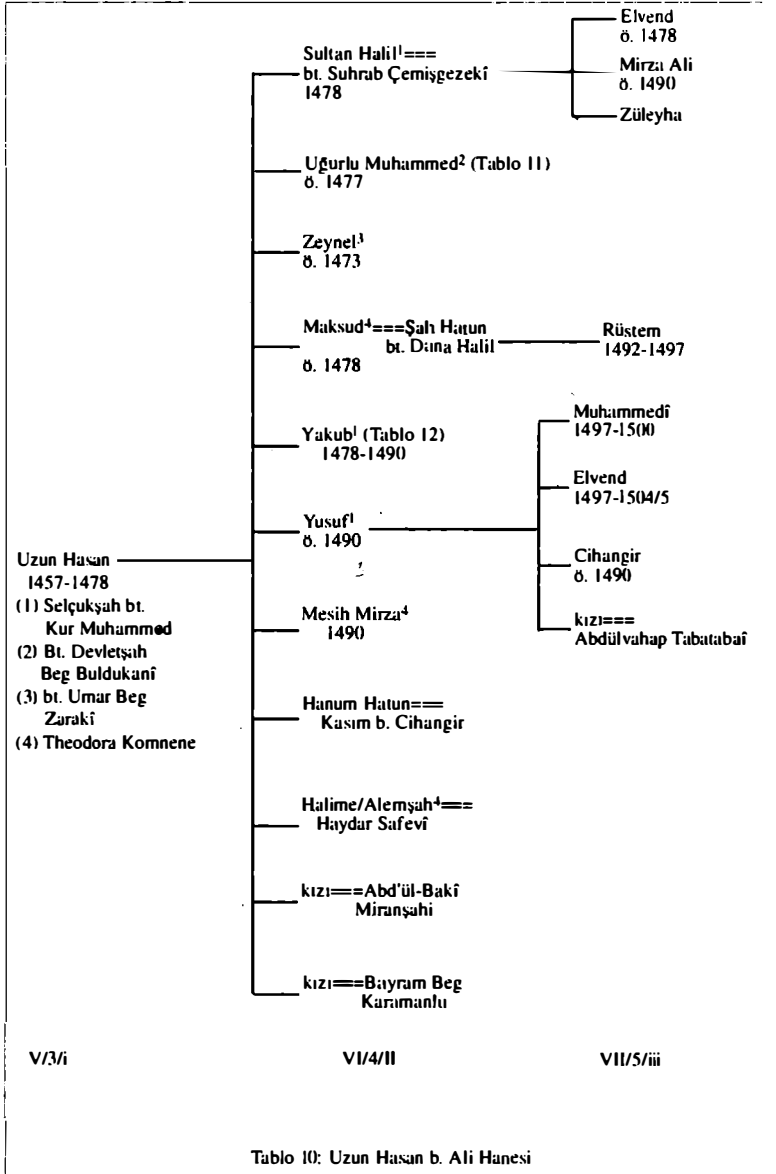

TÜRKÇE ÇEVİRİYE
EK YAZILAR

**FUZULÎ'NİN AKKOYUNLU SULTAN MURAD'A
İTHAF ETTİĞİ LEYLÂ VE MECNUN'UN BÂTINDIR
BEYLERİ NÜSHASI***

Necdet SAKAĞLU

1986 yılı ağustos ayında, şahaf Şefik Güleken'den gelen haber üzerine Diyarbakır'a gittim. Adıgeçenin aracılığı ile bir köy evindeki "eleme artığı" fersûde yazmalardan 8-10 tanesini seçip satın aldık. Bunlar arasında üç noksan tarihin bir araya getirildiği, bir bölümü Akkoyunluları da ilgilendiren bir mecmua, ile Fuzulî'nin Leylâ vü Mecnûn mesnevisi de vardı.

İncelemeler ile sözkonusu mesnevinin en eski hatta belki de ilk nüshası olabileceği kanaatini uyandırdı. Akkoyunlu Beylerinin temellük kayıtlarını ve mühürlerini taşıyan, Akkoyunlu amblemi ile bezeli bu yazma, 15x20 cm boyutunda 141 yapraktır. Sarımsak abadî kâğıda, 11'er beyit yazılmıştır. Kimi yerlerde, -muhtemelen konuya uygun minyatürler yapılmak üzere- bırakılan boşluklara bilâhare basit basma teknikleri ile resim ve motifler işlenmiş; birtakım hesaplar yapılmış, kayıtlar konmuştur. Akkoyunlu sarayı muhitinde gelişen ta'lik hattı(1) ile yazılan mesnevinin ara başlıkları "sürh" (kırmızı mürekkep) iledir.(2) Eserin ilk yaprağı, sondan da iki veya üç yaprağı eksiktir. Asıl cildi üzerine ikinci bir cilt daha giydirilen, buna rağmen sırtı, kenarları hayli aşınmış eskiyen eserde, "ayak" izlemesiyle arada bir noksanlık bulunmadığı tesbit edilmiştir.

Eserin genel bir değerlendirilmesi için, bilim adamlarımızın ve uzmanlarımızın kıymetli görüşlerine ve incelemelerine başvurulmuştur. "Nesnel özellikleri ile bu nüshanın, Fuzulî'nin Leylâ vü

* Leylâ vü Mecnûn mesnevisinin bu en eski aynı zamanda mahalli nüshasına dâir bu yazımız, Akkoyunlular adlı çalışmasıyla Türk tarihine katkıda bulunan sayın John E. Woods'un bu hizmetine bir katkı olmak üzere hazırlanmıştır.N.S.

Mecnun versiyonlarının en eskisi, belki de ilki gözüksüğü; kuşku olma ile birlikte, dizeler üzerinde yapılan birtakım tashihlerden dolayı müellif hattı olarak dahi düşünölebileceğı; fakat kesin olan hususun, şimdiye kadar bilinen yazma nüshalardan daha eski olduğı”(3) “Bu karakterde bir başka kitabın Leningrad (Petersburg)’da bulunduğı, Ferhâdnâme’nin eldeki bir nüshasını andırdığı; bir 14. yüzyıl eseri izlenimi verdiği ve en ileri 15. yüzyıl sonu ile tarihlendirilebileceğı”(4). “Pâdişâhı İslâmın Duasıdır başlıklı sâkinâmede övölen hükümdarın Sultan Murad olduğı; muhtelif sayfalardaki mühür ve kayıtların da bunu doğruladığı ve kitabın Akkoyunlu hükümdar ailesine ait olması gerektiğı”(5) “Mühürlerin ‘bende-i Şâh-ı velâyet’, ‘Çâker-i Al-i Âli Mirzâ Kuli’ vb. ibare ve adlar içerdiği”(6) kanaat ve teşbitleri ortaya çıkmıştır.

Bilinen Leylâ vü Mecnûn yazmalarının en eskisi, Topkapı Sarayı Kütüphanesindeki Hicrî 987 (M. 1579) tarihli nüshadır. Bu ve diğere-leri, Akkoyunlu muhitinin ve Fuzulî’nin yaşadığı bölgenin dışında, çoğı ise İstanbul’da istinsah edilmiştir.(7) Elimizdeki nüsha, eskiliğı yönünden olduğı kadar, bu iki açıdan da değer ifade etmektedir. Bu nüshanın bir başka önemi, birçok sayfasında görölen amblem, kayıt ve mühürlerin tanıklığıyla, Akkoyunlu ve Bayındır ailelerine ait olmasından kaynaklanmaktadır.(8) Nesnel niteliklerine, içerdiği bilgi ve işaretlere dayanarak bu nüshanın, Akkoyunlu kültür ortamında, Fuzulî’nin yaşadığı sırada ve Bayındır Beyleri için yazılmış en eski versiyon olduğunu ifade edebiliriz.

Öte yandan, Fuzulî’nin yaşamı konusunda şimdiye kadar anlatılanların, eserlerindeki hayat bakışlarına, o dönemin siyasal, sosyal olaylarına dayandırıldığı bir gerçektir. Onun yaşamına ve sanatına değinen kaynaklar ise sayılıdır.(9) Bu kitap, 15. Yüzyıl sonu, 16. yüzyılın ilk birkaç yılı arasında tarihlendirildiğinden, Fuzulî’nin yaşı, sanatında olgunluğı ulaştığı dönem açısından da güvenilir bir fikir vermektedir. Ayrıca bu nüshanın, şâirin yaşamını sürdürdüğü bölgede yazıldığı ise bir başka delille güçlenmektedir.(10)

Yazma Leylâ vü Mecnûn mesnevîlerinde ve bunlardan hazırlanan basımlarda, Osmanlı hükümdarı Sultan Süleyman Kanunî’yi

(1520-1566), çağdaşı devlet adamlarını, bilginleri öven dizelere, uzun kasidelere de yer verildiği görülmektedir. Hattâ, bazı dizelerdeki telmihlerden, şâirin bu eserini, Taşlıcalı Yahya Bey ile Hayalî Bey'in -adları geçmediği halde- teşvikiyle ve Osmanlı Ordusunun Bağdad'ı aldığı yıllarda (1534/35) yazdığı yinelene gelmiştir.(11) Bu nüshanın bulunması ile sözkonusu tahminler, savlar da geçerliliğini yitirmekte; mesnevînin bu tarihten 30-35 yıl önce nazmedildiğine bir kanıt bulunup olmaktadır.

Fuzulî'nin Akkoyunlu aşiretlerine mensup olduğuna ilişkin "... Bağdat'a vardığım sene fevt oldu. Evlâtlarından Fâzıl Çelebi ile ziyâde dostluk ettik. Mevlânâ (Fuzulî) Akkoyunlu Türkmânından imiş. Bağdat'ta neşv ü nemâ bulmuş bir ârif cân idi. Sâhib-i derûndan çok kimesne ile görüşmüş ve her fenne dahl etmiş idi" tarzındaki Nidâî Çelebi'ye atfen verilen bilgi(12) ile, Fuzulî'nin, Akkoyunlu Devleti'nin yıkılışı yıllarında Elvend Bey'e bir kaside yazmış olması da yeni nüshanın bu iki hususta dahi önemini arttırmaktadır. Şairin, övdüğü en eski şahsın , Akkoyunlulardan Elvend bin Yusuf bin Uzun Hasan oluşu, bu zâtın hükümdarlığının 1497-1501 yılları arasında Diyarbakır bölgesinde sözkonusu olması, yine Akkoyunlu ümerâsından İbrahim Han Musullu'yu da Fuzulî'nin, Türkçe divanında bir kasideyle övmesi(13); Leylâ vü Mecnun'un ilk önce kime ithafen yazıldığı gerçeğinin, elimizdeki nüshada açıklık kazanması ile uyumlu ve denk bir sonuç sergilemektedir.

Edebiyat tarihçilerimizin şimdiye kadarki ortak görüşleri, Fuzulî'nin, Leylâ vü Mecnûn mesnevîsini, Sultan Süleyman'a ithafen yazdığı; ancak padişahın ayrılmasından sonra tamamlayabildiği eserini, Bağdat Valisi Üveys Paşa'ya takdim ettiği, bu adıgeçen için de mesnevîsinde bir kaside nazmettiği merkezinde olagelmıştır.(14) Bu görüş, bilinen yazına nüshalarda ve onlardan yapılan basımlarda, Kanunî'ye, "Saadetlü Beğ Hazretleri" diye anılan Üveys'e övgüler içeren kasidelerin bulunması bakımından doğru sayılmak gerekir. Bir eserin sonraki versiyonlarının başka başka kimselere ithaf edilmesi; onlar için nazmedilmiş yeni kasidelerle

zenginleştirilmesi, bir edebiyat geleneğidir. Ancak, Fuzulî'nin bu geleneğe uyup yıllarca önce yazdığı. Leylâ vü Mecnûn mesnevisini, övgülerle dolu bir kaside ekleyip Kanunî'ye ithafı, bir de çelişki doğurmuştur. Çünkü mesnevinin asıl kurgusunda, şair, eserinden dolayı ödüllendirilmediğinden, eserlerinin semeresini görmediğinden yakındığı için doğal olarak onu ödüllendirmeyen hükümdar Kanunî sanılmıştır. Bu konuda daha önce de tereddüt uyandırdığı görülmektedir.(15)

Farsça Leylâ vü Mecnûn mesnevîsinin şâri Nizâmî-i Gencevî (12. yy) eserinde Şirvanşah Abtusan bin Minuçihr'i(16), aynı konuyu işleyen Ali Şîr Nevâî'nin Sultan Hüseyin Baykara'yı(17) övmeleri gibi, kuşkusuz Fuzulî de mesnevîsini ilk nazmettiğinde bir hükümdarı övmüş; ama ne ondan ne de ikinci sırada övdüğü "serdar"dan, gönlünden geçen câizeleri alamayacağını tahmin ederek yakınmıştır. Elimizdeki nüsha bu konuya da açıklık getirmektedir. Çünkü o, bu mesnevîyi çökmek üzere olan Akkoyunlu Devletinin, gılçsüz, can korkusunda, çocuk yaştaki son padişahına ve onun koruyucularından olan bir serdara ithaf etmiştir.

Yazmanın 15. yaprağından itibaren "Bu pâdişâh-ı islâmın duâsıdır. Kahraman-ı ibatın şânıdır)" diye başlayan sâkinâmede(18), bilinen yazmalardaki dizelerden farklı bazı dizelerin yanı sıra tamamen yeni birkaç beyit bulunmaktadır. Buna karşılık, değişik vezinli ikinci bir kaside (diğer yazmalarda olan) bu nüshada yoktur. Övülen hükümdar şu dizelerle tanıtılmaktadır:

*"ol pâdişeh-i bülend-bîniş/kim hâk-i rehîdir âferiniş
Müstahfîz-ı dîn penâh-ı islâm/mahdûm-ı zamân mülâz-ı eyyâm
ol ebr-i sehâ vü berk-ı kîne/Şâhenşeh-i Mekke vü Medîne
müstecîr-i hakk malıv-ı bâtl/Sultân Murâd Bahîş-i â'dil(19)
erbâb-ı hüner ümmid-gâhı/Türk A'rab ve Acem penâhı"(20)*

Bu dizelerdeki kişi, *Türklerin, Arapların ve Acemlerin koruyucusu, Mekke'nin ve Medine'nin şâhu olan Murâd'dır*. Akkoyunlular tarihinde bu isim bir meçhûl değildir. Tarihlerde, Şah İsmail'in

orduları karşısındaki serüveni anlatılan, sonuncu Akkoyunlu hükümdarı, Elvend Bey'in kuzeni, Sultan Yakub'un küçük oğlu *Sultan Murad*'dır bu. Bilindiği gibi o, bir kısım Akkoyunlu ümerasının desteğiyle ve hanedan içindeki bir bölüşüm sonunda(21) Akkoyunlu topraklarının *Irak-ı Acem*, *Irak-ı A'rab* ve *Kirman* bölgelerinde, 20 Haziran 1503'te gerçekleşen Alma-Ulak savaşına değin sultanlık etmişti. Bu savaştaki yenilgisinden sonra ise Fars bölgesine çekilerek daha bir süre "sözde" hükümdar kalmıştır.

Fuzulî, Leylâ vü Mecnûn mesnevîsini, Sultan Murâd'ın 1498-1503 yılları arasındaki nisbeten huzurlu geçen Bağdat'taki hükümdarlığı döneminde tamamlamış görünmektedir. O sırada Sultan Mûrad, (doğ. 1489) henüz çocuk yaştaydı. Bu husus "*mahdun-ı zamân*" deyimindeki "*mahdûm*"la (oğul) bir iham yapılarak esasen vurgulanmıştır. Oysa edebiyatçılarımızın, sırf vezin tutturma kaygısıyla, anlamı ve imlâyı fedâ edici yaklaşımları sonucu, dizeyi oluşturan özel isim takımı, anlamsız bir sıfat takımına dönüştürülmüştür. Böylece, ekleme kasidede adıgeçen Sultan Süleyman'ın (muradın sultanı!... âdil bahşeden!...) niteliklerinden sözedildiği sanılmıştır. Oysa bu dizede *Sultan Murâd Bahş*(22) övülmektedir. O, babası Sultan Yâkub'un "*penah-ı islâm*", "*Şâh-ı âdil*" ve "*Sultan*" unvanlarına koşut unvanlar taşımaktadır.(23) Ayrıca, Sultan Yakub'un da "... *Sultân-ı selâtin-i A'rab ve'l Acem*" olarak anıldığı da bilinmektedir.(24) Akkoyunlu hükümdar sikkelerinde ise "*Sultân-ı âdil*", değişmez bir unvan olarak görülmektedir.(25) Sultan Murad'la ilgili iki önemli unvan; "*Mekke ve Medine'nin şehinşahu*", "*Türk, Arap, Acem penâhi*"dır. J.E. Woods'un Akkoyunlular eserinde vurgulandığı üzere, Uzun Hasan'ın ve ardalarının Mekke ve Medine üzerinde bir himaye kurma konusunda, Memlûkler'e karşı uzun bir mücadele sürdürdükleri gerçektir. Sultan Murâd'ın da aynı savı gütmesi doğaldır. Türklerin, Arapların ve Acemlerin iç içe yaşadıkları Irak-ı Arap, Irak-ı Acem, Türkmen (Musul ve Kerkük) bölgelerinin hükümdarı olduğu için de ikinci unvanı doğrudur.

Elimizdeki bu Akkoyunlu/Bayındır nüshasının sâkinâmesi 41

beyittir. Oysa bilinen öteki yazmalarda bu bölüme,

"tuğra-yı misâli Al-i Osman/Sultan-ı sipeli-şiken Süleyman" beytinin eklendiği görülmektedir. İlâve olarak *"Bu kaside Hazret-i Padişah şânındadır"* başlıklı (mefâîlün/mefâîlün/mefâîlün/mefâîlün) vezinli uzun bir kaside daha konmuştur. Bu da bizdeki nüsha da bulunmamaktadır.

Mesnevîde övülen diğer kişi Veys, 17. varakta başlayan *"Bu sebeb-i nazm-ı kitabdır ve ba'is-i irtikâb-ı a'zabdır"* başlıklı ikinci sakînâmede geçer. Bilinen nüshalardaki *"Bu Saadetlü Beg Hazretlerinin medhüdir"* ara başlığına yer verilmeksizin,

*Yetmez mi sanâ Emir-i kâmil/Serdar-ı zamâne Veys-i Âdil
Ol bahr-i a'tâ vü kân-ı eltâf/Kim şânına geldi a'dl ü insâf
Serdârı muazzam ü mükerrem/Cânane-i mülk ü cân-ı a'lem*

dizeleriyle övülmektedir. Veys-i Âdil, Osmanlılarda kullanılmayan *"serdâr-ı muazzam"* unvanını taşımaktadır. Kuşkusuz bu zat, Akkoyunlu Sultan-ı Murad-Bahş'ın hükümdarlığını destekleyen, Akkoyunlu ümerâsındandı. Fakat o da isim benzerliği ve rastlantılarla bir iltibasa kurban gitmiştir.(26)

Yazmanın muhtelif sayfalarına baz mühürler basılmıştır. 36, 56, 65, 86, 92, 93, 98, 99, 100. yapraklardakiler, oval biçimli, çapı 12-13 mm olan, yazı yüzeyi ikiye ayrılmış örnekler verir. Yukarıda *"bende-i şâh-ı velâyet"* ortak ibaresi(27), altındaki tam okunamayan künyelerden ise *"Mirzâ"*, *"İbrahim"*, *"Kasun"*(?) adlarını hatırlatan sözcükler çıkartılabilmektedir. Daha kolay okunabilen ikinci bir mühür, sâdece 7. yaprağın arka boş sayfasına dört kez basılmış olup *"Çâker-i Âl-i Mirzâ Kulî"* ibaresini içermektedir. Fakat asıl önemli başka bir kayıt, 86. yapraktaki mührün üstüne *"Mühr-i Bâyındır"*, altına da *"mühr"* yazılarak konduğu gibi, 130. yaprağın yukarisına da *"Kitâb-ı Bâyındır Begân"* yazılmıştır. Tüm bunlar, mühürlerin Bâyındır Beylerine, kitabın da yine onlara ait olduğunu kanıtlamaktadır. 126. yaprakta ise daha otantik değerinde bir derkenar bulunmaktadır. Burada, Bayındırhıların *Ahmedîler* kolun-

dan bir aileye ilişkin bir paylaşım tutanağı okunmaktadır: “*Dernezd-i Cemaat-i Ahmediyye*”den, “*Velithân*”a, “*Mevlâ Kulî*”ye, “*Şah Budak*”a, “*Şah Mevdud*”a, “*Ağasultan*”a ilişkin hisse oranları gösterilmiştir.(28)

Daha ilginç olarak Akkoyunlulara ait amblem, 6. ve 53. yaprakların boş yüzlerine basit bir basımaresim tekniğiyle işlenmiştir. Bu amblem, ejder ve kuş başlarıyla sonuçlanan uzantıları ve genel karakteri ile Topkapı Sarayı’nda muhafaza edilen Akkoyunlu bayrağındaki(29) motifin bir benzeri olup çift başlı Selçuklu Mengücekli kuşlarını da hatırlatmaktadır.

Nihayet 102. yapraktaki boş kısma yine soluk bir basma tekniğiyle soluk bir aslan resmi işlenmiştir. Bu, Mecnûn’un çölde aslanlarla arkadaşlık ettiğini anlatan dizelere yakın düşmekle birlikte, aslan figürünün İran kültüründeki ve Şîlik inancındaki yeri bakımından da dikkate değer bulunabilir.

Sonuç olarak, Akkoyunlu tarihi, Fuzulî’nin yaşamı, Leylâ vü Mecnun Mesnevîsi ve kültür dünyamız açılarından birinci derecede değer arzeden bu nâdir eserin tenkitli ve karşılaştırmalı bir basımı gerçekleştirildiğinde, daha kapsamlı değerlendirmeler mümkün olacaktır.

Notlar

(1) Hâce Tâc Selmânî-i İsfihânî'nin (ölm. 1491) belirli kurallar koyarak geliştirdiği ta'lik, Akkoyunlu sarayında, Hâce Ebu'l-Hayy Münşî-i Esterâbâdî (ölm. 1501) tarafından bir sanat yazısı karakterine kavuşturulmuş; Safevîler döneminde İhtiyârüddin Münşî'nin (ölm. 1582) kalemiyle de doruğa ulaşmıştır. Eserin yazısı, bu gelişme sürecinin ilk dönemine bir örnektir.

(2) Eserin 25 Ocak 1989 tarihinde Süleymaniye Kütüphanesindeki incelenmesinde, bu nüshada kullanılan sürh'ün, 16. yüzyıla gelinmezden önce kaybolduğu, bu bakımdan eserin en geç, 16. yy'ın ilk birkaç yılı zarfında yazılmış olabileceği; hat karakterinin, kullanılan kâğıdın da bunu doğruladığı anlaşılmıştır.

(3) Prof. Dr. Günay Kut'un, 25 Ocak 1989 tarihinde Süleymaniye Kütüphanesinde yaptığı inceleme sonunda belirttiği görüş.

(4) Dr. Filiz Çağman'ın, Topkapı Sarayı Kütüphanesinde 17 Ocak 1989 tarihindeki incelemeden sonra ifade ettiği görüş.

(5) Orhan Şaik Gökyay'ın, Günay Kut'un ve Muammer Ülker'in katılımları ile 17 Şubat 1989 tarihinde Süleymaniye Kütüphanesinde yapılan ortak inceleme; İsmail Günay Paksoy ve Havva Koç'un 22 Aralık 1992 tarihinde İstanbul Arkeoloji Müzeleri Kütüphanesinde yaptıkları inceleme sonunda belirtilen görüşler.

(6) Bu mühürler, yukarıda (5) numaralı notta sözü edilen incelemeler sırasında okunmuştur.

(7) Bknz. Dr. Müjgân Cunbur, Fuzulî Hakkında Bir Bibliyog-

rafya Denemesi, Maarif Vekâleti, Maarif Basımevi İstanbul 1956. Sayfa 50 vdd.

(8) Uzun Hasan'ın kütüphanesindeki görevliler 58 kişiydi. Oğlu Yakub da bilgin, yazar ve şairleri himâye etmiş, birçok değerli eserin yazımına imkân vermiştir. Akkoyunlular'ın kitaba, yazara ve şairlere değer verişleri, devletin yıkılışına kadar sürmüştür. Mardin'de hükümet eden Kasım bin Cihangir'in de bir kütüphanesi vardı. (Bknz. İ. H. Uzunçarşılı, Anadolu beylikleri ve Akkoyunlu Karakoyunlu Devletleri, T.T.K. Ankara 1969 Sayfa 224 vdd.)

(9) Fuzulî'nin biyografisine kaynaklık edebilecek Şuarâ tezkireleri şunlardır: Tezkire-i Lâtîfî (Hicrî 935-M.1528), İkdâm Kütüb-hânesi İstanbul 1314. Sayfa 265 (Fuzulî-i Bağdadî -Bu devir şuarâsındandır. Nevaî tarzına karib bir tarz-ı dil-firib ve üslûb-u a'cibi vardır. Tarzında mübdî' ve tarikinde muhterîdir.); Tezkire-i Sehî (H. 955-M. 1548)'de Fuzulî adı geçmez. Ahdî Tezkiresinde de (H. 971-M. 1563) Fuzulî'ye yer verilmemiştir. Aşık Çelebi Tezkiresi (H. 974-M. 1566) İstanbul Millet Kütüphanesi A.E. Tarih 772 kayıt numaralı nüshada, varak 262/b'de Fuzulî için uzun bir bölüm ayrılmıştır. Bağdatlı olduğu o bölge şairlerinin üstadı sayıldığı, Bağdat ve Diyarbakır bölgelerinin şarkılarının kendisine ait olduğu; kimler için kasideler yazdığı (Kanunî, İbrahim Paşa, Kadri Efendi vs.) açıklanmış şiirlerinden örnekler verilmiştir. Bu yazmada Fuzulî'nin bir de önünde ağaçlar, arkasında dağ, beyaz sarıklı, mor cübbeli, beyaz sakallı, elinde kitap, minyatürü vardır. Kınalızâde Hasan Çelebi'nin Tezkiret'üş-Şuarâ'sında (H. 994M. 1585) Lâtîfî Tezkiresindeki bilgi tekrarlanmış, şiirlerinden örnekler verilmiştir. (İ. Kutluk'un yayına hazırladığı, T.K.K. yayını Ankara 1981. Cilt 2 sayfa 758-760) Beyânî (ölm. H. 1031-M. 1621) Tezkiret'üş-Şuarâ-i Beyânî'de (Millet Ktp. No: 757, vrk. 74/ab, 75/a) de Lâtîfî'deki bilgi yinelenmiş, diğer tezkirelerdeki şiirleri ve bunların değerlendirilmesi kullanılmıştır. Riyazî'nin Tezkire-i Şuarây-ı Riyaz'ında (H. 1018-M.1609) (Millet Ktp. No: 765, vrk 104/b) "Bağdad nevahisinden Kerbelâ'da vücuda gelmiştir" denilmekte, yine önceki tezkirelerdeki "tarzı Nevaî'de bir tarz-ı neva'yin tizre" şiirler

söylediği değerlendirmesi yinelenmiştir. Ayrıca, hamse sahibi olduğu, ölümü için “geçdi Fuzulî” (Hicrî 963) tarihinin düşürüldüğü belirtilmiştir.

Fuzulî'nin yaşamıyla ilgili birtakım belgeleri vermesi bakımından Prof.Dr. Abdülkadir Karahan'ın Fuzulî'nin Mektupları (Horoz Basımevi İstanbul 1948) adlı eseri önemlidir. Karahan, “Fuzulî” maddesinde de (Meydan Larousse C.4. sayfa 884) şairin künyesini Mehmed bin Süleyman, doğum tarihini “1480 ? Kerbelâ?” olarak göstermiştir. Akkoyunlular devrinde, Irak-ı Arab'da yaşadığını, Uzun-Hasan'ın torunu Elvend Bey'e (ölm. 1504) bir kaside yazdığını da açıklar. Fuzulî'nin yaşamı için ayrıca bknz. Fuad Köprülü “Fuzulî” (İA, Cilt 4 sayfa 686 vdd) Ali Genceli “Büyük Şair Fuzulî'nin Kimliği” (Fuzulî, Hadikat'üs-Süeda, Saadete Erenlerin Bahçesi veya Kerbelâ Şehidlerinin Bahçesi, Hzl. M. F. Gürtunca, Ülkü Kitap Yurdu, İstanbul 1971, sayfa 585 vdd)

(10) Bknz. Şevket Kutkan “Fuzulî Bağdadî mi?, Kerküklü Fuzulî mi?” Millî Kültür Dergisi Ocak 1977. Bu yazı içinde yer alan, Mevlâ Kulî tarafından istinsah edilmiş Fuzulî' divânının bir sayfasına ait fotoğraf, elimizdeki Leylâ vü Mecnun nüshasının ta'lik yazısına çok benzeyen bir karakter yansıtmaktadır. Şevket Kutkan, bu divanın o dönemlerde Kerkük'te yazıldığını belirtmektedir.

(11) Leylâ vü Mecnûn mesnevîsinin Topkapı Sarayı Kütüphanesi Revan Kitapları arasında yer alan 851, 852, 853 numaralı yazma nüshaları tarafımızdan incelendiği gibi; Müjgân Cunbur'un “Fuzulî'ye dair Tavsîfi Bibliyografya” makalesinde (Unesco, Fuzulî ve Leylâ ve Mecnun İstanbul Maarif Basımevi 1959, sayfa 117-125) işaret ettiği, 1848-1957 yılları arasında yayınlanmış, beşi külliyat kapsamında, dokuzu müstakil, yerli ve yabancı Leylâ ve Mecnun metinleri de yine tarafımızdan incelenmiştir.

Tahir Olgun, “Fuzulî Leylâ ve Mecnûn Manzumesini Niçin Yazmıştı?” (Yücel Aylık Sanat ve Fikir Mecmuası, Cilt 2, sayı 11 ve 12 İstanbul 2. Kânun-Şubat 1936) başlıklı yazısında, Fuzulî ile Taşlıcalı Yahya ve Hayalî Beylerin, Dicle kenarındaki söyleşilerini, sanki izlemiş gibi anlatır! Fuzulî'nin, adı geçenlerle görüştüğü-

ne delil, “su” redifli kasidesine bu iki İstanbul şairinin birer nazire yazmış olmaları gösterilir. Doç.Dr. Hüseyin Ayan, Fuzulî, Leylâ vü Mecnûn’da (Dergâh Yayınları, İstanbul 1981, sayfa 9 vdd) Fuzulî’nin, bu eserini, Taşlıçalı Yahya ve Hayalî Beylerin teşvikiyle yazdığını belirtip

“Bir niçe zarif-i Hıttâ-i Rum/Rumî ki didük kazıyye mâ’lûm...
“Leylî vü Mecnûn Acem’de çokdur/Etrâkde ol fesâne yokdur
Takrire getür bu dâsîtânı/Kıl tâze bu eski bustânı”

dizelerini kanıt gösterir. (Ba yakıştırma H. Ayan’ı önceleyenlerce de mütemadiyen tekrarlanmıştır.)

(12) Ağâh Sırrı Levend, “Fuzulî Akkoyunlu mudur?” (Şadırvan Haftalık Sanat Dergisi, Vatan Neşriyatı Cilt 1, sayı 1 Nisan 1949 İstanbul)

(13) Doç. Dr. Hasibe Mazioğlu, “Fuzulî Kimleri Övmüştür?” (Unesco, Fuzulî ve Leyla ve Mecnun, İst. 1959, sayfa 59 vdd). Mazioğlu, Fuzulî ve Türkçe Divanından Seçmeler (Kültür ve Turizm Bakanlığı yayını Ankara 1986) adlı kitabında da “1504’te ölen Elvend Bey için kaside yazdığına göre o sırada 20-25 yaşlarında olduğu düşünülürse Fuzulî’nin 1480 civarında doğduğu söylenebilir” demektedir.

(14) Dr. Abdülkadir Karahan, Fuzulî’nin Mektupları (Horoz Basımevi, İstanbul 1948) Sayfa 9 vdd.’nda “Fuzulî’nin en çok takdir gördüğü zamanlar, Safevî idaresi zamanında Musullu İbrahim Paşanın Bağdat valiliği ve Osmanlıların hakimiyetini müteakip de Üveys ve bilhassa Ayas Paşaların beylerbeylikleri zamanıdır” demektedir, Fuzulî’nin büyük lütuf ve ihsanlar görmediğini, bunu Leylâ vü Mecnun’nun muhtelif beyitlerinde ve sakinâmede vurguladığını belirtmekte ayrıca bu eserini Osmanlı paşası Üveys’e ithaf ettiğini bildirmektedir.

(15) A. Karahan, a.g.e. sayfa 9

(16) Nizamî, Leylâ ile Mecnûn (Çev. A. Nihat Tarlan) Devlet Kitapları, M.E. Basımevi İstanbul 1985. sayfa 28 vdd.

(17) Agâh Sırrı Levend, Ali Şir Nevâî I. Cilt, Hayatı, Sanatı ve Kişiliği. Türk Dil Kurumu yayını. T.T.K. Basımevi Ankara 1965 sayfa 118

(18) Bu giriş, Necmettin Halil Onan'ın, muhtelif yazma nüshaları karşılaştırarak hazırladığı Leylâ ile Mecnun'da (Maarif Vekaleti yayını, Maarif Basımevi İstanbul 1956) "Bu Padişah-ı İslâmın düâ-yı devletidür ve Kahraman-ı enamun sena-yı şevketidür" olarak istinsahçıların uydurduğu biçimdedir.(Sayfa 37)

(19) N.H. Onan, a.g.e.'de bu dizeyi "Sultan-ı murad-bahş-ı âdil" imlâsıyla vermiştir. Bundan sağlam ve sağlıklı bir anlam çıkartmak mümkün değildir. (Herhalde, muradın sultanı, âdil bahşeden? olabilir.)

(20) Bu bölümdeki dizeler, N.H. Onan'ın hazırladığı metindeki aynı dizelerle karşılaştırıldığında ortaya çıkan farklara, -bu yazının amacı dışında olduğundan- değinilmemiştir. Ancak, diğer bilinen yazmalardaki "Tuğrâ-yı misâl-i Al-i Osman(Sultan-ı sipeh-şiken Süleyman" dizelerinin bu yeni nüshada bulunmadığı görülmektedir. Yazıcılar, veyâ bizzat Fuzulî, bu beyti, sakinâmeye sonradan sokarak ithaf yönünü Kanunî'ye çevirmişlerdir.

(21) Sultan Murad için bknz. bu kitabın Beşinci Bölümü-Üçlü Paylaşım ve İsmail Safevî'nin Yükselişi kısmı. Bu kısmın 123, 134-137. notları. Ayrıca, M. Halil Yınanç'ın "Akkoyunlular" makalesi (İA, Cilt I, sayfa 262), Z. Velidi Togan'ın Umumi Türk Tarihine Giriş (İstanbul 1946, Cilt I, sayfa 357), İ. H. Uzunçarşılı, Anadolu Beylikleri ve Akkoyunlu Karakoyunlu Devletleri, sayfa 196-197)

(22) Bir ön ad'a bağlı benzeri özel isimler çoktur: Dâver-Bahş, Nur-Bahş, Murad-bahş... Bu adlar, Akkoyunlular'da olduğu gibi, Bâbürlülük'te de kullanılmıştır.

(23) Sultan Yakub'un bu unvanları, dönemini anlatan kaynaklarda geçtiği gibi, Câmî'nin Heft Evreng (Yayınlayan M. Müderis Gilânî, Tahran 1337/1958, sayfa 314-25)'de, Çemişgezek'deki Hamam-ı Atik'in kitâbesinde (Metin Sözen Anadolu'da Akkoyunlu Mimarisi, sayfa 162)de okunmuştur.

(24) Metin Sözen'in a.g.e: sayfa 162.

(25) İ.H. Uzunçarşılı, Osmanlı Devleti Teşkilâtına Medhal, 2. Baskı T.T.K. Ankara 1970. Sayfa 272; W. Hinz, Uzun Hasan ve Cüneyd (T.Bıyıklıoğlu çevirisi) sayfa 90-91

(26) M. Süreyya, Sicill-i Osmanî Cilt I. Matbaa-yi Âmire İstanbul 1308, sayfa 445 (Üveys Paşa: Sultan Selim Han'ın kölesi, Bıyıklı Mehmed Paşa'nın kardeşidir. Onun şehadetinden sonra yükselecek ümerâdan oldu. 1533'ten sonra Bağdat ve Halep Beylerbeyi atandı. 1545'te Yemen Beylerbeyi iken bir eşkıya tarafından öldürüldü. Öfkeli, sert ve içkiye düşküdü. Bu yüzden Bıyıklı Mehmed Paşa düzeyinde başarılı olamamıştır.) Kanaatimizce gerek Sicil'de bu şekilde tanıtılan, gerekse Peçevî Tarihi'nde (Cilt 2, sayfa 32, İstanbul 1283) adı geçen Üveys Paşa ile Fuzulî'nin övdüğü Serdarı Muazzam Veys Beğ, başka başka kişilerdir.

(27) Bu ibare, Şah Abbas I'in (1586-1627), Hicrî 1036 (1626) tarihli sikkesinde de aynen yer almıştır. Sonraki Safevî para ve mühürlerinde de sıkça görülür. (Bknz. İbrahim-Cevriye Artuk, İstanbul Arkeoloji Müzeleri Teşhirdeki İslâmî Sikkeler Kataloğu Cilt 2 1974. sayfa 852 vdd.)

(28) Bu kaydın bazı kelimeleri tam okunamamıştır. Bununla birlikte Ahmediye Cemaatinden Hicri 1120 yılında ölen Tâcim Ağa'nın varislerine ait hisse oranları gösterilmiştir.

(29) Uzun Hasan'a ait olup Topkapı Sarayında muhafaza edilen bayrak, İ.H. Uzunçarşılı'nın Anadolu Beylikleri ve Akkoyunlu Karakoyunlu Devletleri kitabında (sayfa 198) tanıtılmıştır. Bayrağın resmi, bu kitabın kapağında ve fotoğraflar kısmında vardır.

بر خبر و نی ایلیموب جراح
دوشنردی اولردوشن خیاله
جان کوز کوسینه سالوردی اول زنگ
اول نیده چکردی رخت فی الحال
اول نقش خبا لیده شکیا
اونک الی اشکی ایلدیر خون
مژگانی دو کر لای اشک سیله
کر ریشیه چک لردی کو هر

اول ترک قلب نشاط و رحمت
ایلردی بهانه ایلدنا له
مژله فاشه دیرسه و سمن زنگ
مژله بوزه نوبه نیلکدن خال
مژله ده خیال نقش دیبا
مژله زنگ الی خناده کلکون
نه ایلکنده نه ایلکده بیلی
مژله قیلوب آرزوی تیلور

Yazma Leylâ vü Mecnûn nüshalarının en eskisi, aynı zamanda Akkoyunlu/Bayındır Beylerine ait olan eserin 57/b sayfasının üst sağ köşesindeki "mühr-i Bayındır" kaydı ile "bende-i Şâh-ı velâyet..." sözcükleri okunan mühür. (Yazma, Necdet Sakaoğlu'nun kütüphanesindedir)

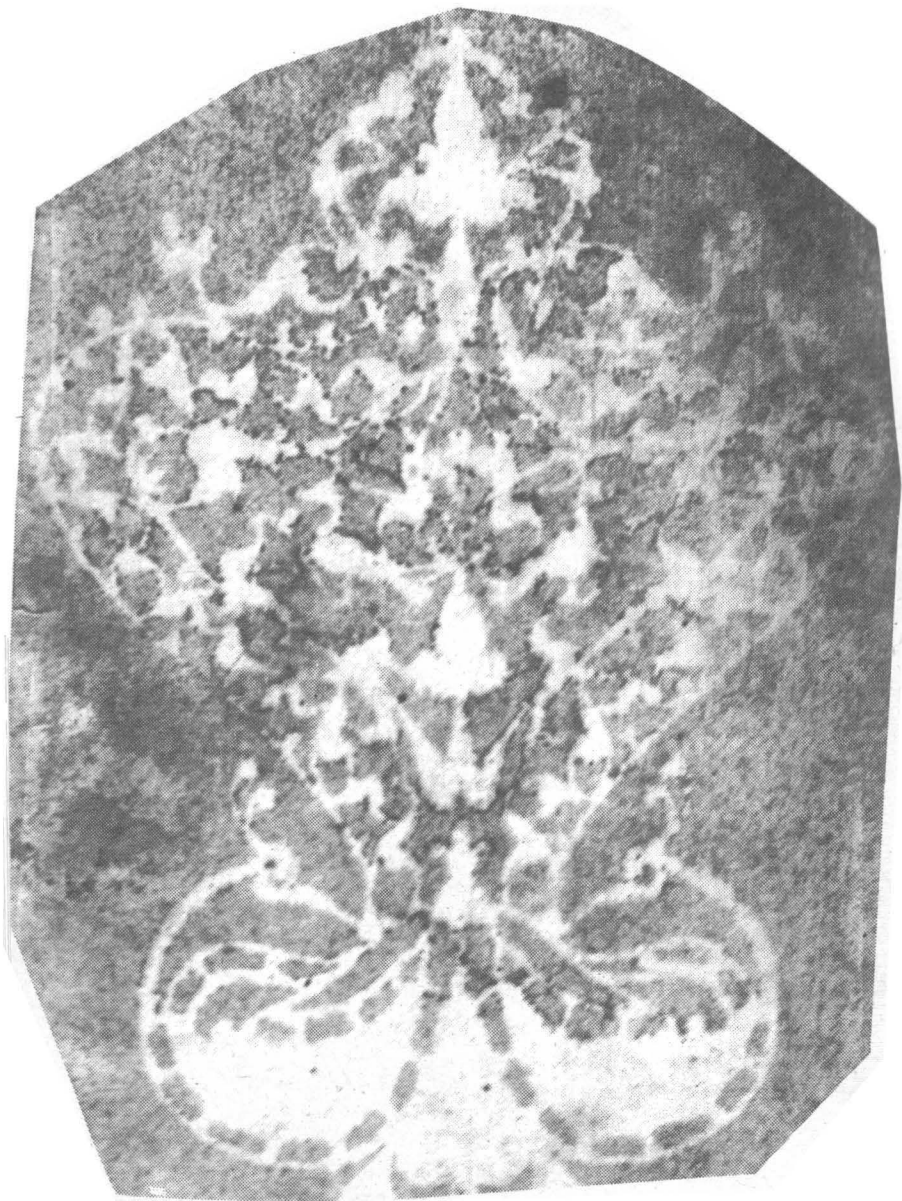

Akkoyunlu/Bayındır Beylerine ait yazma Leylâ vü Mecnûn'un 6/b sayfasındaki Akkoyunlu amblemi



Akkoyunlu/Bayındır Beylerine ait yazına Leylâ vü Mecnûn'un, 102/b sayfasındaki aslan figürü

UZUN HASAN, SULTAN YAKUB VE ŞAH İSMAIL
DÖNEMLERİNİN AYDINLAR ZÜMRESİ
(Necdet SAKAOĞLU)

Akkoyunlu Tarihi ile Şah İsmail'in ölümünden bir yıl önceye (Hicrî 930-Milâdî 1523) kadarki Safevî tarihini içeren yazma bir eserin noksan bir nüshası kütüphanemizde bulunmaktadır. İki cilt olduğu anlaşılan bu tarihin elimizdeki parçası, Hicrî 919-930 (Milâdi: 1518-1523) yılları vak'alarını, aşağıda özetini vereceğimiz "*Bu makale Akkoyunlu pâdişahlarının mu'asırı ve Şah İsmail'in zamânı saltanatında iktisab-ı fazl u kemâl eyleyen ba'zı sâdât-ı kirâm ve u'lemâ ve fuzalânın ahvâli beyânındadır. Ezciimle Emir Hasan Big ve Ya'kub Mirzâ'nın zamân-ı saltanatlarında vâki olan zümre-i fuzalânın dânişveri ve Cenâbı Hayriilbeşer'in evlâdından...*" başlığı altında da 15. yy sonu, 16. yy başı önemli kişilerinin biyografilerini içermektedir. Nihayet, bir son bölümde de "*Hitâm-ı kitâb, rub'u meskîn ve cihân-ı bukelmunun bâ'zı a'câib ve garâbin beyân eyler*" girişi ile "*iklim*"ler ve "*beldeler*" tanıtılmaktadır.

Eserin Farsça aslından, muhtemelen bir Osmanlı tarihçisi tarafından Türkçe'ye çevrilmiş olan elimizdeki nüshanın, baştan ve sondan noksan oluşu sebebiyle bilinen Farsça tarihlerle ilgisi kurulamamıştır. Bunun, dönemin mâlum ve meşhûr vekayinâmelerinden yararlanılarak kaleme alınmış Türkçe özgün bir eser olması da muhtemeldir.

Nüşhânın 43.-52. yapraklarında tanıtılan yaklaşık altmış kişiden çoğunun, Şah İsmail döneminde İmâmiyye Mezhebinin yayılmasına hizmet eden ve bu bakımdan, Akkoyunlu Devletinin çöküşünde de dolaylı olarak rolleri bulunan "seyyid"ler olması dikkati çekmektedir. Biyografiler arasında şairler, münşiler, vak'anüvislerle beraber Celâlüddîn Devvânî, Ehlî-i Şirâzî gibi bilinen bâzı ünlüler için de yeni birtakım bilgiler mevcuttur.

Müderris, kadı, nakib ve seydidlerin, yaşadıkları dönemin siya-

sal ve sosyal yönden karmaşık ortamlarında, kendilerine daha güvenilirlikli ve rahat yaşama koşulları sağlayabilme düşüncesiyle Tebriz, İsfahan, Şiraz, Herat saray çevreleri arasında sık sık yer değiştirdikleri de görülmektedir.

Makalede tanıtılanlar şunlardır (kısaltılmış ve sâdeleştirilmiştir):

Emir Sadriiddin Mehmed el-Hüseyni: Büyük din bilginlerinden olup Gıyastiddin Mansûr'un oğludur. Mevlâna Kıvamüddin Gülbârî'den ders aldı. Şiraz'da yaptırdığı medresesinde ders verirdi. Eserleri, Risâle-i Tahkik-ı l'Imi İsbât-ı Vâcib, Hâşiye-i Şemsiyye, Hâşiye-i Metâli', Hâşiye-i Tecrid'dir. Yakub Mirzâ'nın vefatından (1490) bir süre sonra öldü. Oğlu Gıyasüddin Mansur da aynı medresede ders vermektedir.

Mevlânâ Celâlüddin Mehmed Devvani: Akli ve nakli bilimlerde otoriterdir. Çağdaşı tüm bilginlerin bir özeti gibiydi. Allame Tusî'nin ve Ebû A'li'nin (İbn Sinâ) sırlarını bilendi. Bir bilim ve fen güneşiydi. Mevlânâ Sa'düddin Es'ad'ın oğludur. Babası, Kâzerun'a bağlı Devvan köyünde yargı ve din işleriyle uğraşmıştı. Devvanî, ilk derslerini babasından aldı. Şiraz'a gelerek Hoca Hüseyin Şah Bekal ve Mevlânâ Bahatüddin Küşkenârî'den yüksek bilgiler edindi. Bu adı geçenler, (Akkoyunlu) Mirzâ Mehmed Baysungur dönemi (1490-1493) bilginlerindedir. Ayrıca, Tevâli' üzerine faydalı bir şerhi bulunan Mevlâna Hüsamüddin Gülbârî'nin derslerine de devam etti. İlm-i hadis bilgini Şeyh Sâfiyüddin Abdülhayy'ın hizmetinde bulundu. Emir Hasan Big ve Yakub Mirzâ'nın mutlu saltanat yıllarında, l'rakeyn, Rum, Azerbaycan, Hürmüz, Kirman, German, Horasan ve diğer memleketlerden bilginler, noksanlarını tamamlamak için kendisine başvuruydular. Gençliğinde, Emirzâde Yusuf bin Mirzâ Şah'ın sadaret divanında bir süre görev aldı. Sonra çekilerek bir dârüleytam olan Medrese-i Sekh'de ders vermeye başladı. Akkoyunlu Padişahlarının saltanatları boyunca, Fars ülkelerinin kazâ (yargı) mansıbı kendisine aitti. Her gün dersten sonra yargı işlerine bakardı. Orta yaşlarında iken Ali Kuşçî'nin Tecrid üzerine olan şerhine, önemli bir hâşiye yazdı. Ali Kuşçî'nin çok beğendiği bu hâşiyyeye karşılık, aynı konuda, Sadriiddin Meh-

ined de bir başka hâşiye yazarak Devvânî'nin görüşlerine itiraz etti. Bu alandaki tartışmalar, Şiraz Valilerinin meclislerinde yıllarca sürmüştür. Hikmete ilişkin Risale-i Zevrâ adlı eseri konusunda Hondmîr “Şeyh Mecdüddin Kirmânî'den dinledim. Mevlânâ Celâleddin Devvânî, Nefes'e gitmiş; Hz. Ali'nin türbesinde, bu risaleyi ayak üzerinde bir günde yazmış. Bundan dolayı Risâle-i Zervâ denmiş” demektedir. Daha sonra buna bir de şerh yazmıştır. Diğer bir eseri Şerh-i Heyakil'dir. Hikmet ilminde Şeyh Şehabeddin Maktul'ün bu addaki eserinin şerhidir. Risâle-i İsbât-ı Vâcid ile Ahlâk-ı Celâliyye, Ahlâk-ı Nasrî'ye eş düzeyde eserlerdir. Devvânî'nin öteki eserleri, Cevâşî, Hâşiye-i Şemsiyye, Hâşiye-i Metâlî', Hâşiye-i Envâr-ı Şâfi'yye'dir. Rüstem Padişah'ın (1493-1497) öldürülmesinden az bir zaman sonra, yetmiş yaşını aşkın olarak ölmüştür. İki oğlundan Emir Sa'üddin, hâlâ Şiraz'da öğrenci yetiştirmektedir. Diğeri Mevlânâ Abdülhâdî, babasından önce ölmüştür.

Mevlânâ İmamüddin Ebu Zeyd: Devvânî ile çağdaş Şirazlı bilginlerdendir. Yakub Mirza döneminde (1478-1490) ölmüştür.

Mevlânâ Şerefüddin Şifengi: Mevlânâ Muhyiddin ve Mevlâna Kıvamüddin Gülbârî'nin öğrencisi oldu. Vaizlik etti. Çeşitli konulardaki fetvaları ile ünlenmiş; Kur'an âyetlerindeki mucizeleri tefsir etmiştir. Eserleri, Şerh-i Muharrer, Şerh-i Erşad, Tabsir-i Şâfi'yye'dir. H. 907 (1501) yılında Hürmüz'de öldü. Oğulları Mevlânâ Mürşiddin Abdullah, Mevlânâ Sadrüddin Mehmed'dir.

Mevlânâ Mürşideddin Abdullah: Hakan Mansur Sultan Hüseyin Mirzâ'nın (1470-1506) saltanatının sonlarına doğru Şiraz'dan Herat'a geldi. İhlâsiyye Medresesinde ders verdi. Emir Nizamüddin Ali Şîr'in himayesini gördü. Hakan Mansur'un annesinin yaptırdığı medresede de dersler vermiştir. Emir Necmüddin Mes'ud-i Sâni, Mâverâünnehir'e giderken bunu ve Sadrüddin Mehmed'i, birtakım işlerin görülmesi için yanına almıştı. Gacdivan savaşında öldü.

Mevlâna Ehl-i Şirazi: Şâir, fen bilgini, yazardır. Hoca Süleymân Sâvecî'nin kasidesini yorumlamış; onun bir şiirini, Ali Şîr Nevâî'yi öven dizelerle zenginleştirmiştir. Şiraz'dan Herat'a göç-

müş, burada büyük saygı görmüştür.

Emir Habibullah: Dönemin saygın bilginlerinden Emir Şerefüddin A'li Cürçânî'nin torunudur. Sultan Selim Han Cenginde (Çaldıran Savaşı-1514) ölen Seyyid Şerefüddin A'li Sadr'ın yeğenidir. Seyyidlerin büyüklerinden olup Şiraz Kadılığı görevinde bulunmuştur.

Seyyid Na'imeddin Ni'metullah-ı Sân': Hz. Peygamber'in soyundandır. Kirman'da öldü.

Emir Tâcüddin Kirman': Büyük seyyidlerdendir.

Mevlânâ Kemalüddin Hüseyin Yezd': Yezd kadılığı yapmıştır. Hz. Ali'nin düzenlediği Divân-ı Keramet'i şerh etti. Kâfiye, Hidâyei Hikmet, Tevâli', Şemsiyye üzerlerine de hâşiyeleri vardır. İnşâ kurallarına bir düzen vermiştir. Muammâ konusundaki risâlesi çok beğenilir. Devletşahî'nin ilk zamanlarında, birkaç gün sorgulandıktan sonra idam edilmiştir.

Emir Gıyasüddin Mehmed: İsfahan seyyidlerindendir. Söz ve konuşma ustası olup Şah-ı Cem-cah'ın (Şah İsmail) (1501-1524) ilk yıllarında, birtakım uygunsuz işlerden dolayı suçlanmış ve idam edilmiştir.

Hoca Mevlâna-yı İsfahan': Seçkin kişiliğinin yanında yetkin bir Hadis uzmanı olarak tanınmıştır. Yakub Mirzâ'nın vak'anüvisidir. Döneminin olaylarını üstün bir anlatımla kaleme almıştır. Şah İsmail ortaya çıkınca, İmamiyye Mezhebine o kadar saygı göstermemiş; Azerbaycan'da, Hüseyin Mirzâ'nın ve oğullarının destek ve iyiliğini görmüştür. Mehmed Han Şeybanî, Horasan'ı istilâ edince kendisine iltifatta bulunmuştu. Ancak, Ehl-i Beyt'e gereği gibi sevgi beslemediğinden ve çoğu zaman da sövdüğünden, Mehmed Han Vak'asından (1510) sonra Mâveraünnehir'e göçtü. Hicrî 927 yılı Cemaziyülevvelinin 5. günü (1521) Buhara'da öldü. (Bu zât, Fazlullah bin Ruzbehan el-İsfahanî adıyla bilinen, Târih-i âle-mârâ-yı Eminî'nin yazarıdır)

Seyyid Kıvamüddin Hüseyin: İsfahanlı büyük nakiblerdendir. Bilim ışığı, söz ve düşünce sahibi, olgun bir kişidir. Şah İsmail'in, bayrağını Horasan sınırına çektiği sene, onun maiyyetine girdi.

Horasan'ın fethinden sonra Kubbet'ül-islâm olan Belh'e gitti. Orada, din işlerini İmamiyye Mezhebine göre düzene koydu. İsfahan'a dönünce kadıasker oldu.

Seyyid Mu'ziddin Mehmed: Şah zamanında fetvâ makamında bulundu. Eimme-i l'zâm (Büyük İmamlar) Mezhebi yolunda fetvâ vermek konusunda dikkat göstermiştir.

Mevlânâ Nureddin Mehmed: Şah İsmail döneminde İsfahan Kadılığı kendisine verilmiştir.

Emir İsmail Şenbi-i Gazâni: Erdemli kişilerden olup Şah İsmail'in ilk yıllarında ölmüştür.

Emir Abdülvahhab: Azerbaycan seyyidlerindendir. Yakub Mirza'nın zamanında Şeyhüislamdı. Şah İsmail ortaya çıkınca korktu ve Tebriz'den Herat'a kaçtı. Hakan Mansur'un ve oğullarının yardımını gördü. Hakan Mansur ölünce (1506) Bedi-üz-Zaman Mirzâ'dan izin alarak Azerbaycan'a döndü. Şah İsmail'den yakınlık gördü. H. 921 (1515) yılında elçilik hizmetiyle Sultan Selim katına gönderildi. Dönmesine izin verilmeyerek şimdiye değin tutsaktır.

Şeyh Su'nullah: Yakub Mirzâ'nın ilk yıllarından H. 930'a (1523) değin Tebriz'de şeyhti.

Kadı Müsafir: Şah İsmail dönemi Tebriz Kadısıdır.

Kadı Şeyhim: Bilgindir. Nasrîyye Medresesinin müderrisi ve mütevellisidir.

Kadı Nasrullah Bağdadi: Tebrizli din bilgini.

Mevlânâ Abdüssamed: Azerbaycanlı erdem sahiplerindendir. Gece gündüz içer, bu amaçla meclisler düzenlerdi. Medrese-i Nasrîyye'nin bir sofasında, ayrıca Alişân Medresesinde müderristi.

Mevlânâ Mir Kektâni: Tebrizli tefsir ve meanî bilginlerindedir. Yakub Mirzâ'nın çağdaşıdır. Gençliğinde Herat'a giderek Emir Nizamüddin Ali Şîr'in gözetiminde eğitim görmüştür. Tebriz'e döndükten sonra şiirle de uğraşmıştır.

Şeyh Alâüddin Ali bin Abdülâli: İmamiyye Mezhebi için içti-hatlarda bulunmuştur. Eseri, Hâşiye-i Elfiyye'dir. Bağdad ve Nefes'e de gitmiştir.

Şeyh İbrahim Hilli: Ziraatle geçinir, bir yandan da öğrenci okuturdu.

Seyyid Mehmed Leys: Güzel, ahlâk simgesi bir kişiydi.

Şeyh Zeynüddin Ali: Arap ve Acem bilginlerinin en ünlülerinden ve değerlilerindendir. 928'de (1522) Herat başkentini onurlandırdı. Durmuş Han'dan saygı ve yakınlık gördü. Fetva ve kazâ (yargıçlık) görevleri aldı. İki yıl sonra memleketine döndü ve Arabistan'a gitti.

Seyyid Ni'metullah: Hille seyyidlerinden ve bilginlerindedir. H. 929 (1523) yılı sonunda Herat'a gitti. Orada Şeyh Zeynüddin Ali'nin sohbetlerine devam etmiştir.

Kadı Ziyaüddin: Arabistan'a gitmiştir.

Kadı Ziyaüddin Nurullah: Kadı Derviş Mehmed bin Vezir Hoca Şükrullah'ın oğlu, Kadı Alişan'ın yeğenidir. Emir Han'ın hükümeti zamanında Herat kadısıydı. H. 927 (1521) yılı Şaban ayında, doksan yaşında öldü.

Emir Mahzum: Yukarıdaki oğludur.

Kadı Abdurrahman: Kadı Nurullah'ın kardeşidir. Şah İsmail'in saltanatında yirmi sene kadar Tebriz'de kadıaskerlik yaptı H. 929'da (1523) öldü. Mansıbı oğlu Gıyasüddin Süşrullah'a verildi.

Mevlâna Derviş Deheki: Kazvinlidir. Asıl mesleği tuğlacılıktı. Emir Nizamüddin Ali Şîr, Mecâlis'ün-Nefais adlı eserinde "Ben şairlerin ahvalini öğrendiğimden bu yana, Irak'dan yetişenler arasında Deheki'nin nazmına uygun yazanı görmedim" demiştir.

Mevlânâ Şhidi: Kum şairlerindedir. Hezeliyat türünden şiirleri vardır. Nazımı güçlüdür.

Mevlânâ Şemseddin Hufri: Fars ilinin erdemlilerinden olup Kâşan'da yaşamıştır. 930 yılı (1523-24) başında, biri Sure-i Fâtiha'yı kerimin tefsirine, diğeri de Hadis-i Erbain'in şerhine ilişkin iki risale yazmıştır. Bunları, Herat'a götürüp hükümdara takdim etmiştir.

Seyyid Cafer: Seyyid Muhammed Nûrbahş'ın oğludur. Sultan Hüseyin Mirzâ'nın zamanında Herat'a geldi. Padişahla ve vezirleriyle görüşüp tanıştı. Geçimi için beşbin dinar ve ikiyüz çuval erzak tahsis edilmişti.

Şeyh Kasım Nurbahşi: Seyyid Muhammed Nurbahş'ın oğlu, Seyyid Câfer'in küçük kardeşidir. Sultan Hüseyin Mirzâ'nın döne-

minde, Irak'tan Horasan'a göçtü. Sultan'dan yakınlık gördü. Onun ölümünden sonra, Şah Kasım zamanında Irak'a döndü. Rey'e giderek orada yerleşti. Şah İsmail, kendisine yakınlık gösterdi.

Şah Kıvamüddin: Şah Şemsüddin'in oğludur.

Şah Bahaüddeve: Nurbaş'ın oğludur. Hakan Mansur'un son döneminde, Irak'tan Herat'a göçenlerdendir. Efdalüddin Mehmed Kirmanî'nin hangâhına oturdu. Padişah'tan iyilik gördü. Sultan Hüseyin Mirza ölünce Herat karıştı. Bahaüddeve Azerbaycan'a geldi. Şah İsmail'e kapılandı. H. 929'da (1523) memleketi olan Rey'e gitti. Orada, dinsel kin nedeniyle öldürüldü.

Emir Rüküddin Mehmed: Seyyidlerdendir. Nakiblik görevinde bulundu. Doğum yeri olan Esterâbâd'da oturdu. Cürcan'ın bayındırlığı ve gelişmesi için çalıştı.

Emir Kasım Nefefi: Cürcanlı seyyiddir.

Sultan Ali Hıyabani: Esferâyende kadısıdır.

Emir Şemsüddin Ali Sebzâri: Emir Şemsüddin Ali Nakib Nefef-i Kûfi'nin torunudur. Annesi ise, Mirzâ Mahmud Hoca Lak'ın soyundan olup Sultan Seyyid Mirzâ'nın halasının oğludur. Emir Nizâmüddin Abdülkadir'in bana söylediğine göre, Nefef'te karışıklıklar başlayınca Horasan'a göçmüştür. Çok zengindir.

Emir Ebu'l-Kasım: Nişaburlu olup Hakan Mansur'un çağdaşdır.

Emir Feridüddin Câfer: Nişaburlu seyyidlerden olup içkiye ve eğlenceye düşkünlüğüyle ünlenmiştir.

Emirzâde Mehmed: Emir Gıyasüddin Aziz'in büyük oğludur. Hakan Mansur'un çağdaşdır. Meşhed nakiblerinin büyüklerinden olup Mîr Ali Ekber'in, Mirzâ Mehmed'in sohbetlerine katılmıştır. Emir Gıyasüddin Mehmed'in kardeşidir.

Emir Mehmed: Emir Tâcüddin Ayn'ın oğlu olup Meşhed nakiblerindedir. Meşhed'de ve Tus'ta kadılık yaptı.

Emir Nizâmüddin Abdülhayy Esterâbâdi: Babası Gürcan seyyidlerinden olup ihtisap ve kazâ işlerine bakan Seyyid Abdülvehhab'dır. H. 920 (1514)'de Esterâbad'dan Herat'a göçtü. Hakan Mansur'un ilgisini çekti. Gevherşad Ağa'nın Mehdi-yi Ulyâ adlı medresesinde müderrislik etti. Şah İsmail, Horasan'a yürüyünce

saygınlığı arttı. Seyyid Emir Gıyasüddin Mehmed bin Emir Yusuf kadılıktan alınca onun yerine kadı oldu. Bu kitabın yazıldığı tarihte Herat'ta kazâ ve fetvâ işlerine bakmaktaydı.

Emir Nizamüddin Abdülhây Râzi: Halk arasında "Emir Hord" olarak ünlenmiştir. Emir Gıyasüddin Şehid'in kuzenidir. Adı geçen şehit olunca, saraydan ve Durmuş Han'dan koruma görmüştür.

Emir Kemalüddin Hasan el-Hüseyni: Seyyiddir. Cürcanlı olup, Herat kadılığında Emir Nizamüddin Abdülhây'ın ortağıdır. Sultan medreselerinden birisinde sofa dersi vermektedir.

Mevlânâ Nizamüddin Abdül'Ali Bercezi: Aklî ve naklî bilimlerde, hikmette yetkindir. Hoca Hâfız Gıyasüddin'den hadis dersleri almıştır. Mevlânâ Mansur ibn Muinüddin Kâşi'den hikmet, Mevlânâ Kemalüddin Şeyh Hasan Sakvî'den de diğer ilimleri öğrenmiştir. Mevlânâ şeyhülislâm Seyfüddin Ahmed Taftazanî'nin de öğrencisidir. Eserleri, Tezkire-i Tahrir, Hesab-ı Şemsiyye, Zeyci Cedid-i Gürgânî şerhi, U' kud-ı İnşa' risaleleridir.

Emir Nizamüddin Seydi Ahmed: Emir Hadelüddin Mehmed'in oğludur. Bu kitap yazılırken köşesine çekilmiş bulunmaktaydı. Daha önce, Sultaniyye sofalarında ders vermektedir.

Hoca Abdülmü'min ve Hoca Mehmed Mü'min: Şehabüddin Abdullah Mervarid'in oğullarıdır. Dedeleri ise Seyfüddin Muzaffer Şebankâre'dir. Hakan Mansur'un çağdaşlarıdır.

Mirzâ Kasım: Nücum ilminde ve siyakatta üstaddir. Said Sultan Bediüzzaman'ın vezirliğini yaptı.

Mevlânâ Nureddin Mehmed: Mücellât ve Temessukat alanlarında üstaddir. Kadılık yaptı.

Mevlânâ Hüsamüddin Vâiz: Mevlânâ Mehmed bin Hüsamüddin Kuhistânî'nin öğrencisi olup vaizlik yapmıştır.

Mevlânâ Nizamüddin Münşi: Nişaburlu seyyidlerden Ebû Turab'ın oğludur. Ta'lik yazısında üstaddir. Mehmed Han Şeybanî'ye kalem şefliği yapmıştır. Emir Nizamüddin Ali Şir'in medresesinde müderrislik, Merv Kadılığı, Esterabad Medresesi müderrisliği görevlerinde de bulundu.

Mevlânâ Mir Ali: Nesih ve ta'lik yazılarında üstadır.

Mevlânâ Nizamüddin Ahmed Ceylân: Nücum bilginidir.

Ceylan (Gilân)'dan Horasan'a göçmüştür.

در کارائی بسی مرفه باقبال و هنر سی و دانش روشن از نور علم الیقین
تأمی جانش بزرگین یعنی یارب بوتاج و تخت زینت آرتیجی فیروز
بخت اولان شاه کارمفده چوق قلوب اقبالدن کهرس مرفه اقبال
و قلبی علم الیقین نور پله روشن و بتون دنیا بزرگیننده اوله بو متفلاق
قبولی با دشا هر نیک معصری دشا اسماعیلک زمان سلطنتده اکتساب
فضل و محاکماتین بعض سادات کرام و علم و فضلانک احوالی پاننده
از جمله ابرسن پکب و بعقوب میرزا انک زمان سلطنتدن واقع
اولان زمره فضلانک دانشوری و جناب خیرالبشرک اولاد و اولادین
امیر صدرالدین محمد الحسینی بده فخره شیرازده علوم محسوس و مفهومی
تشریح قیام وجود و طبع و وقت ذهن ایله علمای شجرین و فضلی
بناخر نیک ممتاز و ستناسی ایدر چیخاشالدین منصورک و لارشدیدر

¹ Akkoyunlu ve Safevî tarihlerine ilişkin anonim yazmanın "Akkoyunlu padişahları ve Şah İsmâ'il ile çağdaş bilginleri seyidleri tanıtan bölümünün başladığı 22. yaprağından bir bölüm (Yazma, Necdet Sakaoğlu'nun kütüphanesindedir)

Anadolu'da Akkoyunlu Mimarisinden Günümüze Kalan Eserler:*

Kutluk Bey Camisi ve Zâviyesi: Bayburt'un Pulur Bucağı, Sınür köyündedir. Akkoyunluların atası Fahrüddin Kutluk Bey tarafından (ölm. 1389) yaptırılmış; 1550 ve 1676'da yenilenmiş ve minare eklenmiştir. Zâviye bölümü yıkılmış bulunmaktadır.

Pir Ali Bey Câmisi: Bingöl'ün Kiğı İlçesi merkezindedir. Minaresindeki kitâbede, Kutluk Bey oğlu Pîr Ali Bey tarafından 1401'de yaptırıldığı yazılıdır. Minber kitâbesinde ise Pîr Ali Bey'in oğlu Emir Piltân'ın, 1413 yılında, usta Hacı Receb'e minberi yaptırdığı okunmaktadır.

Cihangir Bey Câmisi: Mardin'in Nusaybin ilçesindedir. 1468'den önce Akkoyunlu hükümdarı Cihangir tarafından yaptırılmıştır. Aynı hükümdara ait zâviye ve türbe ise Mardin merkezindedir. İmaret bölümü yıkılmıştır.

Sultan Hasan Câmisi: Urfa merkezinde olup 1463 yılında Akkoyunlu Hükümdarı Uzun Hasan tarafından yaptırılmıştır. Sonraki dönemlerde birçok kez onarım görmüştür. Özgün biçimiyle mektep ve medrese bölümlerini de içermekteydi.

Sârâ Hatun Câmisi: Elazığ'ın Harput kasabasındadır. Harput'un 1464 yılında Uzun Hasan tarafından alınmasından sonra,

* Bu özet, Prof. Dr. Metin Sözen'in Anadolu'da Akkoyunlu Mimarisi adlı (Türkiye Turing O. Kurumu İst. 1981) eserinden hazırlanmıştır. Sayın Sözen, eserinin önsözünde, "Akkoyunlu Mimarisinin tam olarak incelenebilmesi için, Doğu ve Güneydoğu komşu ülkelerde kapsamlı araştırmalar yapılması gerektiğini ve asıl mimarî ağırlığın Türkiye dışında kalmış olduğunu" vurgulamaktadır. N.Sakaoğlu.

annesi Sârâ Hatun tarafından yaptırılmış, daha sonra önemli onarım görmüş ve özelliğini yitirmiştir. Bir külliye konumundaki bu eser, Sârâ Hatun Medresesini, Cemşit Hamamını, bir çeşmeyi de kapsamaktaydı.

Gülâbi Bey Câmisi: Erzincan Ulucâmisi olarak da bilinir. Uzun Hasan Bey'in komutanlarından Emir Bey Musullu'nun oğlu, Erzincan Vâlisi Gülâbi Bey tarafından, 1490'dan önce yaptırıldığı bilinmektedir. Depremlerle yıkılan ve yenilenen bu câmi, son kez 1939 depreminde yıkılmış bulunmaktadır.

İbrahim Bey Câmisi: Mardin'dedir. Akkoyunlu İbrahim bin Bican tarafından 15. yy. sonuna doğru yaptırılmıştır. Mardin'de zengin bir vakfı bulunan bu eser, Şahsultan Hatun Medresesiyle birlikte bir külliye oluşturmaktadır.

Kasım Padişah Camisi: Diyarbakır'dadır. Şeyh Matar Câmisi adıyla da bilinir. Akkoyunlu hükümdarlarından Kasım tarafından 1500 yılında yaptırıldığını gösterir kitâbesi, minare kaidesindedir.

Ferahşad Bey Külliyesi: Bayburt'un Pulur kasabasındadır. Akkoyunlulardan Korkmaz Beyoğlu Ferahşad Bey 1517 yılında yaptırmıştır. Külliye Ferahşad Bey Câmisi ile bir medrese ve bir hamamı, ayrıca bir de hanı kapsamaktadır. Bunlardan sadece han, günümüze ulaşmamıştır.

Uzun Hasan Balıklı Mescidi: Diyarbakır'da olup Uzun Hasan'ın hükümdarlığı (1453-1478) döneminde, Hindibaba Kapısının güneyinde tesis edilen küçük bir külliye olup mescid, çorbahâne, gasilhane ve zâviye bölümlerini içeriyordu. Bir de havuzu vardı. Bugün ancak kalıntıları ve mescid ayakta durmaktadır.

Rüstemoğlu Bayındır Mescidi: Ahlat'tadır. Emir Bayındır Mescidi olarak da bilinir. Bir külliye konumunda olup zâviyesi, ayrıca Bayındır'ın kümbeti de vardır. 1477'de yapıldığı mescid kitabesinden anlaşılmaktadır. Yapı mimarı, Baba Can Beğ olarak saptanmıştır. Ahlât'ın batısında, Tahtı Süleyman Deresi üstündeki Emir Bayındır Köprüsü de aynı dönemden kalmadır.

İbrahim Bey Mescidi: Diyarbakır'da aynı adı taşıyan mahallede-
dir. 15. yüzyılın sonunda, Akkoyunlu İbrahim Bey tarafından

yaptırılmıştır. Günümüze kadar esas özelliklerini büyük ölçüde korumuştur.

Hasan Padişah Medresesi: Urfa'dan Gölbaşı mevkiindeki bu medresenin 1463'ten sonra, Uzun Hasan tarafından yaptırıldığı tahmin edilmektedir. Medrese, sonradan yenilenmiş ve onarımlar görmüştür.

Sultan Kasım Medresesi: Mardin'de olup 1487-1502 yılları arasında Akkoyunlu Sultan Kasım tarafından tamamlanmıştır. Akkoyunlu eserlerinin en güzellerinden biri olarak kabul edilir. Cami ve türbe bölümleri de vardır.

Şahsultan Hatun Medresesi: Mardin'de, Akkoyunlu İbrahim Bey'in karısı Şahsultan tarafından, adigeçenin mescidine bitişik olarak yaptırılmıştır. 15. yüzyıl sonu eserlerindedir.

Sârâ Hatun Zâviyesi: Uzun Hasan'ın annesi Sârâ Hatun tarafından Gümüşhane'nin Kelkit ilçesi merkezinde yaptırılmıştır. Bu zâviyeye ilişkin arşiv ve vakıf belgeleri bulunmakla birlikte, eser yıkılmıştır. Kelkit, Akkoyunluların erken dönem yerleşim merkezlerinden olarak bu devletin tarihinde önemli bir yer tutar.

Selçukşah Hatun Zâviyesi: Bayburt'un Balahor Köyünde olduğu anlaşılan ve Uzun Hasan Bey'in eşi Selçukşah Hatun tarafından yaptırılan bu zaviye de yıkılmış olup tapu ve vakıf kayıtları mevcuttur.

Hamza-i Sagir Zâviyesi: Mardin'de, Hamza-i Kebir Zâviye ve türbesinin karşısındadır. 1479 yılında, Akkoyunlu Cihangir'in oğlu Hamza Bey tarafından yaptırılmıştır. Zâviyenin ancak bir bölümü günümüze ulaşabilmiştir.

İmam Abdullah Zâviyesi: Hasankeyf'de, Akkoyunlu Sultan Halil tarafından 1474'te onartılan eski bir yapıdır.

Uğurlu Mehmed Zâviye ve Türbesi: Akkoyunlu prenslerinden, Fâti'h'in damadı Uğurlu Mehmed adına 1474'ten sonra yaptırılmıştır. Yapılar, Erzincan depremlerinden tamamen yıkılmıştır.

Hamza-i Kebir Zâviye ve Türbesi: Mardin'de, Savur Kapısı dışındadır. Kara Yülük Osman Bey'in oğlu Hamza (Büyük) tarafından 1438'de yaptırılmıştır. Zaviye yıkılmış olup türbe korun-

muştur.

Zeynel Bey Kümbeti: Hasankeyf'te, Dicle'nin sol kıyısındadır. Uzun Hasan Bey'in, Otlukbeli Savaşında ölen oğlu Zeynel için 1474'te yaptırılmıştır. Akkoyunlu mezar anıtlarının en özgünü ve güzeli olarak bilinir. Çevresindeki imaret, hamam ve diğer yapılarla birlikte kısmen harap durumdadır.

Halil Bey Türbesi: Muş'taki bir kazı sırasında bu adda bir türbenin bulunduğuna ilişkin bir kitabe taşı ortaya çıkmıştır. Kitabeden, Akkoyunlu Halil Bey'in 1472 yılında Muş'ta beylik ettiği ve 1482'de öldüğü anlaşılmaktadır.

Korkmaz Bey Türbesi: Ferahşad Bey'in babası Korkmaz Bey'in, Bayburt ile Pulur kasabasındaki türbesi, 1492'den sonra oğlu tarafından yaptırılmıştı. Ferahşad Bey Medresesine bitişik olan türbe sonradan yıkılmıştır.

Kaysariyye-Bezestan: Mardin'de, Akkoyunlu Kasım padişah tarafından yaptırılmış ve adı geçen hayır eserleri için vakfedilmiş bir bedestendir. Bu çarşının gelirleri, Kasım Padişah medresesine harcanmaktaydı. Osmanlılar döneminde birçok onarım ve değişiklik görmüştür.

Hamam-ı Atik: (Eski Hamam) Akkoyunlu Sultan Yakup tarafından Çemişgezek'de yaptırılmıştır. Günümüze kadar korunan bu hamamın kitabesinde Sultan Yakup, "Mâlik-i rikâb-ı ümem, sultân-ı selâtin-i Arab ve'lAcem' olarak anılmaktadır.

Akkoyunlu Kaleleri: Ergani'deki Osmaniye kalesinin, 1402'de Kara Yülük Osman Bey tarafından yenilediği; Diyarbakır kalesinin Urfa Kapısı kesiminde, Uzun Hasan Bey'in yeni kule ve burçlar inşa ettirerek bu ünlü kalenin berkitilmesine çalıştığı; yine Uzun Hasan tarafından Urfa kalesinin onartıldığı ve buna ilişkin bir kitabenin kale duvarına konduğu; Harput kalesinin, Akkoyunlular döneminde esaslı bir onarımdan geçirildiği; Erzurum'un Pasinler ilçesindeki "Hasankale'nin de olasılıkla Uzun Hasan tarafından genişletilerek onartıldığı saptanabilmektedir.

Akkoyunlu Mimarisi İçin Genel Bir Değerlendirme

(Prof. Dr. Metin SÖZEN)*

Akkoyunlular'ı oluşturan Türkmen boylarının, XIII. yüzyılın sonlarında ilk kez Horasan'dan Azerbaycan'a geldikleri, XIV. yüzyılın sonlarında da özellikle Doğu ve Güneydoğu Anadolu'da başta göçebe olarak, sonra önemli yerleşme merkezlerini ele geçirerek imparatorluk boyutuna kadar ulaştıkları görülmektedir. Bu süreç içinde Akkoyunlular'ın uzun süre dingin bir ortama kavuşamadıkları anlaşılmaktadır. Başta Karakoyunlular ve Osmanlılar olmak üzere, ilişkili oldukları birçok devletle sürekli savaşım içinde olmuşlar, bunu yönetimi ele geçirmeye çalışan kardeşler arasındaki iç çekişmeler izlemiştir. Tüm bu olumsuz koşullara karşın -özellikle Uzun Hasan ve Sultan Yakub dönemlerinde- gene de sanat ve kültür alanında önemli girişimlerin olduğu gözlenmektedir.

Salt saray çevresinde değil, değişik yörelerde egemen olan Akkoyunlu soyundan gelen kişilerin de, buldukları yörede güçleri oranında başta mimarlık alanında olmak üzere belirli bir ortam yarattıkları, günümüze ulaşan örneklerinden anlaşılmaktadır. Bu konudaki yerlerden birisi, bir süre başkent olan Diyarbakır, diğeri ise Mardin'dir. Benzer yoğunlukta olmamakla birlikte, bunlara Hasankeyf Urfa, Ahlat, Harput, Çemişgezek, Erzincan Bayburt vb.

* Metin Sözen, Anadolu'da Akkoyunlu Mimarisi (Türkiye Turing O. Kurumu, İst. 1981) sayfa 205-213'ten iktibas edilmiştir.

başka yerleşme merkezleri eklenebilir.

Akkoyunlular'ın egemen oldukları diğer yerleşme merkezlerindeki yapıları da göz önüne alınırsa siyasi ortamın olumsuzluğuna karşın, yapı üretiminin önemli boyutlara ulaştığı görülür. Ancak değişik işlevli bu yapıların önemli bir bölümü, zorunlu etkinlikleri karşılayacak niteliktedir ve ikinci başkentleri Tebriz başta olmak üzere bugünkü sınırlarımızın dışında bulunmaktadır. Söylentilere yer vermesine, eleştirilecek noktaları bulunmasına karşılık, Akkoyunlular'ın yapıtlarına en çok değinenlerden biri Evliya Çelebi'dir. Diğer kaynaklar daha çok siyasi olaylara ağırlık vermekte, yapıtları konusuna açıklık getirmemektedir.

Akkoyunlular'ın egemen oldukları geniş topraklardaki tüm yapıtların toplu gözden geçirilmesinin özel bir önemi vardır. Bu bir anlamda değişik coğrafi koşullarda, gelenekler içinde yapılarında ne oranda bütünlüğe gidebildiklerini açıkladığı kadar, yapı alanının örgütlenmesi konusundaki girişimlerinin ölçüsünü de belirler. Bu açıdan şimdilik yalnız Anadolu'daki örneklerle yetinmek durumundayız. Tüm örnekler gözden geçirildiğinde, yapı alanının örgütlenmesi konusunda merkezi bir örgütün varlığı ortaya çıkmamaktadır. Kaynaklarda da bu konuya değinilmemekte, dolaylı da olsa açıklayıcı bilgilere rastlanmamaktadır. Akkoyunlular'da olduğu gibi Anadolu'nun erken, Selçuklu ve Beylikler döneminden de elimizde sağlam veriler bulunmamaktadır. Bu yüzden, Selçuklu ve Beylikler dönemi yönetim sistemi, ekonomik ve sosyal yapısından elde edilen izlenimlere, vakfiyelerin, yazıtların, taşçı işaretlerinin getirdiklerini ekleyerek biraz olsun genelleme yapma olanağı doğmaktadır. Tüm bunların derlenmesinden sonra, görülebildiği kadarıyla Anadolu bu dönemlerde değişik çevrelerden, değişik etnik gruplardan gelen, usta-çırak ilişkisi içinde yetişmiş mimar ve ustaların, yerli ustaların biraz da gezginci bir düzen içinde çalışmalarına tanık olmuştur. Başta sultanlar olmak üzere, devlet yönetiminin üst düzeyinde bulunan kişiler, yapı eylemlerine çeşitli noktalarda katkılarda bulunacak sanatçılara tek veya gruplar halinde görev vermişler, yapılarında çalıştırmışlardır. Mimar ve ustaların beslen-

dikleri, yetiştikleri çevreler genellikle İran, Irak ve Suriye'dir. Bunlara bir de Anadolu kökenli olanları eklemek gerekmektedir. Uygulama alanı bulmuş mimar ve ustaların yapıtları gözden geçirildiğinde, zaman zaman geldikleri çevrelerin mimari geleneklerinden izler bulmak mümkün olmaktadır. Ancak bu durum bazen sınırlı boyutlar içinde kalmaktadır.

İlginç olan diğ er bir nokta, yapılarda adlarına rastladığımız ustaların salt yapının tasarımı nda çalışıp çalışmadıkları sorunudur. Aynı kişinin bilinen tüm yapıtlarını bir araya getirip, genel yargıya varmaya kalkılınca, çoğu kez tasarım aşamasından bezemeye kadar uzanan bir çizgi yakalamak mümkün olmaktadır. Üstelik bu ustaların elleri yalnız bir tür malzemeyle değil, örneğin taştan ahşaba kadar uzanmaktadır. Ortaçağ mimar ve ustalarının çok yönlü bir gelişime, beceriye sahip olmaları da o dönem için doğaldır. Abdull ah oğ lu Kö lük, Konyalı Kâlûyân gibi ünlü yapıtların yaratıcıları, bu konuya örnek verilebilir. Birbirinden ilginç yapılarda çalışmış olan bu ustalarda, belirli bir üslup gelişmesi izlenmekte, bu durum, yapıtların yaptırıcılarının ne oranda yapılarında söz sahibi oldukları sorununu getirmektedir.

Sorun niteliğ i taşıyan birçok nokta bir yana, özellikle XII. yüzyıldan beri Anadolu'nun değişik çevrelerden gelen ustaların yoğun çalışma alanı olduğ u söylenebilir. Değ iş ik ulus ve dinlerden gelme kişilerin bağnaz, kısır bir anlayıştan uzak, gruplar halinde, gezginci bir düzen içinde çalıştıkları, birbirinden anıtsal ilginç yapılar gözden geçirildiğ inde anlaşımaktadır. Bu yapılarda çalışan çini ustaları genellikle İran, kale ve surlarda taşçılıkla ilgili işlerde çalışanlar ise Suriye kökenlidir. Bunlara bir de bölgesel malzemeyi yüzlerce yıl işleyerek belirli bir ustalığ a ulaşmış yerli ustaları katmak gerekir. Ayrıca taşçı işaretlelerinin çeşitli açılardan yorumlanması, büyük zaman aralıkları içinde aynı işaretlere rastlanması, bazı sanatçı ailelerin aynı işi uzun yıllar sürdürdüklerini belirleyebilir. Bugün bile Anadolu'nun değişik yerlerinde onarımlarda çalışan ustalar üzerinde bir araştırma yapılırsa, bunların belirli çevrelerden veya ailelerden geldikleri görülür. Bunlar da gruplar halinde yapı-

dan yapıya dolaşmaktadır.

Sultanların, devletin ileri gelenlerinin, ekonomik açıdan güçlü kişilerin yapılarında gruplar halinde çalışılsa da Selçuklu ve Beylikler döneminde yapı alanının örgütlenmesinde, Osmanlılar'da olduğu gibi merkezi bir sistemin varlığına rastlanmamaktadır. Osmanlı döneminde böyle bir örgütün kurulması da, İstanbul'un alınmasından sonra yoğunlaşan yapım çalışmalarıyla hız kazanmış olması mümkündür. Hassa Mimarlar Ocağı'nın gerçek kimliğine kavuşması, imparatorluğun geniş sınırları içinde yapı eylemlerine egemen olması ise, Mimar Sinan dönemine rastlamaktadır. Ayrıntılarına kadar her şeyin düşünülerek uygulamaya konduğunu gösteren ilginç belgeler, yapı alanının Osmanlı dönemindeki örgütlenmesini tüm açıklığıyla ortaya koymaktadır. Arşivlerde rastlanan bu konudaki belgelerden yalnız mimarlık alanındaki gelişmeleri değil, Osmanlı toplum yapısını bile öğrenmek mümkün olmaktadır. Ömer L. Barkan'ın Süleymaniye Cami ve İmaret-i İnşaati (1550-1557); Orhan Şaik Gökyay'ın 'Risale-i mimariyye, Mimar Mehmed Ağa, Eserleri' adlı yapıtlarında, diğer benzeri çalışmalarda bu durum somutlaşmaktadır.

Belirtilmesi gereken diğer bir nokta, Osmanlı arşiv belgelerinde Akkoyunlu yapıtlarını da açıklığa kavuşturacak nitelikte zengin bilgilerin bulunmasıdır. Başta Diyarbakır ve Mardin'de olmak üzere zengin vakıfları bulunan birçok Akkoyunlu yapıtının geçirdiği aşamaları belirlemesi açısından belgeler önem taşımaktadır. Ayrıca bu belgelerden sultanlar başta olmak üzere Akkoyunlu ileri gelenlerinin yapı üretimine önemli katkıları olduğu, yapılarının uzun süre yaşayabilmeleri için de onlara zengin gelir kaynakları sağladıkları gözlenmektedir. Osmanlı döneminde bu bölgede Uzun Hasan yasalarının uzun yıllar geçerli olması gibi, yapıların gelirleri de korunmuştur. Ayrıca gene Doğu ve Güneydoğu-Anadolu'da Akkoyunlu soyundan gelenlerin Osmanlı yönetimi süresince güçlerini belirli bir oranda korudukları, Akkoyunlu yapıtlarını onarttıkları, bunlara yeni bölümler eklettikleri, vakıflarını genişlettikleri görülmektedir.

Vakıfların açıklık kazandırdığı bu noktalara karşın daha önce de değindiğimiz gibi Akkoyunlu döneminden yapı alanının örgütlenmesi konusunda belirgin bilgilerden yoksunuz. Kısaca belirtmeye çalıştığımız Selçuklu, Beylikler, bir anlamda Erken Osmanlı dönemlerinde de böyle bir örgütlenmenin olmaması göz önüne alınca, Akkoyunlular'da da yapıyla ilgili işlemlerde sanatçıların usta-çırak ilişkisi içinde yetiştikleri, becerilerine göre başta üstat olmak üzere kendi içlerinde bir sıralamanın söz konusu olduğu, gezici sanatçı gruplarının yapıları oluşturdukları söylenebilir. Tüm Akkoyunlu dönemi yapıtları gözden geçirildiğinde Kiğı Camisi'nin 1413 tarihli minberinde Hacı Recep, 1473 yılı dolaylarına tarihlendirilen Hasankeyf Zeynel Bey Kümbeti'nde Üstat Abdurrahman oğlu Pîr Hasan, 1477 tarihli Ahlat Emir Bayındır Mescidi'nde Baba Can Beğ, 1491 yılından önce yapılmış olması mümkün Erzincan Ulu Camisi'nde İshak, Diyarbakır Şeyh Safa Camisi'nde 1531 yılındaki onarımı belirten yazıtta ise Ahmed'ül-Amidî adlarına rastlanmaktadır. Bunlardan Erzincan Ulu Camisi'ndeki yazıtta adı Mimar İshak olarak geçen kişinin Akkoyunlu dönemiyle ilişkisi açıklık kazanmıyor. Ayrıca Diyarbakır Şeyh Safa Camisi'nde adı geçen Ahmed'ül-Amidî'nin de Akkoyunlu dönemi sonrasına ait onarımı yapan kişi olduğu görülmektedir. Kiğı Camisi minberini yapan Hacı Recep ise bir ahşap sanatçısıdır. Kuşkusuz mimarları bilinen bu sınırlı yapılardan genelleme yapmak güçtür. Ancak yapıların bir bölümü değişik çevrelerle ilişkileri göstermesi açısından önem taşımaktadır.

Osmanlı arşiv belgelerinde dikkati çeken bir diğer nokta da, yapıların işlevleri konusundadır. Özellikle belgelerde sık sık yinelenen 'zâviye ve mescid', 'zâviye ve türbe', 'medresè ve zâviye' sözcükleri, yapıların birbirine yakın birkaç işlevi içerdiğini ortaya koymaktadır. Bu tür yapıların Akkoyunlular döneminde yoğunluk kazanması ayrıca Türkmen aşiretlerinin yerleştirilmesi siyasetiyle de yakından ilgili olmalıdır. Aynı durum erken Osmanlı döneminde de ortaya çıkmakta, bu yönden aralarında yakın benzerlikler görülmektedir. Mardin ve çevresinde Akkoyunlular döneminde Kara

Yuluk Osman Bey'in ođlu Hamza Bey'in "Türkman perâkenderin Mardin etrafına iskân hizmetine tâyin" göreviyle yükümlendiđini bildiren Müneccimbaşı'nın yazdıkları, bazı Akkoyunlu yapılarının yapım nedenlerini, içlerinde geçen eylemleri açıklaması açısından ilginçtir. Toplum yapısının deđişmesiyle, yapıların içinde geçen eylemlerin de deđiştii görölmektedir. Bu açıdan özellikle Dođu ve Güneydođu Anadolu'daki yapıları incelerken işlevleri konusunda zaman zaman kesin yargılardan kaçınmak gerekmekte, erken Osmanlı döneminde, genişleme ve yerleşme siyasetiyle yakından ilişkili oldukları saptanan, deđişik işlevleri varlığında birleştiren Zâviyeli Camiler'de görüldüğü gibi, benzeri sorunlar burada da karşımıza çıkmaktadır.

Yapıları incelerken kısaca deđindiđimiz gibi Diyarbakır, Mardin, Hasankeyf, Urfa, Erzincan, Ahlat, Pulur ve Sinür'de bazen cami, medrese, tekke, imaret, türbe ve hamamdan oluşan külliyele rastlandığı gibi bazen de zâviye-mescid, zâviye-türbe, zâviye-medrese biçiminde kaynaklarda belirtilen örneklere uygun biçimlenmeler de vardır. Yalnız Akkoyunlu külliyele önemli bölümlerini yitirmiş olduklarından, deđişik işlevli yapıların birbirleriyle ilişkilerini açık bir biçimde saptamak güçtür. Ancak bazen Mardin Sultan Kasım Medresesi örneğinde de görüldüğü gibi, birbirine yakın birkaç işlevi içeren kapalı külliyele de oluşturulmuş olması mümkündür. Arşiv belgelerinde karşımıza çıkan sözcükler bu açıdan yorumlandığında, en azından Osmanlı döneminin ilk yıllarında mescit, medrese ve türbeden oluşan Mardin Sultan Kasım Medresesi'nin içinde geçen eylemlerin açıklanması kolaylaşmaktadır. Özellikle Mardin'den buna benzer örnekler çoğaltılabilir.

Akkoyunlular döneminde siyasi olaylar gözden geçirildiğinde, doğudan gelen Türkmen aşiretlerinin yerleştirilmesinin yanı sıra, Uzun Hasan döneminde başkentin Diyarbakır'dan Tebriz'e taşınması sırasında, önemli oranda Dođu ve Güneydođu Anadolu'daki nüfusun doğuya kaydıđı anlaşılmaktadır. Bunun yapı üretimini etkilemesi, bu yönden de bir boşluğun olması mümkündür. Uzun Hasan döneminden sonra Akkoyunlular'a ait saptayabildiđimiz ya-

pıların önemli merkezler dışında yer yer azalması, siyasi ağırlığın doğuya kayması kadar, bir oranda bu göçe bağlanabilir.

Tüm bu gelişmelerin yanı sıra Akkoyunlular'ın egemenlik alanları dikkate alındığında, Selçuklu ve Beylikler döneminde olduğu gibi, doğudan ve güneyden gelenlerle yerli sanatçıların bir arada yapı ürettikleri, geleneklerini taşıdıkları söylenebilir. Bu konuda belirgin bir örnek, Hasankeyf'teki Zeynel Bey Kümbeti'dir. Tasarımından kullanılan malzemeye kadar yapıda doğudan, İran'dan gelen bir sanatçının varlığı sezilmektedir. Üstat Abdurrahman oğlu Pîr Hasan'ın ardından gene aynı doğrultuda diğer bir örnek, Ahlat Emir Bayındır Kümbeti'dir. Kümbetin cephesinin belirli bir oranda yırtılarak dışa açılması, yeni bir yaklaşımın belirtisi olarak ortaya çıkmaktadır. Bazı araştırmacılar Emir Bayındır Mescidi'nde adı geçen mimar Baba Can Beğ'in kümbeti de yaptığını, Azerbaycan'dan gelme olasılığının bulunduğunu ileri sürmekte, Bakû'da Şirvanşahlılar'ın sarayı içindeki Divanhane'nin ortasında yer alan sekizgen planlı XV. yüzyıldan kalmış olması mümkün yapıyla ilişkili görmektedirler. Bu yüzden Emir Bayındır Kümbeti mimarının Azerbaycan'da Nahcivan'dan gelen etkiler taşıdığı, siyasi ortamında o yıllarda bu tür ilişkilere uygun bulunduğu ileri sürülmektedir. Benzer biçimde olmamakla birlikte, temeldeki anlayışa uygun olarak gene Ahlat'ta bulunan Emir Ali Kümbeti'nin bir cephesi dışa açık olarak tasarlanmıştır (Şekil 67-70; Resim 155). Tüm bu örnekler başka çevrelerle ilişkiler kadar, Ahlat'ta köklü bir geleneğin varlığını da vurgulamaktadır.

Bu ve buna benzer bazı Akkoyunlu yapılarına karşılık, bölgede egemen olan malzemenin yeğlendiği, Selçuklu ve Artukoğulları döneminden beri geliştirilmiş eski şemaların kullanıldığı örnekler de vardır. Özellikle Artukoğulları'nın Silvan, Mardin ve Kızıltepe Ulu camileri -aynı boyutlarda olmamakla birlikte- tekrarlanmıştır (Şekil 71-72; Resim 156-160). Gene bu dönemde yer yer Anadolu-Türk mimarisinin gelişim çizgisi içinde tasarım ve bezeme açısından özgün örneklerin ortaya çıkması, çok yönlü etkiler içinde yeni olanaklar aranmasıyla açıklanabilir. Bu açıdan Anadolu'da Akko-

yunlular dönemi yapılarını bölgesel özelliklere yaslanmakla birlikte, yeni etkilere açık, doğuyla, Azerbaycan ile ilişkileri sürekli olan bir ortam içinde değerlendirmek gerekmektedir. Eldeki örneklerde bütünlük bulunmamasının bir nedenini devletin yapısıyla ilgili olduğu kadar, bölgenin ağır basan geleneksel ilişkilerinde, XIV. ve XV. yüzyılın bir arayış dönemi olmasında da aramak gerekir. Bir anlamda birçok sorunları birlikte getiren, Karakoyunlulardan Kara Yusuf'un ilk saltanat yıllarında 1389-1400 tarihleri arasında yapılmış olması mümkün İran'daki gelişmelerle yakından ilişkili Van Ulu Camisi'ni de bu çerçevede değerlendirmek gerekir (Şekil 73; Resim 161-162).

Doğu ve Güneydoğu Anadolu'daki tüm yapılar gözden geçirildiğinde bir yandan Selçuklu dönemi özelliklerine bağlılık, öte yandan XVI. yüzyıldaki önemli gelişmelerin ön örneklerinin oluşturduğu görülür. O yüzden üzerinde durduğumuz yapıların bir bölümünü eski gelenekler, Diyarbakır Şeyh Sefa, Nebi camilerinde olduğu gibi diğer bölümünü ise yeni gelişmeler içinde değerlendirmek mümkündür.'

Kuşkusuz tasarımından bezemeye kadar farklı açılardan yapılacak incelemeler için gene de birçok yapıda basamak niteliğinde özellikleri saptama olanağı vardır. Ancak bu çalışmanın ana amacı Akkoyunluların yapı varlığını ortaya koymak, yapıtlarından kalkarak onlarla ilgili yerleşme merkezlerini, yaptırın kişileri saptayarak siyasal, sosyal, ekonomik ve kültürel ortamın açıklığa kavuşmasına yardımcı olmaktır. Yapıların Türk mimarisi içindeki yerini ve önemini tüm boyutlarıyla belirlemek ise, bunu izleyecek başka bir çalışmanın konusu olacaktır.

EK: 5

KAYNAKÇA*

ABDÜLGANİ EFENDİ, Mardin Tarihi, Mardin İl Halk Kitaplığı, T.Y. no. 2699.

ABDÜSSELÂM EFENDİ, Ümmü'l-Iber. Üniversite Kitaplığı, A.Y. 44.

ABÛ BAKR-İ TİHRANİ, Kitâb-ı Diyârbakriyya (Yayınlayanlar: N. Lugal-F. Sümer). c. 1-2, Ankara, 1962-1964.

AKOK, M. Diyarbakır Ulucami Mimarî Manzumesi, Vakıflar Dergisi, n. 8, Ankara, 1969, ss. 113-140.

AKKURT, N. Hasankeyf ve Tarihi Köprü, Karayolları Belleteni, n. 172, Ankara, 1964, ss. 15-24.

ALTUN, A. Mardin, Kapalı Bir Kent, Özel Bir Yapı Sanatı, TTOK Belleteni, n. 29/308, İstanbul, 1971, ss. 11-15.

Mardin'de Türk Devri Mimarisi. İstanbul, 1971.

Mardin Ulu Camii ve Çifte Minareler Üzerine Birkaç Not, Vakıflar Dergisi, n. 9. Ankara 1971, ss. 191-200.

Safa Camii Medresesi, Arkitekt, c. 40, n. 341, İstanbul, 1971, s. 33.

Harput Ulu Camii'nin Durumu, Sanat Tarihi Yıllığı 1972-1973, n. 5, İstanbul, 1973, ss. 79-94.

Anadolu'da Artuklu Devri Türk Mimarisi'nin Gelişmesi. İstanbul, 1978.

A Narrative of Italian Travels In Persia (İngilizce Çeviri: C. Grey), London, 1873.

* Prof. Dr. Metin Sözen'in Anadolu'da Akkoyunlu Mimarisi'nin "Kaynakça" bölümünden yararlanarak alınmıştır.

ANONİM, Mamüretülâziz Sâlnâmesi, 1301 hicri tarihli, Üniversite Kütüphanesi, n. 89442.

Mamüretülâziz Sâlnâmesi. 1325 hicri tarihli, Belediye Kütüphanesi, n. 24/2.

Urfa Hakkında Tabii, Coğrafi, İçtimaî, Tarihî, Mülkî Mâlumatı Cami' Salnâme. İstanbul, 1927.

Urfa İl Yıllığı 1967. Sivas, 1967.

Ağrı İl Yıllığı 1967. Ankara, 1967.

Gümüşhane İl Yıllığı 1967. Ankara, 1968.

Erzurum İl Yıllığı 1967. İstanbul, 1968.

Bitlis İl Yıllığı 1971. Ankara, 1971.

Cumhuriyetin 50. Yılında Malatya, 1973 İl Yıllığı. Ankara, 1973.

Cumhuriyetin 50. Yılında Bingöl, 1973 İl Yıllığı. Ankara, 1973.

Cumhuriyetin 50. Yılında Mardin, 1973 İl Yıllığı. Malatya, 1973.

Cumhuriyetin 50. Yılında Elazığ, 1973 İl Yıllığı. Elazığ, 1973.

Cumhuriyetin 50. Yılında Vakıflar. İstanbul, 1973.

ARAZ, Y. Diyarbakır'da Camiler Dışında Mimari Eserler. İ.Ü. Edebiyat Fakültesi, Sanat Tarihi Bölümü Lisans Tezi, İstanbul, 1967.

AREL, A. Üç Şerefeli Cami ve Osmanlı Mimarisinde Tipolojik Sınıflandırma Sorunu, Mimarlık, n. 116, Ankara, 1973, ss. 17-20.

ARIK, M.O. Erken Devir Anadolu-Türk Mimarisinde Türbe Biçimleri, Anadolu/Anatolia, n. 11, Ankara, 1969, ss. 57-119.

Bitlis Yapılarında Selçuklu Rönesansı. Ankara, 1971.

ARTUK, İ. Mardin Artukoğulları Tarihi. İstanbul, 1934.

Artuk İlinin Tarihî Belgesi. İstanbul, tarihsiz.

Diyarbakır ve Mardin'in Bâzı Önemli Yapıları, Tarih Enstitüsü Dergisi, n. 2, İstanbul, 1971, ss. 65-74.

ARTUK, İ.-C. ARTUK, İstanbul Arkeoloji Müzeleri Teşhirdeki İslâmi Sikkeler Kataloğu, c. 2, İstanbul, 1974. ss. 835-845.

ASLANAPA, O. Turkish Art and Architecture. London, 1971.

1970 Temmuz Van Ulu Camii Kazısı, Sanat Tarihi Yıllığı, n. 4, İstanbul, 1971, s. 1-15.

Kazısı Tamamlandıktan Sonra Van Ulu Camii, Sanat Tarihi Yıllığı, n. 5, İstanbul, 1973, ss. 1-25.

Türk Sanatı. c. 1, İstanbul 1972.

Türk Sanatı. c. 2, İstanbul 1973.

Yüzyıllar Boyunca Türk Sanatı (14. Yüzyıl). İstanbul, 1977.

Kırım ve Kuzey Azerbaycan'da Türk Eserleri. İstanbul, 1979.

ATÂÎ, Hadâikül-Hakâik. İstanbul, 1268.

AZİZ ESTERÂBADÎ, Bezm-u Rezm (Çeviren: Kilisli Rıfat). İstanbul, 1928.

BACHMANN, W. Kirchen und Mocheen in Armenien und Kurdistan. Leipzig, 1913.

BALIN, R. Diyarbakır. İstanbul, 1966.

BARKAN, Ö.L. Osmanlı Devrinde Akkoyunlu Hükümdarı Uzun Hasan Bey'e Ait Kanunlar, Tarih Vesikaları, c. 1, n. 2, İstanbul, 1941, ss. 91-106.

Türkiye'de Toprak Meselesi. İstanbul, 1980.

Başbakanlık Arşiv, Maliye Defterleri Tasnifi, n. 19661.

Tapu Defteri, n. 200.

BAYKAL, K. Osmanlı Padişahı Mehmet IV'ün Diyarbakır Eyaleti İçin Fermanı, Karacadağ, c. 4, n. 38, Diyarbakır, 1941, ss. 218-220.

BAYKAL, K.S. SAVCI. Diyarbakır Kitâbeleri, Karacadağ, Diyarbakır, 1939, c. 1, n. 12, ss. 6-8; c. 2, n. 14, ss. 14-16; c. 2, n. 15, ss. 57; c. 2, n. 16, ss. 7-8

Diyarbakır Anıtlarını Yapan Mimar ve Mühendislerin Bazıları, Karacadağ, c. 4, n. 43, Diyarbakır, 1941, ss. 302-307.

Diyarbakır Şehri. Diyarbakır 1942.

BEYSANOĞLU (KAVUT), Ş. Diyarbakır'da Vakıflar, Karacadağ, c. 2, n. 19, Diyarbakır, 1939, ss. 17-19.

Diyarbakır İl Yıllığı, 1967. Ankara 1967.

Cumhuriyetin 50. Yılında Diyarbakır, 1973 İl Yıllığı. Ankara, 1973.

BRETANİTSKIY, A.S. Zодчество Azerbaydyana XII-XV vv. i ego mesto v arhitekture perednego vostoka. Moskva, 1966.

CAHEN, C. Osmanlılardan Önce Anadolu'da Türkler, İstanbul, 1979.

CEMAL, A. Erzincan, İstanbul 1932.

CRESWELL, K.A.C. A Short Account of Early Muslim Architecture. Middlesex, 1958.

ÇAĞMAN, F-Z. TANINDI, Topkapı Sarayı Müzesi İslâm Minyatürleri. İstanbul 1979.

ÇULPAN, C. Türk Taş Köprüleri. Ankara, 1975.

DARKOT, B. Diyarbakır, İslâm Ansiklopedisi, c. 3, İstanbul, 1945, ss. 601-626.

Ergani, İslâm Ansiklopedisi, c. 4, İstanbul 1945, ss. 310-311.

Erzincan, İslâm Ansk. C. 4. İstanbul 1945, s. 338-340.

Harput, İslâm Ansiklopedisi, c. 5/1, İstanbul, 1948, ss. 296-299.

Kemah, İslâm Ansiklopedisi, c. 6, İstanbul, 1977, ss. 559-561.

Koyul-Hisar, İslâm Ansiklopedisi, c. 6, İstanbul, 1977, ss. 880-881.

DEVLETŞAH, Devletşah Tezkiresi (Çeviren: N. Lugal). c. 4, İstanbul, 1977.

DİEZ, E-O.ASLANAPA, Türk Sanatı. İstanbul, 1955.

ELDEM, H. E. Amida (Kitap eleştirisi), Tarihi Osmanî Encümeni Mecmuası, c. 1, İstanbul, 1329 (1911), ss. 365377.

ERDMANN, K. Zur türkischen Baukunst seldschukischer und osmanischer Zeit, İstanbuler Mitteilungen n.8'den ayrı basım, 1958.

EREN, Ş. Urfa'da Türk Camileri, İ.Ü. Edebiyat Fakültesi, Sanat Tarihi Bölümü Lisans Tezi, İstanbul, 1966.

ERGINBAŞ, D. Diyarbakır Evleri. İstanbul, 1953.

ERKEN, S. Türkiye'de Vakıf Âbideleri ve Eski Eserler. c. 2, Ankara, 1977.

ETI, U. Diyarbakır. Diyarbakır, 1937.

EYİCE, S. İlk Osmanlı Devrinin Dinî-İçtimaî Bir Müessesesi: Zâviyeler ve Zâviyeli Camiler, İktisat Fakültesi Mecmuası, c. 21, no. 1-4, İstanbul, 1963, ss. 1-80.

GABRIEL, A. Mosquêes et Medressés Ortokides, Halil Edhem Hâtıra Kitabı, c. I, Ankara, 1947, ss. 216-217.

GARDEN, Description of Diyarbekr, Journal of the Royal Geographic Society, n. 37, London, 1867.

GOODWIN, G. A History of Ottoman Architecture. London, 1971.

GÖYÜNÇ, N. Onaltıncı Yüzyılın İlk Yarısında Diyarbakır, Belgelerle Türk Tarihi Dergisi, n. 7, İstanbul, 1968, ss. 76-80.

Kanûnî Devrinde Malatya Şehri, VII. Türk Tarih Kongresi, Ankara, 25-29 Eylül 1970, Kongreye Sunulan Bildiriler, c. 2, Ankara 1973, ss. 654-659.

GÜNKUT, B. Diyarbekir Tarihi. Diyarbekir, 1937.

HILL, D.-O. GRABAR, Islamic Architecture and Its Decoration. London, 1967.

HINZ, W. Uzun Hasan ve Şeyh Cüneyd (Çeviren: T. Bıyıklıoğlu). Ankara, 1948.

HOMMAIRE DE HELL, X. Voyage en Turquie et en Perse. Paris, 1854.

HONIGMANN, E. Bizans Devletinin Doğu Sınırı (Çeviren; F. Işıltan), İstanbul, 1970.

İŞILTAN, F. Urfa Bölgesi Tarihi. İstanbul, 1960.

İBN BATUTA, İbn Batuta Seyahatnâmesi'nden Seçmeler (Hazırlayan: İ. Parmaksızoğlu). İstanbul, 1971.

İBRAHİM PEÇEVİ, Tarih. c. I, İstanbul, 1283.

İLTER, F. Erken Devir Türk Medreselerinde Artukoğulları Devri Medreselerinin Yeri, Vakıflar Dergisi, c. 8, Ankara, 1969, ss. 197-208.

Anadolu'nun Erken Devir Türk Köprüleri ile İran Köprü Mimarlığı İlişkileri, A.Ü. Edebiyat Fakültesi, Araştırma Dergisi, n. 9, Ankara, 1978, ss. 275-320.

İNAL, G. Türk-İslâm Minyatür Sanatı (çoğaltma). Ankara, 1976.

KAFESOĞLU, İ. Ahlat ve Çevresinde Tetkik Seyahati Raporu, Tarih Dergisi, c. 1, n. 1, İstanbul, 1949, ss. 167-200.

KARAHAN, A. Fuzulî Ne Zaman Doğdu, Şadırvan, c. 1, n. 20, İstanbul, 1949.

KARAMAĞARALI, B. Ahlat Mezartaşları. Ankara, 1972.

KÂTİP FERDİ, Mardin Mülûk-i Artûkiyye Tarihi (Yayın ve Notlar: Ali Emiri). İstanbul, 1331.

KIRZIOĞLU, M.F. Kars Tarihi. c. 1, İstanbul, 1953.

KLAVİYO, Timur Devrinde Semerkand'a Seyahat (Çeviren: Ö. R. Doğrul). İstanbul, 1975.

KOŞAY, H.Z. Doğu Anadolu Mezartaşlarında Koç ve Koyun Heykelleri, I. Türk Sanatları Kongresi, Ankara, 1962, ss. 255-257.

KONYALI, İ. H. Erzurum Tarihi. İstanbul, 1960.

KÖPRÜLÜ, M.F. Türk Edebiyatı Tarihi. İstanbul, 1980.

KUBAN, D. Anadolu-Türk Mimarisinin Kaynak ve Sorunları. İstanbul, 1965.

İslâm Sanatının Yorumlanması Üzerine, Anadolu Sanatı Araştırmaları, İstanbul, 1968, ss. 9-27.

Türkiye Sanatı. İstanbul, 1970.

Anadolu-Türk Mimarisinde Bölgesel Etkenlerin Niteliği, VII. Türk Tarih Kongresi 1970, c. 1, Ankara, 1972, ss. 382-395.

Ortaçağ Anadolu-Türk Sanatı Kavramı Üzerine, Malazgirt Armağanı, Ankara, 1972, ss. 103-117.

Sanat Tarihimizin Sorunları. İstanbul, 1975.

Osmanlı Sanatında Anadolu-Türk Kültürü Yorumu, Atatürk Konferansları, 1973-1974, Ankara, 1977, ss. 35-50.

KURAN, A. Anadolu Medreseleri. c. 1, Ankara, 1969.

KÜRŞAD, K.S. Nebî/Peygamber Câmii Minaresi Yeniden Yapılmalıdır, Kara Amid, c. 1, n. 1, İstanbul, 1956, ss. 285-287.

LEHMAN-N-HAUPT, C.F. Ermenien einst und jetzt. Berlin, 1910.

LEVEND, A.S. Fuzulî Akkoyunlu mudur? Şadırvan, c. 1, n. 1, İstanbul, 1949, s. 5.

MAYER, L.A. Islamic Architects and Their Works. Genève, 1956.

MEHMED ZILLÎ OĞLU EVLİYÂ ÇELEBİ, Evliyâ Çelebi Seyâhatnâmesi (Türkçeleştiren: Z. Danışman), c. 3, 4, 5, 6, İstanbul, 1970.

MİNORSKY, V. Mardin, İslâm Ansiklopedisi, c. 7, İstanbul, 1957, ss. 317-322.

Tebriz, İslâm Ansiklopedisi, c. 12/1, İstanbul, 1974, ss. 82-98.

MÜNECCIMBAŞI AHMET-B. LÜTFULLAH, *Sahâif-ül-ahbar* (Çeviren: Şair Nedim). c. 3, İstanbul, 1868.

NÂSIR-I HÜSREV, *Sefernâme* (Çeviren: A. Tarzi). İstanbul, 1950.

NIEBUHR, C. *Reisebeschreibung nach Arabien und umliegenden Landern*. c. 2, Kopenhagen, 1774-1778.

ORAK, H. *Türkiye Kılavuzu*. c. 1, Ankara, 1946.

ORAL, M. Z. *Anadolu'da San'at Değeri Olan Minberler, Kitabeleri ve Tarihçesi*, *Vakıflar Dergisi*, n. 5, Ankara, 1962, ss. 23-77.

Malatya Kitabeleri ve Tarihi, III. Türk Tarih Kongresi, Ankara 15-20 Kasım 1943, Kongreye Sunulan Tebliğler, Ankara, 1948, ss. 434-440.

ÖGEL, S. *Anadolu Ağaç Oymacılığında Mail Kesim*, *Sanat Tarihi Yıllığı*, n. 1, İstanbul, 1965, ss. 110-119.

Der Kuppelraum in Anatolien der Türkischen Architektur. Belgium, 1972.

ÖNDER, M. *Diyarbakır'da Atatürk Köşkü*, *Halkevleri Dergisi*, n. 3/30, 1969, s. 2.

ÖNEY, G. *Anadolu Selçukluları'nda Heykel Figürlü Kabartma ve XIV.-XV. Asırlarda Devamı*. c. 1, Basılmamış Doçentlik Tezi, Ankara, 1966.

Anadolu'da Selçuklu ve Beylikler Devri Ahşap Teknikleri, *Sanat Tarihi Yıllığı*, n. 3, İstanbul, 1970, ss. 135-149.

Anadolu Selçuklu Mimarisinde Antik Devir Malzemesi, *Anadolu/Anatolia*, n. 12, Ankara, 1970, ss. 17-38.

Anadolu Selçuklu Mimarisinde Boğa Kabartmaları, *Belleten*, c. 34, n. 133, Ankara, 1970, ss. 83-120.

Anadolu Selçuk Mimarisinde Arslan Figürü, *Anadolu/Anatolia*, c. 13, Ankara, 1971, ss. 1-67.

Türk Çini Sanatı/Turkish Tile Art. İstanbul, 1976.

Anadolu Selçuklu Mimarisinde Süsleme ve El Sanatları. Ankara, 1978.

ÖNGE, Y. *Ahlat, Emir Bayındır Kümbeti ve Mescidi, Önasya*, c. 5, n. 59-60, Ankara, 1970, ss. 6-7.

Iğdır'ın Amarat (Çakırtaş) Köyündeki Kümbet, *Önasya*, c. 5, n.

55, Ankara, 1970, ss. 8-9.

ÖZMEN, A. Harput'ta Türk Mimari Eserleri. I.Ü. Edebiyat Fakültesi, Sanat Tarihi Bölümü Lisans Tezi, 1965.

PAKSOY, B. Mardin, Türkiye Turizm, c. 7, n. 6, Ankara, 1967.

RABINO, H. L. Coins of the Jalair, Karakoyunlu, Mushasha and Akkoyunlu dynasties, The Numismatic Chronicle, s. seri, X, London, 1950. ss. 94-139.

SAĞLAM, O. F. Şimdiye Kadar Yayınlanmamış Bazı Kitabelerle Meskûkâtun Millî Tarihe Hizmetleri, IV. Türk Tarih Kongresi (1948), Ankara, 1952, ss. 158-174.

SARRE, F.-E. HERZFELD, Archaologische Reise im Euphrat und Tigris-Gebiet. Bd. 2, Berlin, 1920.

SAUVAGET, J. Inscriptions Arabes, Voyages Archeologiques dans la Turquie Orientale, Paris, 1940, pp. 287-374.

SAVCI, S. Görülen Bir Yanlışın Tashihi Hakkında, Karacadağ, c. 4, n. 42, Diyarbakır, 1941, ss. 295-296.

Diyarbakır ve Havalisindeki Minarelerle Çan Kuleleri ve Ulu Cami Hakkında, Karacadağ, Diyarbakır, 1942, c. 5, n. 53, ss. 673-677; n. 54-55, ss. 697-701.

SCHILTBERGER, J. The Bondage and Travels of Johann Schiltberger (İngilizce Çeviri: J. B. Telefer). London, 1879.

SCHNEIDER, G. Rekonstruktionen Seldschukischer Moscheen, Sanat Tarihi Yıllığı, n. 1, İstanbul, 1968, ss. 134-141.

SEGAL, J. B. Edassa 'The Biessed City'. London, 1970.

SERDAROĞLU, Ü. Aşağı Fırat Havzasında Araştırmalar 1975. Ankara, 1977.

Anadolu'da Koyun ve At Motifli Mezar Taşları, Tarih Dünyası, c. 1, no. 8, ss. 333-336.

SÖZEN, M. Akkoyunlular Sanatı, Cumhuriyet Ansiklopedisi, c. 1, n. 9, İstanbul, 1968, ss. 129-132.

Diyarbakır, Cumhuriyet Ansiklopedisi, c. 1, n. 73, İstanbul, 1969, ss. 1161-1163.

Akkoyunlu Sanatı, Meydan Larousse Büyük Lûgat ve Ansiklopedisi, c. 1, n. 6, İstanbul, 1969, ss. 236-237.

Anadolu Medreseleri, Selçuklu ve Beylikler Devri, Açık Medreseler, c. 1, İstanbul, 1970.

Diyarbakır'da Türk Mimarisi/Turkish Architecture in Diyarbakır. İstanbul, 1971.

Çemişgezek'de Türk Eserleri ve Yelmaniye Camisi, Sanat Tarihi Yıllığı, n. 4, İstanbul, 1971, ss. 29-47.

Anadolu Medreseleri, Selçuklu ve Beylikler devri, Kapalı Medreseler, Bir Kısmı Ayakta Olan Medreseler, Kaynaklardan Bilinen Medreseler. c. 2, İstanbul, 1972.

Türklerde Anıt Mimarlık n. 117 Ankara 1973 ss. 7-20.

Anadolu'da Akkoyunlu Mimarisinin özellikleri, I. Milletlerarası Türkoloji Kongresine Sunulan Bildiriler, İstanbul, 1973, ss. 92-93.

Türk Mimarisinin Gelişimi ve Mimar Sinan. İstanbul, 1975 (R. Arık, K. Asova, A. Bilge, Z. Çelik, Z. Nayır, A. Ödekan, E. Özden, M. Pehlivanoğlu, Z. Sağnak, M. Tapan, A. Yönder ile).

Turas el-İmâre el-Turkiyye ve I-Mi'mar Sinan/Turkish Architecture and Architect Sinan/L'Architecture Turque et l'Architecte Sinan. İstanbul, 1976.

Some Important Monuments of the Turkish Period in Diyarbakır, IV ême Congrês International d' Art Turc, Aixen-Provence, 1976, pp. 221-236.

Aq Qoyunlu Art, Turkish Treasures, n. 2, İstanbul, 1978, pp. 41-45.

Anadolu-Türk Mimarisinde Özelliklerle Yüklü Bir Yapı: Diyarbakır Ulu Camii, İlgi, n. 27, İstanbul, 1979, ss. 24-28.

SUNGUROĞLU, İ. Harput Yollarında. c. 1, İstanbul, 1958.

SÜMER F. Kara Koyunlular. c. 1, Ankara, 1967.

ŞEREFHAN, Şerefnâme (Çeviren: M.E. Bozarıslan). c. 1, İstanbul, 1975.

TABAK, N. Ahlat Türk Mimarisi. İstanbul, 1972.

TEKİN, A. Fotoğraflarla Diyarbakır. Diyarbakır, 1964.

Diyarbakır, İstanbul 1971.

TEKİNDAĞ, M.C.Ş. Trabzon, İslâm Ansiklopedisi, c.12/1, İstanbul 1974, ss. 455-477.

TEXIER, CH. Description de l'Arménie, de la Perse et de la Mésopotamie. v. 1, Paris, 1842-1852.

TOKAY, İ. Diyarbakır. Diyarbakır, (tarihsiz).

TOZER, U. F. Turkish Armenia and Eastern Asia Minor. London, 1881.

Travels to Tana and Persia by Barbaro and Contarini (İngilizce Çeviri: W. Thomas S.A. Roy), London, 1873.

TUNÇ, G. Taş Köprülerimiz. Ankara, 1978.

TURAN, O. Bayburt, İslâm Ansiklopedisi, c. 2, İstanbul, 1949, ss. 365-367.

TÜLBENTÇİ, F.F. Tarih Boyunca Mardin, Türkiye Turizm, c. 7, Ankara, 1967.

USEYNOV, M.-L. BRETANİTSKİY-A. SALAMZADE, İstoriya Arhitekturiy Azerbaydyana. Moskva, 1963.

ÜNAL, R.H. Erzurum İli Dahilindeki İslâmi Devir Anıtları Üzerine Bir İnceleme, A.Ü. Edebiyat Fakültesi, Araştırma Dergisi, n. 6, Erzurum, 1974, ss. 49-142.

ÜNVER, S. Selçuk Tababeti. Ankara, 1940.

VON BERCHEM, M. -J. STRZYGOWSKI, Amida, Heidelberg-Paris, 1910.

VON MOLTKE, H. Moltke'nin Türkiye Mektupları (Çeviren: Hayrullah Örs). İstanbul, 1969.

WOODS, J. E. The Aqqoyunlu: Clan, Confederation, Empire. Pennsylvania, 1976.

YALÇIN, O. Diyarbakır. İstanbul, 1959.

YAZICIOĞLU, S. Mesudiye Medresesi, Neşter, c. 10, n. 1-4, Diyarbakır, 1966, ss. 3-13.

YINANÇ, M. H. Diyarbakır, İslâm Ansiklopedisi, c. 3, İstanbul, 1945, ss. 601-626.

Erzurum, İslâm Ansiklopedisi, c. 4, İstanbul, 1945, ss. 345-353.

ZAMBAUR, E. DE. Manuel de g n ealogie et de chronologie pour l'histoire de l'Islam. Hannover, 1927.

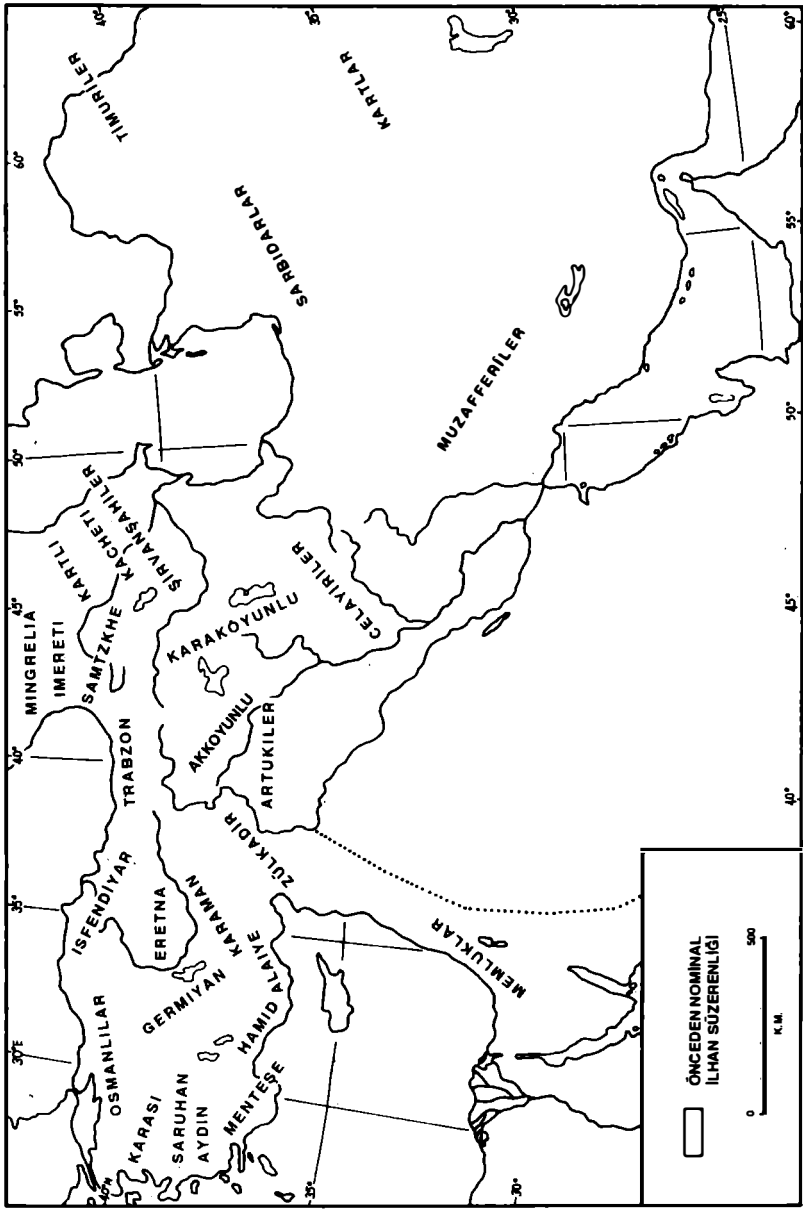

HARITA 1. 14./8. Yüzyıl İkinci yarısında Merkezî İslam Toprakları

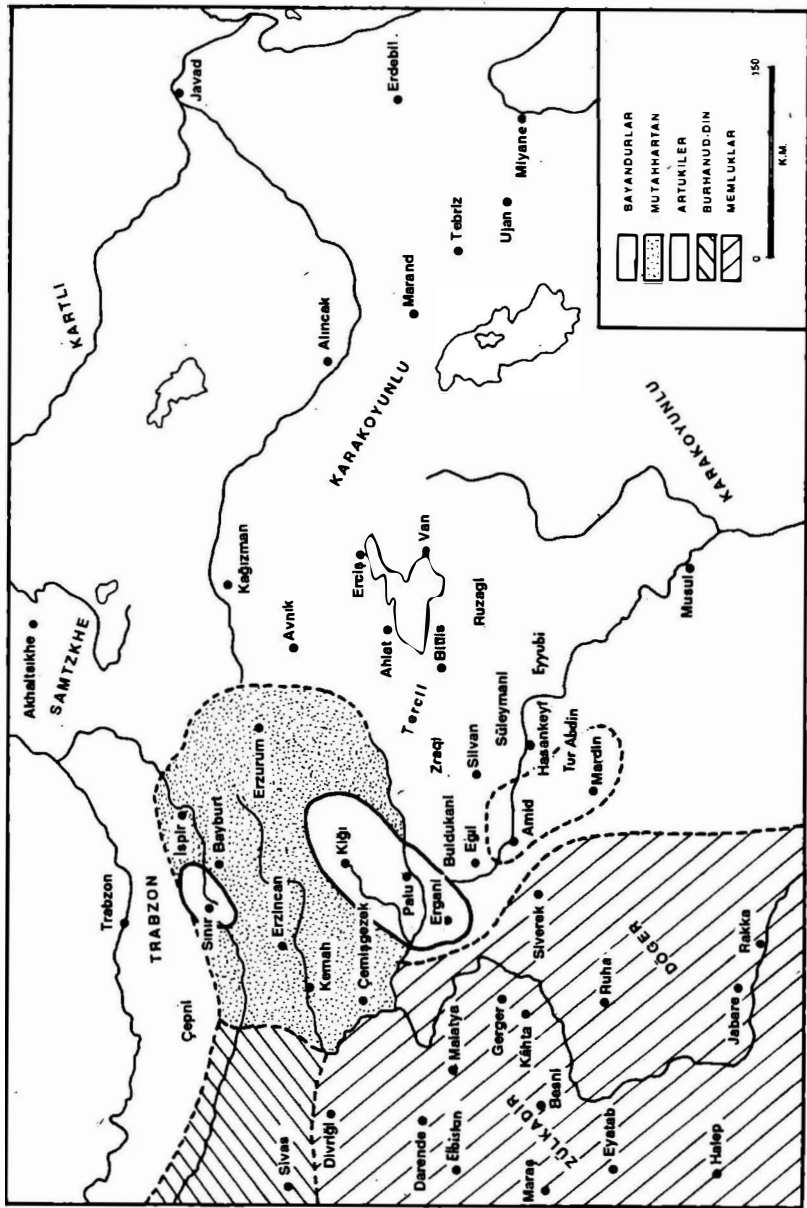

HARITA 3. Doğu Anadolu'da Siyasal Bölünmeler, yakl. 1390/792

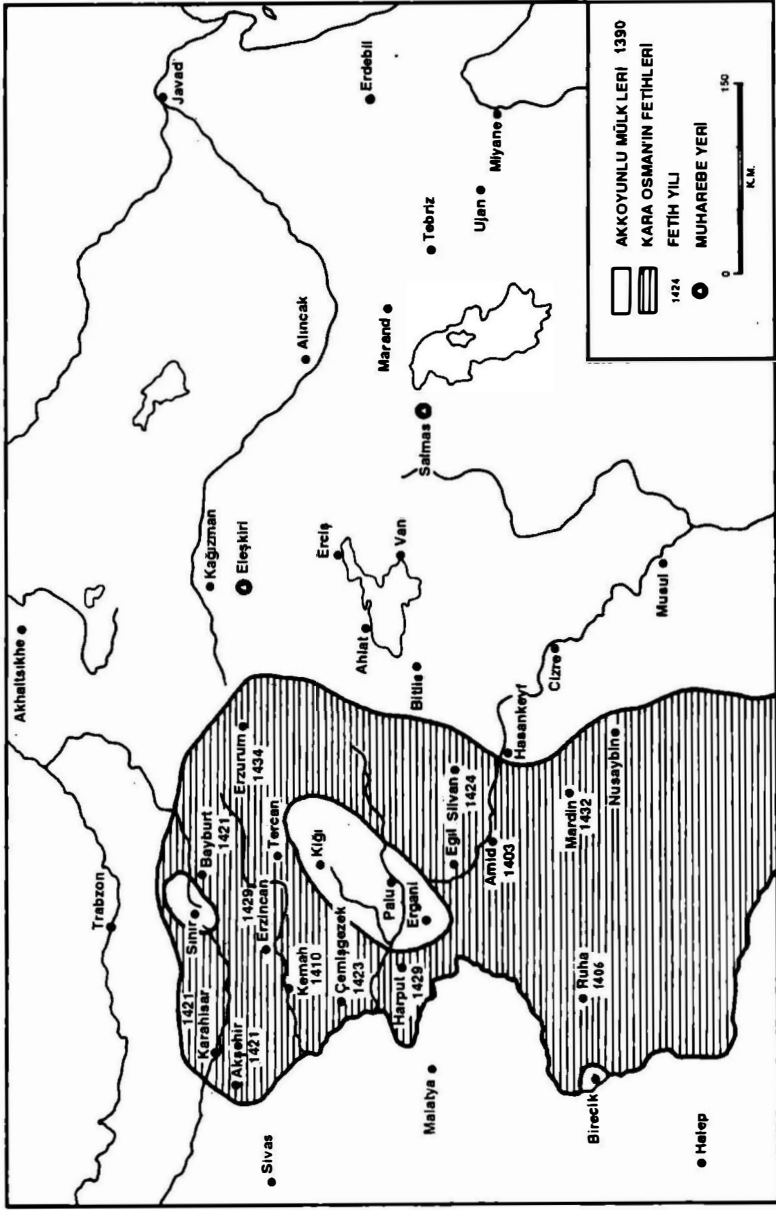

HARITA 4. İlk Akkoyunlu Beyliği 1435/839

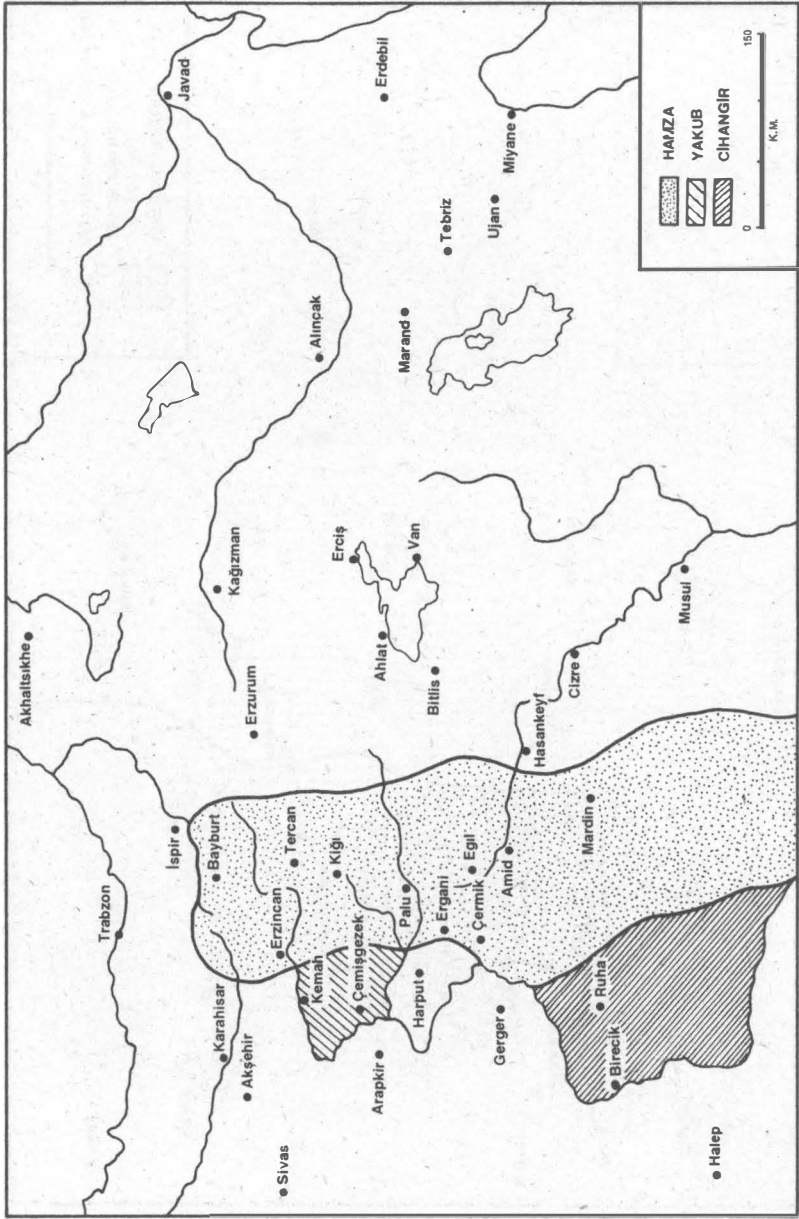

HARITA 5. Homza'nın Yükselişi, 1438-1444/841-848

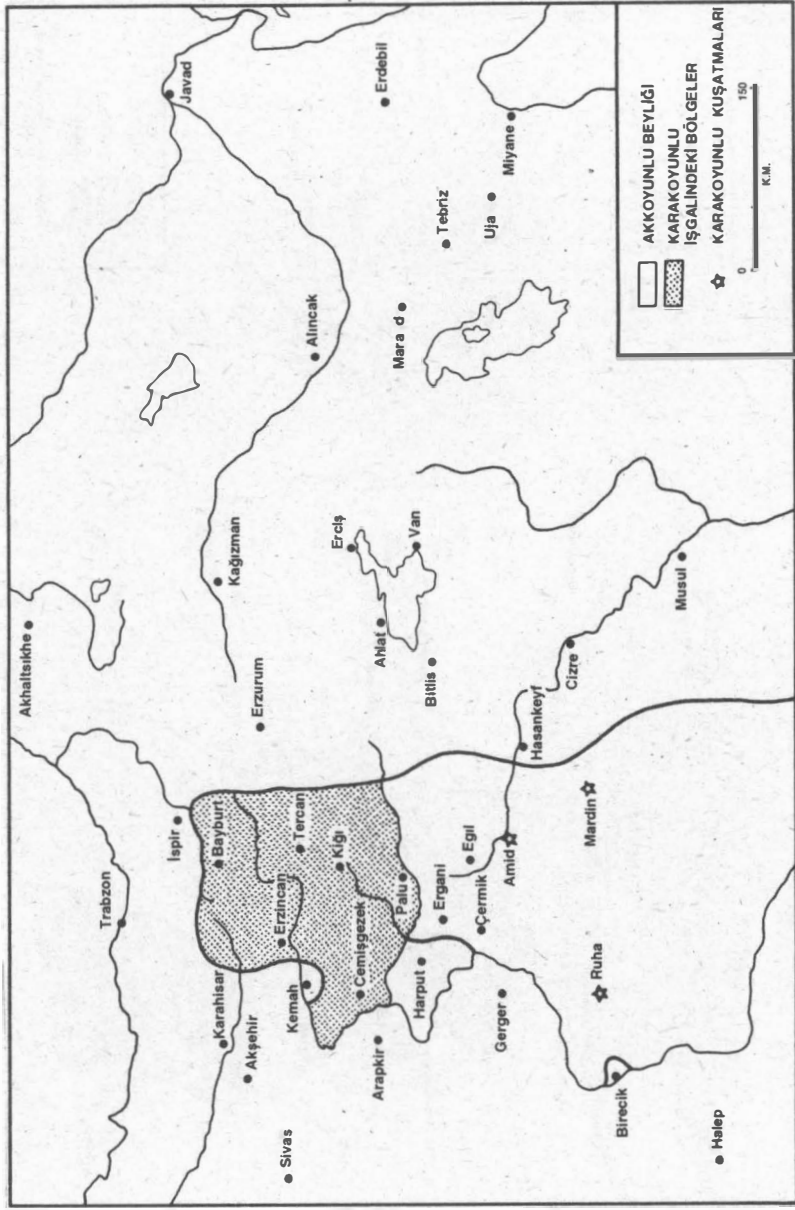

HARITA 6. Akkoynlu Beyliği 1451/855

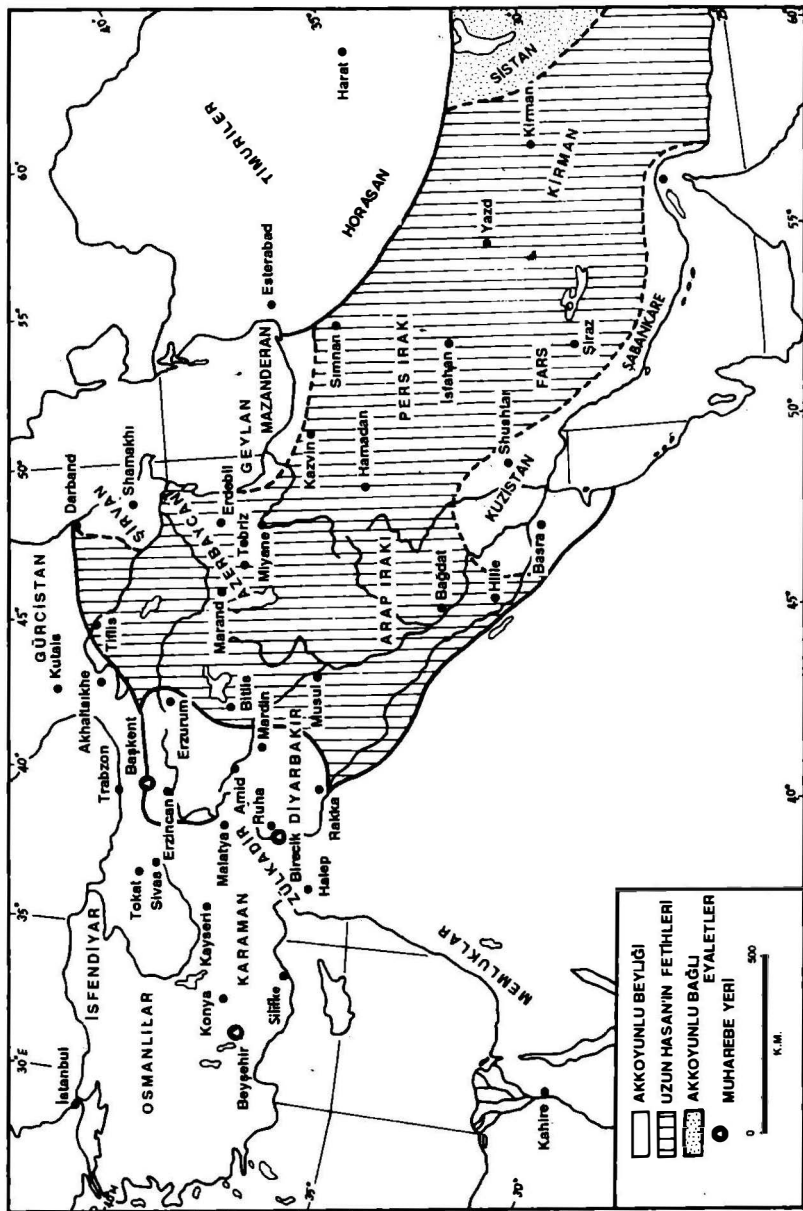

HARITA 8. Beylikten İmparatorluğa

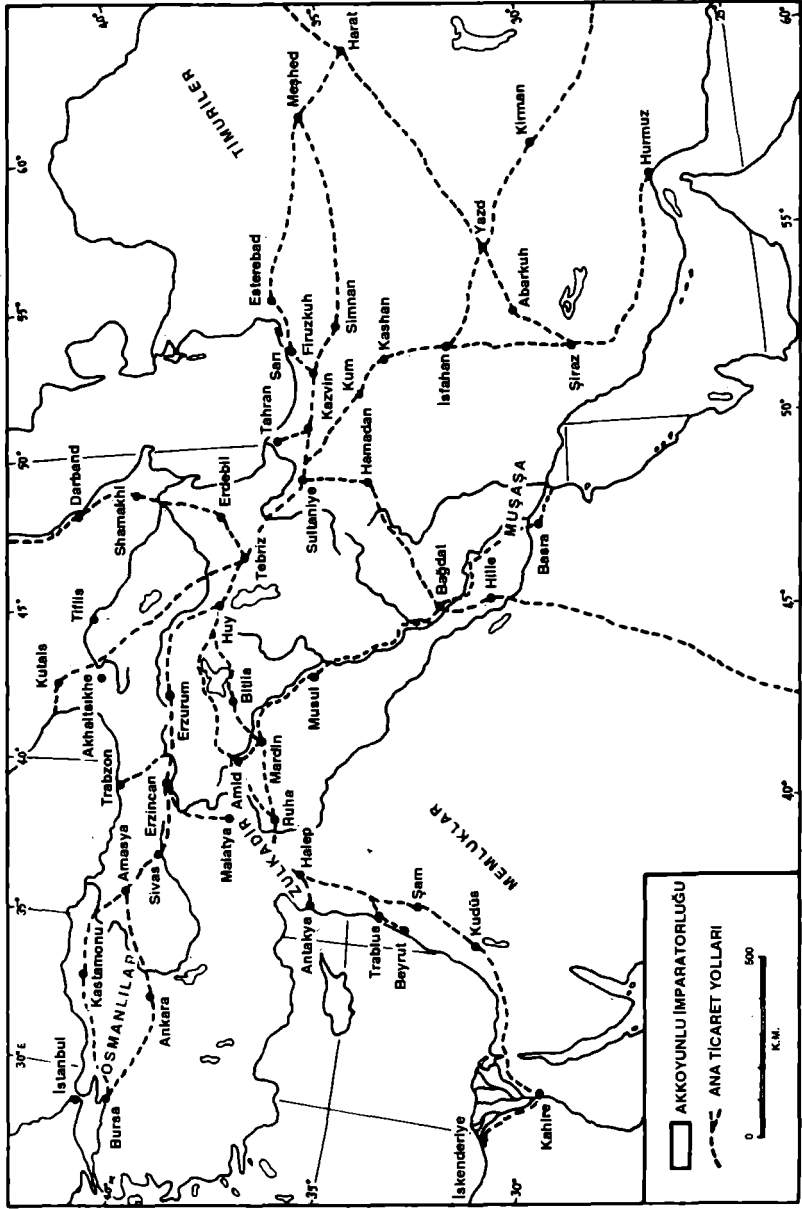

—ARITA 9. Akkoyunlu İmparatorluğu, 1490/895

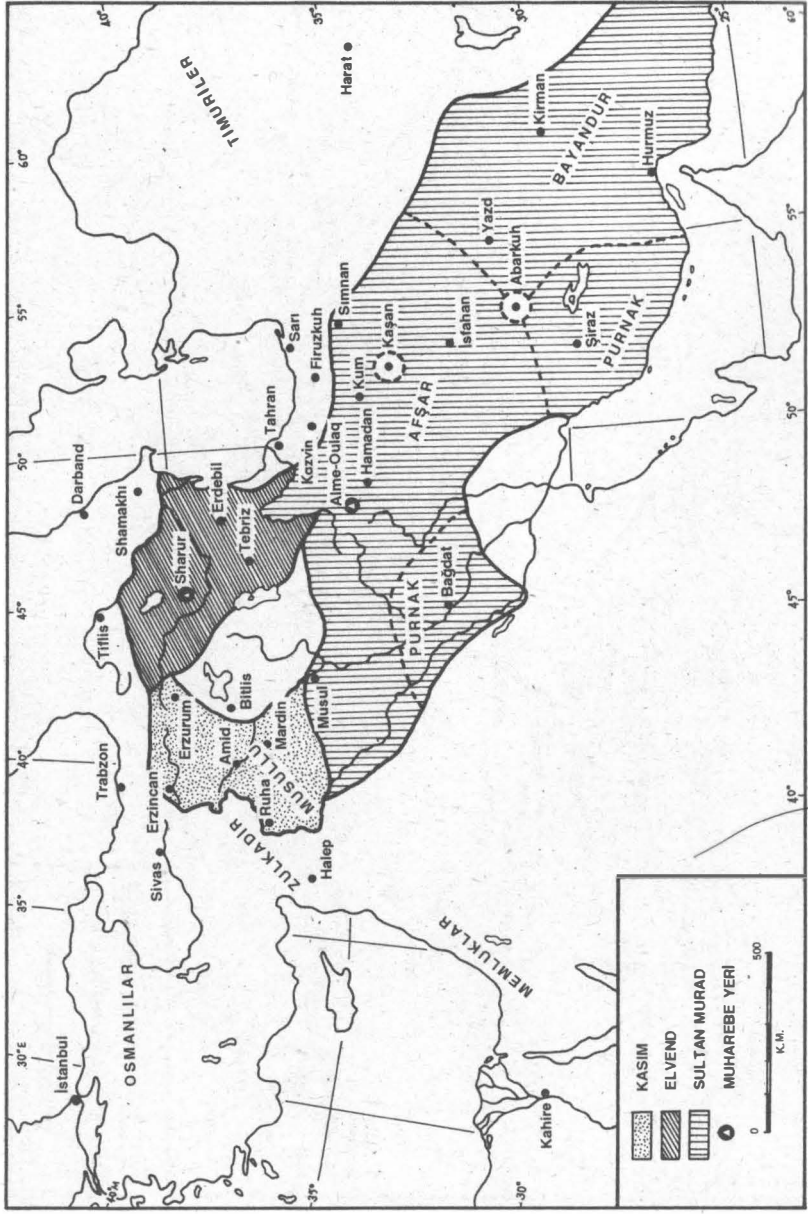

HARITA 10. Üçü Paylaşım

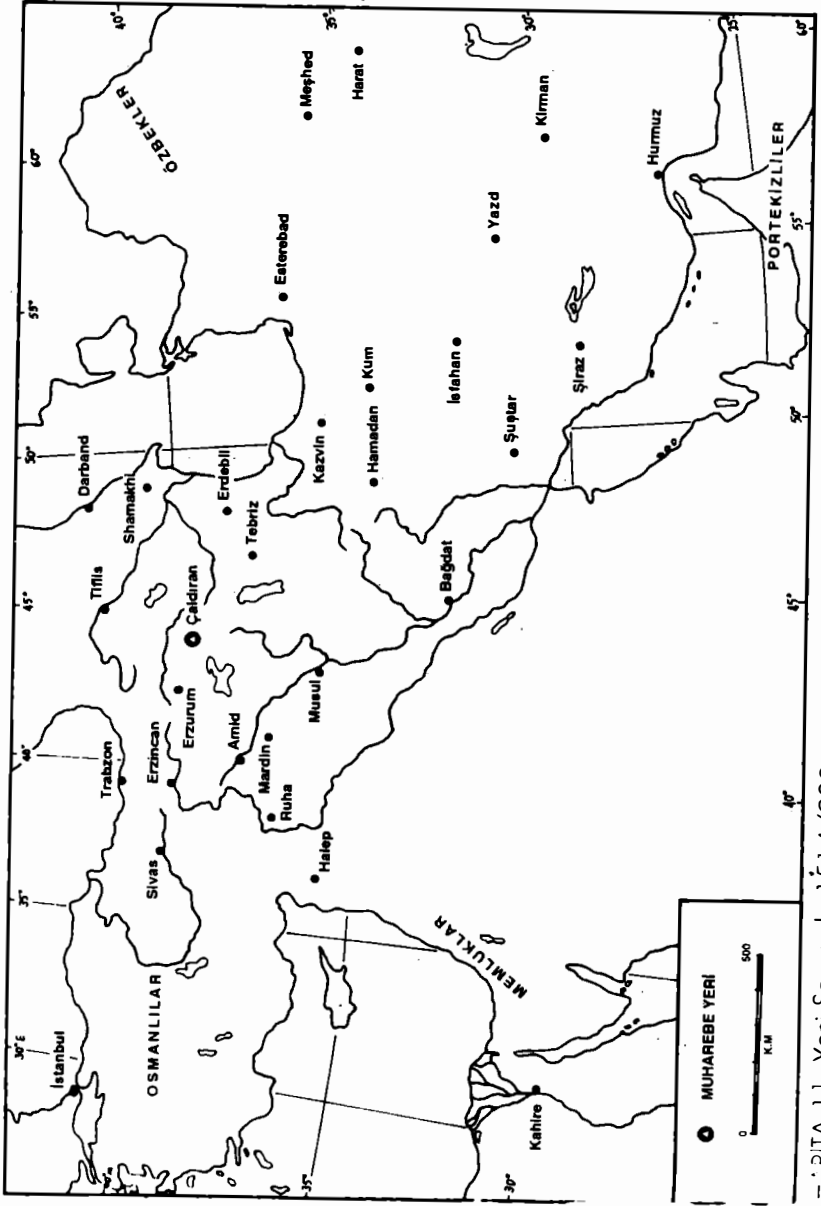

—221TA, 11. Yeni Soy, yak. 1514/920

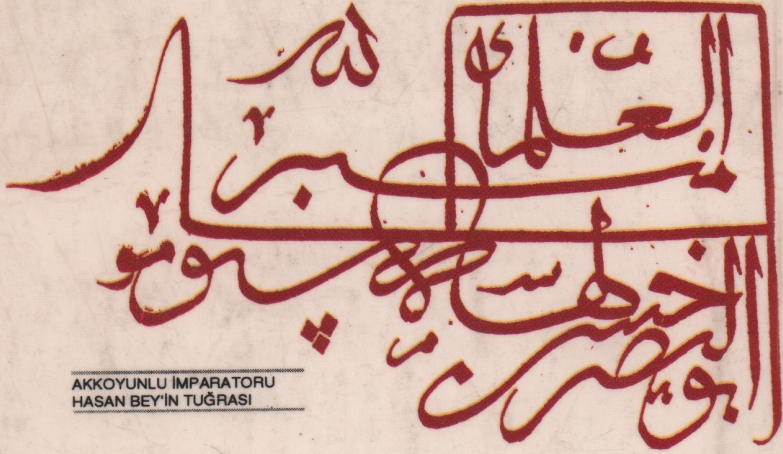

AKKOYUNLU İMPARATORU
HASAN BEY'İN TUĞRASI

Küçük bir aşiret iken; Hazar Denizi'nden Basra Körfezi'ne, Diyarbakır'dan Horasan'a kadar uzanan topraklar üzerinde büyük bir imparatorluk kuran **Akkoyunlular**, tarih sahnesinde tam 300 yıl kalmayı başarmış bir Türk devletidir. En güçlü dönemini hükümdar

Uzun Hasan döneminde yaşamış olan Akkoyunlular, tüm tarihçilerin ve araştırmacıların ilgisini çekmiştir.

Amerikalı Profesör John E. Woods tarafından kaleme alınan bu kitapta Akkoyunlular'ın yaşadığı dönemde Anadolu Beylikleri, Osmanlılar ve Şah İsmail yönetimindeki Safeviler'le olan ilişkileri irdelenmektedir.

Ayrıca bu kitabın başka bir önemi de alanlarında büyük bir üne sahip olan **Prof. Dr. Metin Sözen** ile tarihçi/yazar **Necdet Sakaoğlu'nun**, **Sibel Özbudun'un** yaptığı pürüzsüz, nefis çeviriye eklenen bilimsel makaleleridir.

Akkoyunlular, kitaplığınızdaki tarih dizisinin vazgeçilmez bir kitabı olacaktır. Sıkılmadan okuyacak, tarih bilincinize önemli halkalar ekleyecek, olağanüstü kazanımlar elde edeceksiniz.

ISBN 975-506-124-X